

Canon



EOS 7D
Mark II

10 fps 초고속 연속 촬영	All Cross 65 AF Point 고정밀 AF 시스템	AI Servo III 놀라운 동체 추적 능력	Dual DIGIC 6 압도적인 처리 속도	100% ViewFinder 진화한 인텔리전트 뷰파인더
Dual Pixel CMOS AF 동영상을 위한 AF	ISO 16000 상용 감도의 확장	GPS 자체 내장된 기능	Interval TIMER 리모콘이 필요 없는 인터벌 촬영	Full HD 60p 보다 부드러운 고화질 동영상

EOS 7D Mark II

- EOS 최초 Dual Pixel CMOS AF 탑재
- 약 2,020만 화소의 CMOS 센서 탑재 (APS-C 사이즈)
- DIGIC 5+ 고성능 영상 엔진 탑재
- 최고 약 7프레임/초의 고속 연속 촬영
- 19 포인트 All Cross AF 시스템
- 무선 LAN 기능 (Wi-Fi 대응) 내장

- 상용 ISO 100-12800 (L: 50, H: 25600, 정지 사진)
- 삼각대 없이 야경촬영 / HDR 역광 보정 모드
- 다중 노출 촬영 및 HDR 모드 지원
- 3.0형 회전식 터치 LCD 모니터
- 스피드라이트 트랜스미터 기능 내장
- 다중 촬영 노이즈 감소 기능



Never Seen Before
플래그십
불가능은 없다!



Never Seen Before 1

Dual DIGIC 6

혁신적인 처리 능력으로 플래그십을 완성하다

EOS 최초로 탑재된 영상 엔진 DIGIC 6.
고속·고정밀한 이미지 처리를 실현하기 위해 영상 엔진의 듀얼화는 필연적이었다.
신개발 CMOS 센서와의 연계로 눈 앞의 광경이 그대로 한 장의 사진이 된다

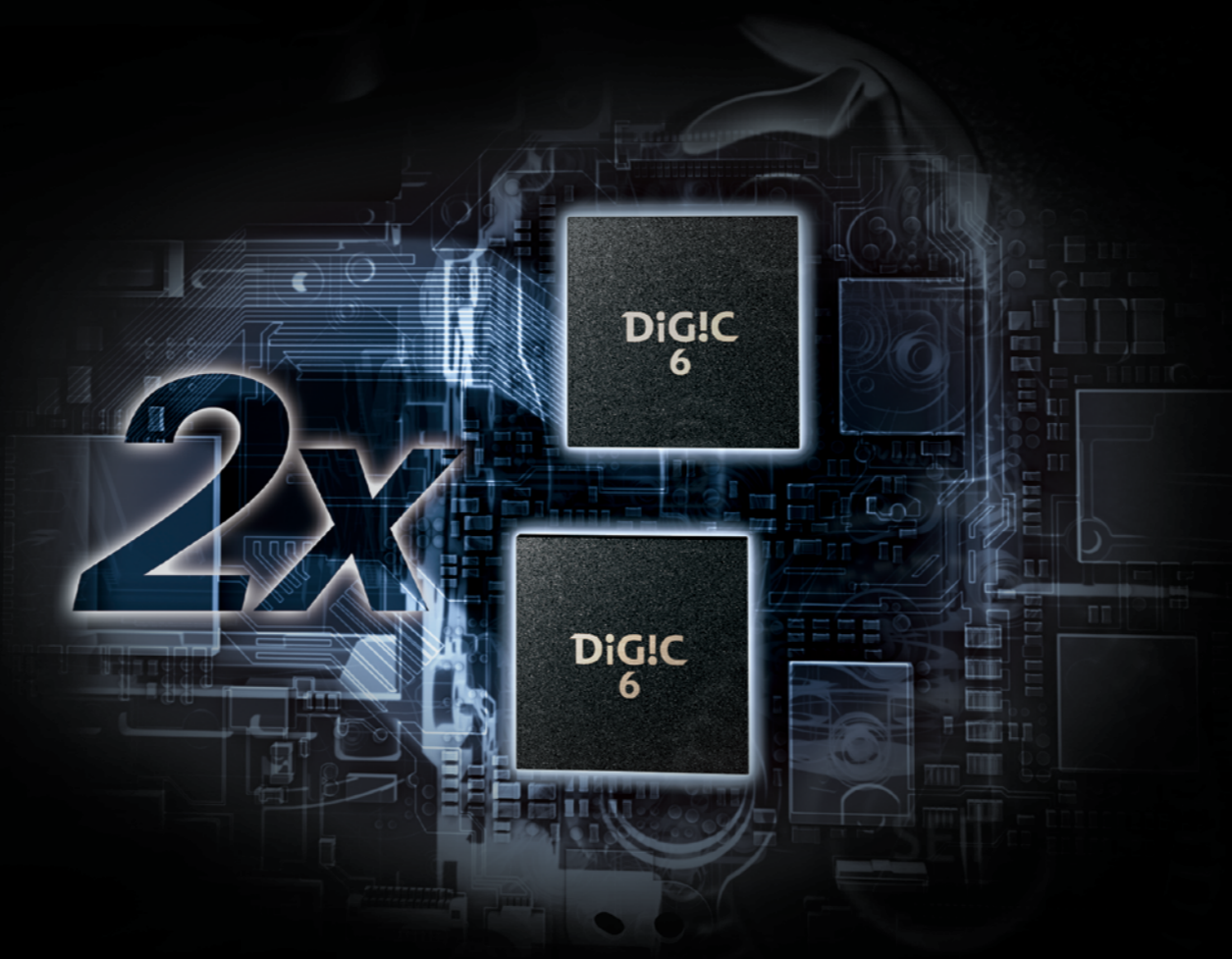

6세대 이미지 프로세서

듀얼 DIGIC 6와 세트르 가능하는 고속 병렬 처리 회로에 의해 약 10프레임/초의 고속 연속 촬영을 실현함으로써 계조와 색을 섬세하게 포착하여 자연스러운 이미지를 보다 고속으로 생성할 수 있습니다. 뿐만 아니라 이는 상용 ISO 감도 16000과 촬영 시의 왜곡 수차 보정, EOS iTR AF의 얼굴 검출 정밀도의 향상, 나아가 Full HD 동영상의 60p iPB 압축, MP4 동영상 기록 등의 실현으로 이어졌습니다.

- 약 10fps
- 65 AF
- Movie 60P

고화질, 고성능을 추구
듀얼 DIGIC 6가 다음 시대를 연다



EF24-70mm f/2.8L II USM (42.0mm), 서터 우선 AE (1/4000초, 1/5.6, 1/3), ISO 16000, 1번

The Machine 플래그십, 순간을 사로잡다

강력해진 성능과 혁신적인 기술로
예측할 수 없는 순간들을 더 빠르고, 더 정확하게 포착하여
최고의 순간으로 선사합니다.

EOS 7D Mark II
기대 이상을 담습니다.

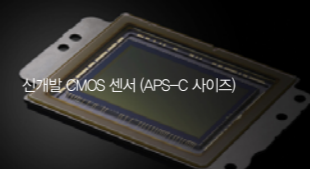

신개발 CMOS 센서 (APS-C 사이즈)

자체 개발·자체 생산 CMOS 센서

약 10프레임/초라는 고속 연속 촬영의 실현에는 신개발 CMOS 센서도 기여하고 있습니다. 캐논 자체 개발·자체 생산의 CMOS 센서는 8채널 판독 기술을 채용했습니다. 화소 하나하나의 판독 속도가 빨라 고화소와 고속 연속 촬영을 양립했습니다.

상용 ISO 감도 100~16000

APS-C 사이즈로 약 2020만 화소의 고화소 CMOS 센서이면서 ISO 감도 최고 16000이라는 고감도를 달성했습니다. 화질을 유지한 채 고감도를 사용할 수 있을 뿐만 아니라 F 값이 어두워지는 것을 신경 쓰지 않고 적극적으로 익스텐더를 사용할 수 있습니다. 감도 확장으로 H1: 25600, H2: 51200의 설정도 가능합니다.

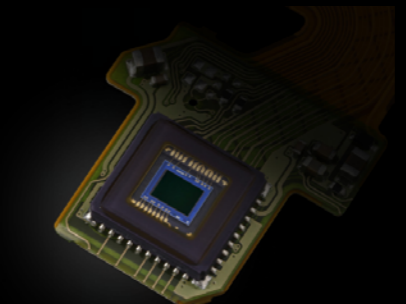

장면에 맞추어 주는 ISO 자동

ISO 감도의 자동 제어 범위는 상한 설정이 가능합니다. 어두운 장면을 느린 셔터 속도로 촬영하고 싶을 때나 화질을 선하기 위해 고감도 ISO를 제한하고 싶을 때 등에 유효합니다. 또한 셔터 속도도 자동으로 느려지지 않도록 [최저 셔터 속도]도 설정할 수 있습니다.

깨끗한 이미지 표현 노이즈 감소

장시간 노출 촬영 시와 고감도 촬영 시의 설정이 가능합니다. 장시간 노출 촬영 시에는 1초 이상의 노출 시에 [자동] [설정 (상시)] 중에서 선택 가능합니다. 고감도 촬영 시에는 [해제] [저] [표준] [고] [다중 촬영 노이즈 감소]의 5종류에서 선택할 수 있습니다. [고] 설정 시에는 연속 촬영 가능 매수의 감소를 억제합니다.

Never Seen Before 2

10 fps

압도적인 속도로 최고의 순간을 결정하다

피사체의 얼굴이나 색, 나아가 인공 광원의 특성을 바로 파악하여 정밀하게 노출을 제어한다. 그리고 철저하게 “시간”을 새겨 넣듯 고속으로 셔터를 계속 누릅니다. 결정적 순간을 포착하는 촬영자의 마음에 부응하기 위하여.



최대 연속 촬영 약 1090장

유효 화소수 약 2020만 화소의 고화소 그대로 최고 약 10프레임/초의 고속 연속 촬영을 실현. 지금까지 촬영이 불가능했던 피사체의 연속적인 움직임의 “사이”를 정밀하고 포착할 수 있습니다. AI Servo AF로 피사체를 추적하고 있을 때도 유효합니다.

*1 EOS ITR AF를 [설정]으로 하여 실내 등 어두운 장소에서 촬영하면 연속 촬영 속도가 저하됩니다. 깜박임 방지 촬영을 [설정]으로 하여 깜박이는 광원 하에서 촬영하면 고속 연속 촬영 시의 연속 촬영 속도가 약간 느려집니다.
*2 당사 시험 기준 8GB CF 카드: 고속 (UDMA 7) 사용 시

안전성이 높은 셔터 내구성 약 20만회의 셔터

보다 빠르게, 보다 신뢰성을 높이기 위해 셔터/미러 기구를 새롭게 개발했습니다. 차지 시간을 단축하고 미러 바운드를 효과적으로 억제함으로써 최고 약 10프레임/초의 AI Servo AF 연사를 실현했습니다. 미러 업/다운 시의 충격을 완화하는 기술로 진동을 억제하고 고속 연속 촬영 시의 고정밀한 AI Servo AF와 안정된 파인더 이미지를 양립했습니다.

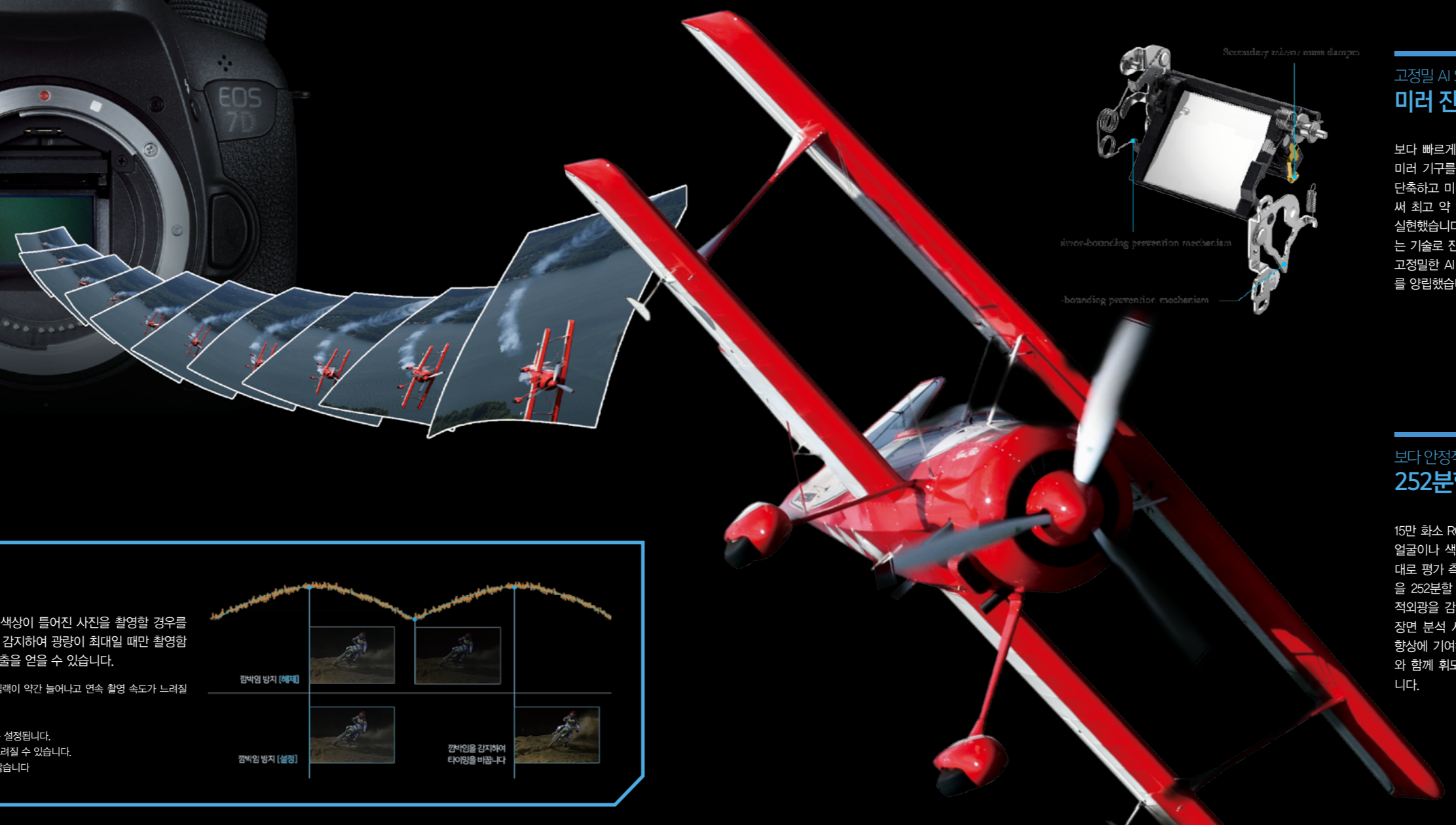

고정밀 AI Servo AF를 실현 미러 진동 억제 시스템

보다 빠르게, 보다 신뢰성을 높이기 위해 셔터/미러 기구를 새롭게 개발했습니다. 차지 시간을 단축하고 미러 바운드를 효과적으로 억제함으로써 최고 약 10프레임/초의 AI Servo AF 연사를 실현했습니다. 미러 업/다운 시의 충격을 완화하는 기술로 진동을 억제하고 고속 연속 촬영 시의 고정밀한 AI Servo AF와 안정된 파인더 이미지를 양립했습니다.

보다 안정적인 AE를 실현하는 252분할 평가 측광

15만 화소 RGB + IR 측광 센서를 탑재하고 있어 얼굴이나 색, 휘도 등을 감지하여 그 정보를 토대로 평가 측광을 수행합니다. 측광은 센서 영역을 252분할 (18 x 14 블록)으로 나누어 실행하며 적외광을 감지하는 IR 화소도 갖추고 있어 EOS 장면 분석 시스템의 장면 판별과 AF 정밀도의 향상에 기여하고 있습니다. IR 화소는 RGB 화소와 함께 휘도, 얼굴, 색 감지에도 활용되고 있습니다.



깜박임 방지 촬영

인공 광원에서 연속 촬영 시 노출과 색상이 틀어진 사진을 촬영할 경우를 대비한 기능입니다. 깜박이는 광원을 감지하여 광량이 최대일 때만 촬영함으로써 연속 촬영에서도 안정적인 노출을 얻을 수 있습니다.

- * 깜박임 방지 기능 사용 시 셔터 릴리즈 타임랙이 약간 늘어나고 연속 촬영 속도가 느려질 수 있습니다.
- * 100Hz와 120Hz의 플리커에서 유효합니다.
- * 장면 인텔리전트 오토는 항상 [ON]으로 자동 설정됩니다.
- * [ON] 설정시 릴리즈 타임 락, 연사 속도가 느려질 수 있습니다.
- * 라이브 뷰 및 동영상 촬영시에는 작동하지 않습니다

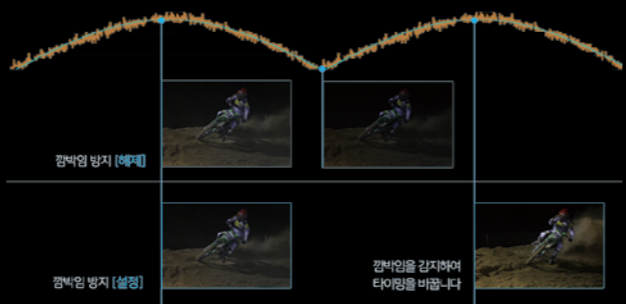

Never Seen Before 3

65 Point All Cross AF

어떤 장면에서도 더 빠르고 정확하다

캐논 테크놀로지를 결합하여 도전한 신개발 AF 센서. 그것은, 최대 65개 모든 포인트의 크로스 AF를 가능하게 한 EOS 7D Mark II에 어울리는 새로운 시대의 추적 성능.



고정밀 · 광범위하게 포착 올 크로스 65 포인트 AF

보다 빠르고 보다 고정밀하게 초점을 맞추기 위해 AF 포인트의 수를 늘리고 크로스 AF를 추구했습니다. EOS 7D Mark II의 올 크로스 65 포인트 AF 센서는 캐논 테크놀로지의 한계에 도전한 끝에 탄생했습니다. 65개의 AF 포인트를 파인더 내에서 광범위하면서도 고정밀하게 배열하여 생각한 대로 구도로 피사체를 고정밀하게 포착하는 것이 가능해졌습니다. 모든 AF 포인트에서 F5.6 광속 대응의 크로스 (가로/세로) AF가 가능*1하므로 세로선 또는 가로선 어느 한쪽의 감지만으로는 얻을 수 없는 포착 성능을 발휘합니다. 사용 빈도가 높은 중앙 AF 포인트의 라인 센서는 높은 초점 정밀도를 실현하는 F2.8과 F5.6 광속 대응 크로스 AF (듀얼 크로스 AF*2)를 배치했습니다. 개방 F8에 대응*3하고 있으므로 익스텐더를 장착하여 개방 F8이 되는 렌즈로도 중앙 AF 포인트의 크로스 AF가 가능합니다. 또한 저휘도 한계는 EV -3 (중앙 1 포인트)를 달성하여 어두운 장면을 고감도로 촬영할 때 고정밀한 AF를 실려 촬영할 수 있습니다.

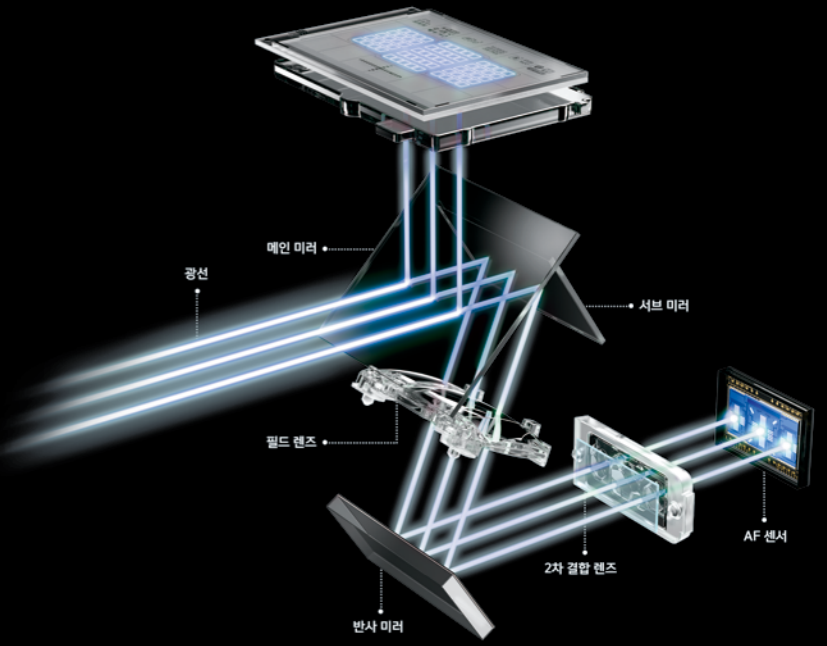

*1 사용 렌즈에 따라 AF 포인트 수, 크로스 포인트 수, 듀얼 크로스 AF 포인트 수가 달라지는 경우가 있습니다.
*2 EF50mm F2.5 Compact Macro, EF28-90 F2.8-4L USM에서는 F5.6 크로스 센서로 AF합니다.
*3 EF180mm F3.5L Macro USM + Extender EF2x에서는 불가능합니다.

다양한 센서를 고도로 연계 고성능 AF 시스템

기존 EOS의 AF 시스템에 대하여 한층 높은 AF 정밀도와 응답성을 추구했습니다. 「올 크로스 65 포인트 AF 센서」에 「피사체 검출용 · AE 센서」, 「AF 보정용 · 광원 감지 센서 (AE 센서를 사용)」, 라는 3가지의 센서를 연계시킨 독자적 AF 시스템입니다.

많은 포인 수와 소형화를 양립 신 AF 유닛

AF 포인트의 수를 늘리면서도 AF 광학계를 최적 화함으로써 유닛의 소형화를 실현했습니다. 또한 내환경 특성이 뛰어난 구조 · 재질을 채용하여 안정적인 AF 성능이 발휘될 수 있도록 설계했습니다.

피사체나 구도에 맞추어 선택 가능 7가지 AF 영역 선택 모드

모든 촬영 장면에 대응하기 위해 7가지의 AF 영역 선택 모드를 탑재했습니다. EOS 최초의 대형 존 AF가 가능합니다. 후면 LCD 모니터의 오른쪽 옆에 새롭게 탑재된 AF 영역 선택 레버로 모드를 원활하게 전환할 수도 있습니다.

[AF 패턴 개념도]

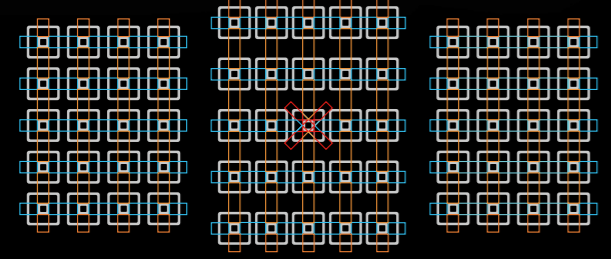

✗ F 2.8 듀얼 크로스 포인트*1 / F8 크로스 포인트*2 / 최저 휘도 EV-3*3

+ F 5.6 크로스 포인트

*1 F2.8 이상의 렌즈 사용 시에 해당
*2 중앙 AF 포인트에서는 익스텐더를 사용하여 조리개가 F8이 되더라도 AF가 가능합니다. (단, 해당하지 않는 렌즈도 있음)
*3 F2.8 이상의 렌즈 사용 시에 해당

[AF 영역 선택 모드]

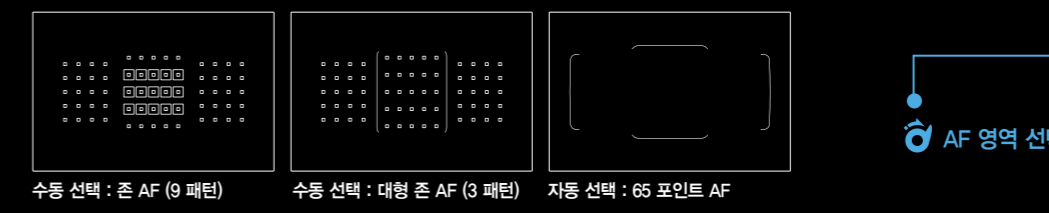
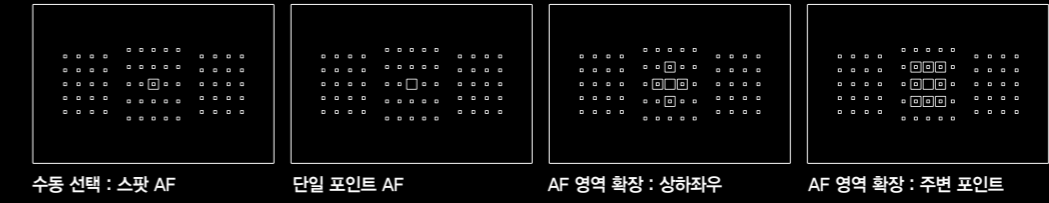

AF 영역 선택 레버



Never Seen Before 4

iRT AF & iSA System

추적의 한계를 극복하다

캐논 테크놀로지를 결집하여 도전한 신개발 AF 센서. 그것은, 최대 65개 모든 포인트의 크로스 AF를 가능하게 한 EOS 7D Mark II에 어울리는 새로운 시대의 추적 성능.



피사체의 특징을 구분하여 정밀하게 자동 추적 EOS iTR^{*1} AF

고속으로 움직이는 피사체, 예측할 수 없게 움직이는 피사체도 계속하여 추적하는 EOS iTR AF. 최초로 초점을 맞춘 피사체의 얼굴이나 색을 우선 카메라가 인식합니다. 따라서 피사체의 속도 및 방향이 급격하게 변하거나 AF 포인트를 벗어나도 AF 포인트를 이동시켜 초점을 계속 맞출 수 있습니다. 얼굴이나 색의 감지뿐만 아니라 새로운 추적 알고리즘에 의해 정밀한 피사체 검출, 추적이 가능해졌습니다. 또한 EOS iTR AF는 피사체의 얼굴이나 색을 해석하여 AE와 AF를 최적으로 제어하는 EOS iSA^{*2} System과 연계되어 있습니다.



얼굴이나 색을 이해하여 AE와 AF를 정밀하게 제어 EOS iSA System

인간에게는 순간적으로 피사체의 얼굴이나 색 등을 구분하여 시선을 추적시키는 능력이 있습니다. 이 시각과 인지의 기능을 응용하여 보다 안정적인 평가 측광과 고도의 피사체 포착력을 실현하기 위해 탄생한 것이 EOS iSA System입니다. 측광·조광/피사체 검출 센서에는 이미지 센서로 사용되는 15만 화소 RGB + IR (적외선) 측광 센서를 채용하여 분해능을 높임으로써 뛰어난 피사체 감지 능력을 발휘합니다. 또한 측광뿐만 아니라 피사체의 움직임에 AF 포인트가 연동되는 EOS iTR AF와도 연계하여 얼굴이나 색을 감지한 피사체 포착력과 추적성의 정밀도를 높였습니다.

Never Seen Before 5

View Finder

눈을 땀 필요 없어야 진정한 뷰파인더다

카메라의 전원이 켜지는 것과 촬영에 연동하여 Exif 정보로 위치 정보를 이미지에 첨부합니다. 미국의 GPS 위성뿐만 아니라 일본의 준천정위성인 미치비키, 러시아의 GLONASS 위성에 대응합니다. 3개의 가시 위성에 대응함으로써 포착 정밀도를 높여 위치 소실의 감소를 도모합니다. 나아가 위치 정보와 로거 기능에 더하여 새롭게 전자 컴퍼스 기능을 탑재하여 방위를 확인하며 촬영할 수 있습니다.

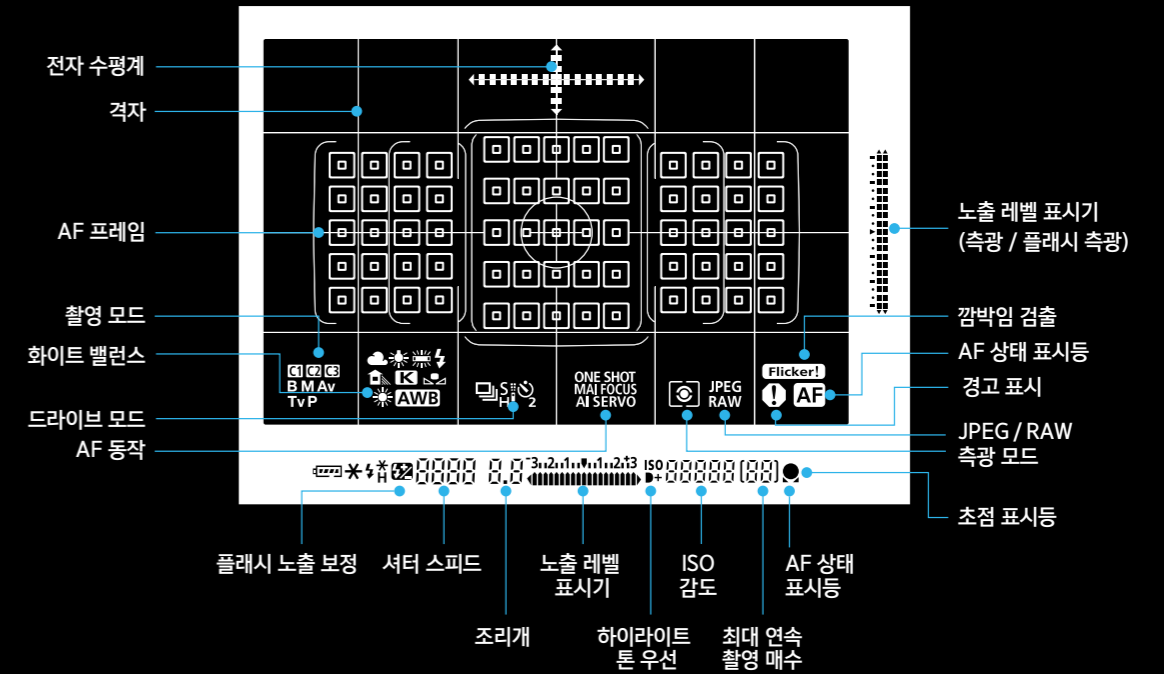



Never Seen Before 6

Professional & Various

기대 이상의 플래그십을 경험하다

촬영한 위치 정보를 기록. 전자 컴퍼스 내장 고정밀 GPS 유닛 & 디지털 나침반

카메라의 전원이 켜지는 것과 촬영에 연동하여 Exif 정보로 위치 정보를 이미지에 첨부합니다. 미국의 GPS 위성뿐만 아니라 일본의 준천정위성인 미치비키, 러시아의 GLONASS 위성에 대응합니다. 3개의 가시 위성에 대응함으로써 포착 정밀도를 높여 위치 소실의 감소를 도모합니다. 나아가 위치 정보와 로거 기능에 더하여 새롭게 전자 컴퍼스 기능을 탑재하여 방위를 확인하며 촬영할 수 있습니다.

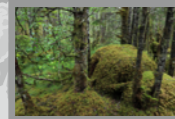
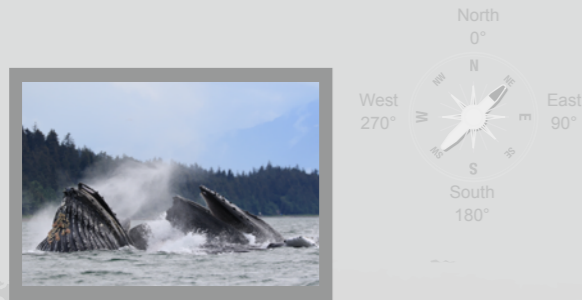

리모컨을 사용하지 않고 카메라만으로 가능하게 인터벌 타이머 촬영

인터벌 타이머 촬영은 지정한 간격 (1초~99시간 59분 59초)와 횟수 (1회~99회, 무제한)로 촬영을 실행합니다. 긴 시간에 걸쳐 천천히 변화하는 피사체의 모습을 정점 촬영하고 싶을 때 편리합니다. 촬영한 이미지를 연결하면 타임 랩스 동영상처럼 만들 수 있습니다. 벌브 타이머 기능은 1초~99시간 59분 59초에서 노출 시간을 설정할 수 있습니다. 밤 하늘의 별 궤적 촬영, 자동차 라이트의 흐름을 촬영할 때 편리합니다.

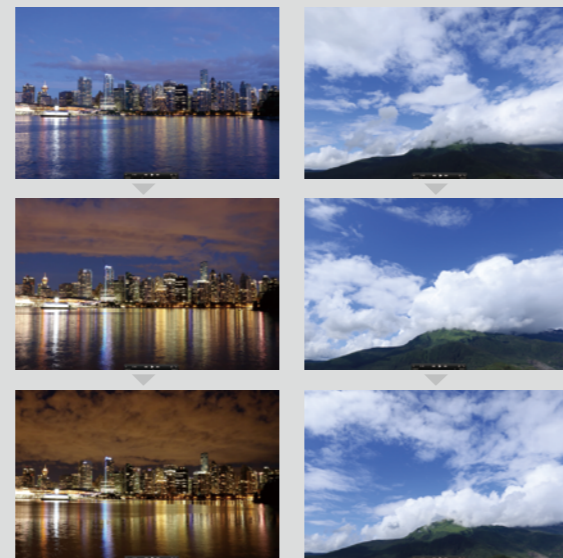

보다 안정적인 AE를 실현하는 252분할 평가 측광 15만 화소 RGB + IR 측광 센서

15만 화소 RGB + IR 측광 센서를 탑재하고 있어 얼굴이나 색, 휘도 등을 감지하여 그 정보를 토대로 평가 측광을 수행합니다. 측광은 센서 영역을 252분할 (18x14 블록)으로 나누어 실행하며 적외광을 감지하는 IR 화소도 갖추고 있어 EOS 장면 분석 시스템의 장면 판별과 AF 정밀도의 향상에 기여하고 있습니다. IR 화소는 RGB 화소와 함께 휘도, 얼굴, 색 감지에도 활용되고 있습니다.

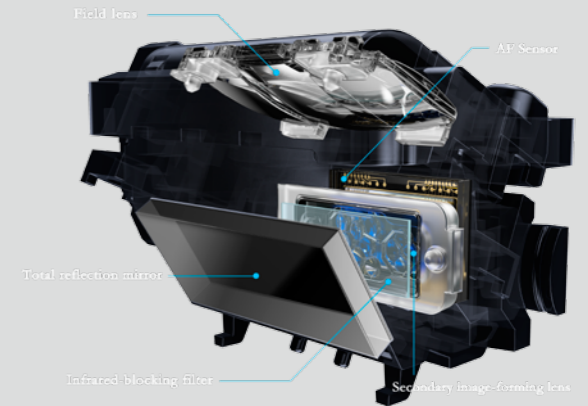

왜곡 수차 보정을 새롭게. 렌즈의 모든 수차를 보정. 렌즈 광학 보정

렌즈의 수차로 발생하기 쉬운 주변 광량 저하, 색 수차 그리고 왜곡 수차. 이 3가지의 수차를 카메라 내에서 보정하는 렌즈 광학 보정을 탑재하여 캐논 EF 렌즈 사용 시의 주변 화질 향상과 왜곡 감소를 효과적으로 실행합니다. 지금까지 소프트웨어로 RAW 현상 시에 했던 왜곡 수차 보정*도 카메라만으로 가능합니다.

* 왜곡 수차 보정에 따라 이미지 주변부가 약간 트리밍됩니다.
* 동영상 촬영 시에는 왜곡 수차 보정은 이루어지지 않습니다.

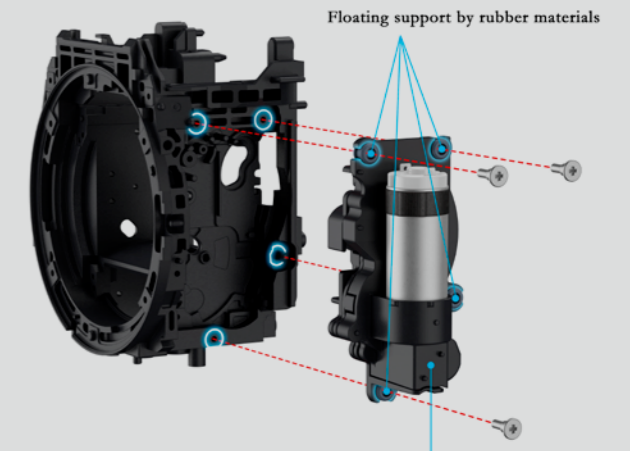

촬영 이전에 노출이나 피사계 심도 등의 결과를 확인 파이널 이미지 시뮬레이션

촬영 전에 라이브 뷰 영상의 상태로 노출이나 피사계 심도, 화이트 밸런스, 왜곡 수차 보정 등의 효과를 확인할 수 있습니다. 포커스 프레임의 위치를 약 5배/약 10배로 확대할 수 있으므로 초점도 정확하게 맞출 수 있습니다.

구도 결정에 편리한 3x3+대각도 탑재 격자 표시

라이브 뷰 촬영 시, 화면에 격자를 표시할 수 있습니다. [3x3/6x4/3x3+대각]의 3종류 중에서 선택할 수 있습니다. [3x3+대각]은 황금분할 비율로 구도를 결정할 때 편리합니다.

촬영 정보 스크롤 지원 재생 정보 표시

보기 쉬운 디스플레이로 이미지 재생 및 촬영 정보를 확인하는 것이 쉬워졌습니다. 촬영 정보 표시에서 스크롤 기능을 추가하여 LCD 화면 크기의 제약 없이 많은 정보를 쉽게 확인할 수 있습니다.



4가지 방식으로 사진 표현을 새롭게 다중 노출

중첩하는 사진의 매수를 2~9매 중에 선택 가능합니다. 촬영 모드는 「기능/조작 우선」연속 촬영 우선의 2가지 중에서 선택할 수 있습니다. 또한 「기능/조작 우선」모드는 셔터를 누를 때마다 중첩한 결과를 LCD 모니터로 확인할 수 있습니다. 라이브 뷰 촬영에서는 중첩 상태도 확인할 수 있어 생각한 것과 다른 결과물이 된 경우 그 컷만을 재 촬영할 수도 있습니다. 다중 노출 방식은 [증가] [평균] [밝게] [어둡게]의 4가지 중에서 선택할 수 있습니다.



빈틈을 허라하지 않는다 마그네슘 합금

톱, 리어, 프론트 커버에 강도와 경량성을 겸비한 마그네슘 합금을 채용했습니다. 뛰어난 전자 실드 효과, 높은 방열성 등의 실용적인 장점이 가지고 있습니다. 외관 도장은 내구성이 높은 흑색 도장이며 미러 박스는 고강도 엔지니어링 플라스틱으로 제작되었습니다. 종합적으로 뛰어난 바디 강성을 실현하고 있습니다.



촬영 필드를 가리지 않는 터프한 사양 방진, 방습 성능

가혹한 촬영 필드에 부응해야 하기에 방진 □ 방습 성능을 강화했습니다. 외장 커버의 연결부와 조작 버튼류는 방진 □ 방습 부재로 실링 처리했으며, 외장의 엔지니어링 플라스틱 부품은 방진 □ 방습 부재를 조합하여 일체 성형하는 방법을 EOS 최초로 채용함으로써 기존의 부착 방법보다도 높은 밀폐성을 실현했습니다.

자신에 맞추어 가능 할당이 가능 조작 버튼 사용자 설정

바디 후면에 AF 영역 선택 레버를 새롭게 채용하여 조작 버튼이 더욱 충실해졌습니다. EOS 5D Mark III를 계승하면서 그 조작성을 높였습니다. 총 11개의 조작 버튼을 커스터마이징할 수 있어 사용 빈도와 사용하기 쉬운 장소에 맞추어 기능을 임의로 할당할 수 있습니다.



마그네슘 합금 전용 배터리 그립

모든 촬영 장면에서 대응하기 위해 7가지의 AF 영역 선택 모드를 탑재했습니다. EOS 최초의 대형 존 AF가 가능합니다. 후면 LCD 모니터의 오른쪽 옆에 새롭게 탑재된 AF 영역 선택 레버로 모드를 원활하게 전환할 수도 있습니다.

EOS MOVIE

프로의 영상 제작 현장으로. EOS MOVIE

듀얼 픽셀 CMOS AF,
그리고 듀얼 DIGIC 6가 여는
EOS MOVIE의 새로운 가능성.
프로의 요구에 부응하는
성능이 당신의 손에.



보다 고감도로 강하게. HD 동영상 촬영 기능

영화나 CM 등, 프로의 제작 현장에서도 활약하는 EOS MOVIE. 70종 이상의 EF 렌즈를 모두 사용할 수 있으므로 다양한 표현을 즐길 수 있습니다. 정지 사진과 마찬가지로 고감도, 고화질의 묘사 성능도 놓칠 수 없습니다. EOS 7D Mark II의 EOS MOVIE는 고감도의 성능도 크게 진화했습니다. 듀얼 DIGIC 6와 신개발 CMOS 센서에 의해 상용 ISO 감도 16000을 실현하여 어두운 장면도 저 노이즈로 깨끗한 영상 표현이 가능합니다. 노 라이트로 야간 촬영에 위력을 발휘합니다.

동영상 서보 AF로 추적하다 Dual Pixel CMOS AF

Dual Pixel AF CMOS

지금까지의 라이브 뷰 촬영이나 동영상 촬영의 AF를 과거로 만든다. 그것이 듀얼 픽셀 CMOS AF입니다. 보다 빠르고 보다 부드러운 AF를 실현합니다. 그 구조는 CMOS 센서 위의 화소 하나하나를 독립된 2개의 포토다이오드로 구성되어 모든 유효 화소에서의 정보를 활상과 위상차 AF에 이용하는 것입니다. 그곳에 캐논 DSLR의 노하우를 살린 활상면 위상차 AF 기술을 연계하여 고속 AF를 실현시켰습니다. 최종적으로 초점이 맞기까지 위상차 AF를 수행하여 빠르게 초점을 맞출 수 있습니다.

기록 형식은 MP4에도 대응 Full HD 60p 동영상 기록

움직임이 빠른 피사체라도 잔상을 억제하여 보다 매끄럽고 아름다운 동영상 촬영을 가능하게 하는 Full HD 60p 동영상을 실현했습니다. 1/2배속 슬로 재생 시에도 매끄러운 슬로 재생이 가능합니다. 기록 형식은 MOV에 더하여 재생 호환성이 뛰어난 MP4 포맷에도 대응합니다. 폭넓은 디바이스에서 재생할 수 있습니다.

여러 장의 이미지를 중첩시켜 실제로는 존재하지 않는 상상 속의 장면을 표현하다

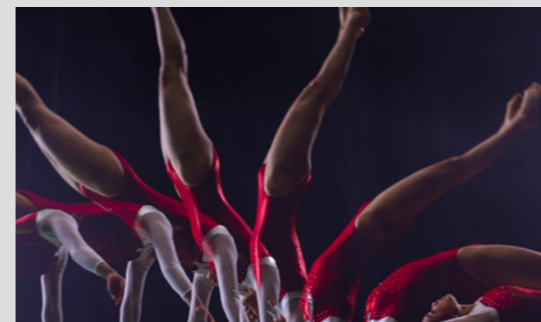
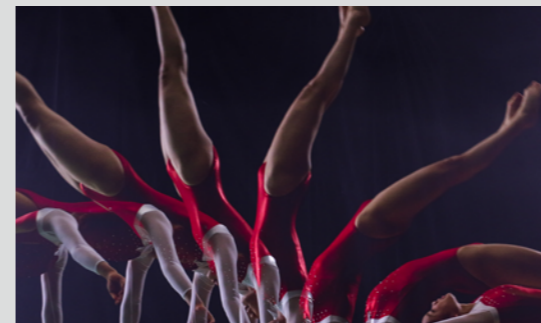



Never Seen Before 7

Manual Interface

스마트한 조작으로 쉽고 간편하게 즐긴다

최저 셔터 속도 설정

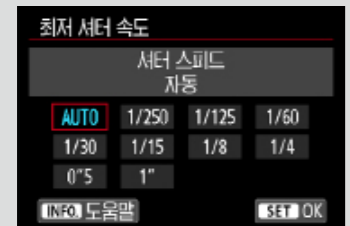

설정값보다 셔터 속도가 느려지지 않도록 ISO 감도를 자동으로 제어합니다. 손떨림이나 피사체 흔들림을 방지하기 위해 셔터 속도를 빠르게 설정하는 등의 사용이 가능합니다.

최저 셔터 속도 설정



설정값보다 셔터 속도가 느려지지 않도록 ISO 감도를 자동으로 제어합니다. 손떨림이나 피사체 흔들림을 방지하기 위해 셔터 속도를 빠르게 설정하는 등의 사용이 가능합니다.

최저 셔터 속도 설정



설정값보다 셔터 속도가 느려지지 않도록 ISO 감도를 자동으로 제어합니다. 손떨림이나 피사체 흔들림을 방지하기 위해 셔터 속도를 빠르게 설정하는 등의 사용이 가능합니다.

최저 셔터 속도 설정



설정값보다 셔터 속도가 느려지지 않도록 ISO 감도를 자동으로 제어합니다. 손떨림이나 피사체 흔들림을 방지하기 위해 셔터 속도를 빠르게 설정하는 등의 사용이 가능합니다.

최저 셔터 속도 설정

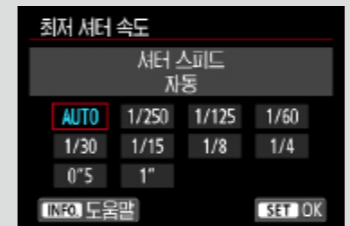

설정값보다 셔터 속도가 느려지지 않도록 ISO 감도를 자동으로 제어합니다. 손떨림이나 피사체 흔들림을 방지하기 위해 셔터 속도를 빠르게 설정하는 등의 사용이 가능합니다.

최저 셔터 속도 설정



설정값보다 셔터 속도가 느려지지 않도록 ISO 감도를 자동으로 제어합니다. 손떨림이나 피사체 흔들림을 방지하기 위해 셔터 속도를 빠르게 설정하는 등의 사용이 가능합니다.

최저 셔터 속도 설정



설정값보다 셔터 속도가 느려지지 않도록 ISO 감도를 자동으로 제어합니다. 손떨림이나 피사체 흔들림을 방지하기 위해 셔터 속도를 빠르게 설정하는 등의 사용이 가능합니다.

최저 셔터 속도 설정



설정값보다 셔터 속도가 느려지지 않도록 ISO 감도를 자동으로 제어합니다. 손떨림이나 피사체 흔들림을 방지하기 위해 셔터 속도를 빠르게 설정하는 등의 사용이 가능합니다.

최저 셔터 속도 설정

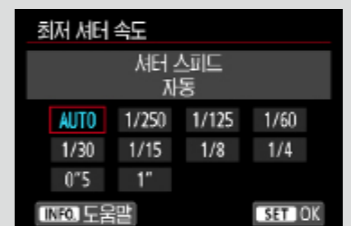

설정값보다 셔터 속도가 느려지지 않도록 ISO 감도를 자동으로 제어합니다. 손떨림이나 피사체 흔들림을 방지하기 위해 셔터 속도를 빠르게 설정하는 등의 사용이 가능합니다.

최저 셔터 속도 설정



설정값보다 셔터 속도가 느려지지 않도록 ISO 감도를 자동으로 제어합니다. 손떨림이나 피사체 흔들림을 방지하기 위해 셔터 속도를 빠르게 설정하는 등의 사용이 가능합니다.

최저 셔터 속도 설정

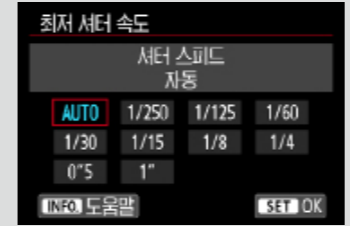

설정값보다 셔터 속도가 느려지지 않도록 ISO 감도를 자동으로 제어합니다. 손떨림이나 피사체 흔들림을 방지하기 위해 셔터 속도를 빠르게 설정하는 등의 사용이 가능합니다.

최저 셔터 속도 설정



설정값보다 셔터 속도가 느려지지 않도록 ISO 감도를 자동으로 제어합니다. 손떨림이나 피사체 흔들림을 방지하기 위해 셔터 속도를 빠르게 설정하는 등의 사용이 가능합니다.

최저 셔터 속도 설정



설정값보다 셔터 속도가 느려지지 않도록 ISO 감도를 자동으로 제어합니다. 손떨림이나 피사체 흔들림을 방지하기 위해 셔터 속도를 빠르게 설정하는 등의 사용이 가능합니다.





EF Lens

듀얼 픽셀 CMOS AF, 그리고 듀얼 DIGIC 6가 여는 EOS MOVIE의 새로운 가능성. 프로의 요구에 부응하는 성능이 당신의 손에.



EF50mm F1.4 USM

설정값보다 셔터 속도가 느려지지 않도록 ISO 감도를 자동으로 제어합니다. 손떨림이나 피사체 흔들림을 방지하기 위해 셔터 속도를 빠르게 설정하는 등의 사용이 가능합니다.



EF50mm F1.4 USM

설정값보다 셔터 속도가 느려지지 않도록 ISO 감도를 자동으로 제어합니다. 손떨림이나 피사체 흔들림을 방지하기 위해 셔터 속도를 빠르게 설정하는 등의 사용이 가능합니다.



EF50mm F1.4 USM

설정값보다 셔터 속도가 느려지지 않도록 ISO 감도를 자동으로 제어합니다. 손떨림이나 피사체 흔들림을 방지하기 위해 셔터 속도를 빠르게 설정하는 등의 사용이 가능합니다.



EF50mm F1.4 USM

설정값보다 셔터 속도가 느려지지 않도록 ISO 감도를 자동으로 제어합니다. 손떨림이나 피사체 흔들림을 방지하기 위해 셔터 속도를 빠르게 설정하는 등의 사용이 가능합니다.



EF50mm F1.4 USM

설정값보다 셔터 속도가 느려지지 않도록 ISO 감도를 자동으로 제어합니다. 손떨림이나 피사체 흔들림을 방지하기 위해 셔터 속도를 빠르게 설정하는 등의 사용이 가능합니다.



EF50mm F1.4 USM

설정값보다 셔터 속도가 느려지지 않도록 ISO 감도를 자동으로 제어합니다. 손떨림이나 피사체 흔들림을 방지하기 위해 셔터 속도를 빠르게 설정하는 등의 사용이 가능합니다.



EF50mm F1.4 USM

설정값보다 셔터 속도가 느려지지 않도록 ISO 감도를 자동으로 제어합니다. 손떨림이나 피사체 흔들림을 방지하기 위해 셔터 속도를 빠르게 설정하는 등의 사용이 가능합니다.



EF50mm F1.4 USM

설정값보다 셔터 속도가 느려지지 않도록 ISO 감도를 자동으로 제어합니다. 손떨림이나 피사체 흔들림을 방지하기 위해 셔터 속도를 빠르게 설정하는 등의 사용이 가능합니다.



EF50mm F1.4 USM

설정값보다 셔터 속도가 느려지지 않도록 ISO 감도를 자동으로 제어합니다. 손떨림이나 피사체 흔들림을 방지하기 위해 셔터 속도를 빠르게 설정하는 등의 사용이 가능합니다.



박진감 넘치는 원근감을 제공하는 초광각 줌 렌즈

EF-S 10-22mm F3.5-4.5 USM



박진감 넘치는 원근감을 제공하는 초광각 줌 렌즈

EF-S 10-22mm F3.5-4.5 USM



EOS Accessories

듀얼 픽셀 CMOS AF, 그리고 듀얼 DIGIC 6가 여는 EOS MOVIE의 새로운 가능성. 프로의 요구에 부응하는 성능이 당신의 손에.



EOS Software

듀얼 픽셀 CMOS AF, 그리고 듀얼 DIGIC 6가 여는 EOS MOVIE의 새로운 가능성. 프로의 요구에 부응하는 성능이 당신의 손에.



전파 통신 기능을 탑재한 스피드라이트 600EX-RT

프로의 요구에 대응하는 캐논 스피드라이트 시리즈의 플래그십 모델로, 이전 모델에서의 광통신에 더해 새로운 전파 통신에 의한 무선 플래시 촬영 기능을 탑재하여 무선 플래시 촬영이 더욱 정확하고 간편합니다. 최대 가이드 넘버 60의 대광량으로 줌 범위가 20 - 200mm로 확대되어 광각에서 망원까지 폭넓은 촬영 영역을 커버하므로 풀 사이즈 CMOS 탑재기에서도 보다 많은 렌즈로 플래시 촬영을 간편히 수행할 수 있습니다.

스피드라이트 430EX II

조작성과 신뢰성이 향상된 가이드 넘버 43의 대광량 클립-온 플래시입니다. 바운스 각은 좌측 180도, 우측 90도이며, 충전 시간과 충전 소음을 감소시키고 원터치 레버식의 잠금 기구를 채용하였습니다. 또한 EOS DIGITAL 대응의 색온도 정보 통신 기능과 화면 사이즈 대응 줌 기능, 9종류의 커스텀 기능을 탑재하고 있습니다.



배터리 그립 BG - E16

대용량 배터리 그립으로, AA 사이즈 알카라인 배터리도 사용할 수 있습니다. LP-E6를 2개 사용하면 바디만을 사용할 때보다 약 2배의 대량 촬영이 가능합니다. 또한 세로 촬영용 셔터 버튼, 메인 다이얼, 멀티 컨트롤러, AF 포인트 선택 버튼, AE 잠금 버튼, AF 시작 버튼, 다중 기능 버튼을 가지고 있으며, AC 어댑터 ACK-E6 (별매)로 AC 전원을 사용할 수도 있습니다.

스피드라이트 트랜스미터 ST - E3 - RT

스피드라이트 600EX-RT와 동일한 전파 통신 무선 기능을 탑재하고 있습니다. 전파를 사용한 생방향 통신에 의해 슬레이브를 5그룹 (최대 15대)까지 제어할 수 있으며, 슬레이브의 충전 원료를 디스플레이 패널에서 확인할 수 있습니다. E-TTL II 자동 발광.

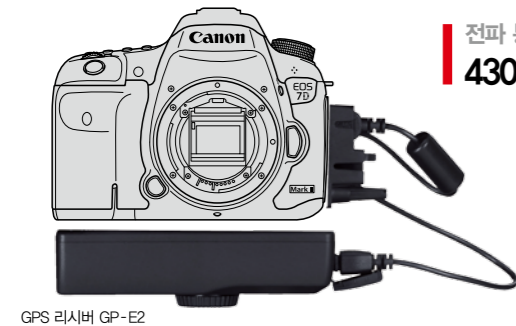

전파 통신 기능을 탑재한 스피드라이트 430EX II

조작성과 신뢰성이 향상된 가이드 넘버 43의 대광량 클립-온 플래시입니다. 바운스 각은 좌측 180도, 우측 90도이며, 충전 시간과 충전 소음을 감소시키고 원터치 레버식의 잠금 기구를 채용하였습니다. 또한 EOS DIGITAL 대응의 색온도 정보 통신 기능과 화면 사이즈 대응 줌 기능, 9종류의 커스텀 기능을 탑재하고 있습니다.

차량용 배터리 충전기 CBC - E6

차량용 배터리 케이블 CB-570과 함께 사용하여 차량의 전원으로 LP-E6 배터리 팩을 충전합니다. 배터리를 완전히 충전하는데 약 2.5시간이 소요되며 12V와 24V 전원의 자동차에서 사용할 수 있습니다.



RAW 이미지 현상, 편집 소프트웨어 「Digital Photo Professional」



RAW 데이터로 촬영한 이미지를 화질의 손상없이 수정하여 작품으로 완성할 수 있는 고기능 소프트웨어입니다. 화이트 밸런스나 색온도, 샤프니스, 노출 보정 등 다양한 파라미터를 자유롭게 조작할 수 있으며, EOS 5D Mark III의 표현력을 끌어 내는 다양한 기능을 새롭게 탑재하여 촬영자의 의도를 작품에 충실히 반영시킵니다.

1 광학 특성을 보정하는 신기능, 디지털 렌즈 오프타이머

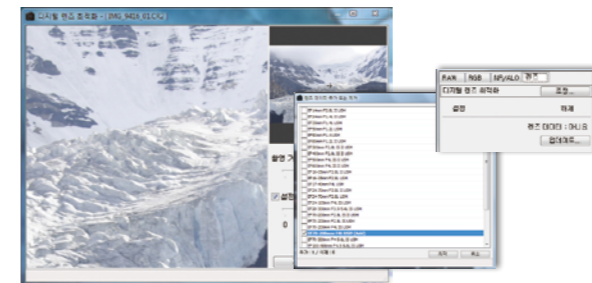

렌즈에서 들어온 빛이 카메라 내의 필터 등을 통과할 때 발생하는 광학적 영향으로 인해 색 번짐이나 초점의 불일치 현상이 발생합니다. Digital Photo Professional*의 신기능, 디지털 렌즈 오프타이머는 빛의 전달 계수를 함수화·필터화하여 수광 이미지에 적용함으로써 이 광학적인 영향을 보정합니다. 그에 따라 영상의 중심부와 주변부에서 해상감과 묘사력이 향상되는 등 구석구석까지 고화질로 완성된 이미지를 얻을 수 있습니다. 캐논이 CMOS 센서/EF 렌즈/소프트웨어를 일관적으로 설계, 제조함으로써 이와 같은 고정밀 보정과 뛰어난 효과가 가능합니다.

*모든 이미지에서 효과가 보장되는 것은 아닙니다. *사용 렌즈별로 보정용 데이터를 다운로드해야 사용이 가능합니다.

2 HDR (하이 다이내믹 레인지)의 이미지 생성

「Digital Photo Professional」에서도 흰색 날림이나 흑색 뭉개짐을 완화한 하이 다이내믹 레인지가 넓은 이미지나 그림처럼 보이는 사진을 만들 수 있습니다.

카메라용 유틸리티 소프트웨어 「EOS Utility」

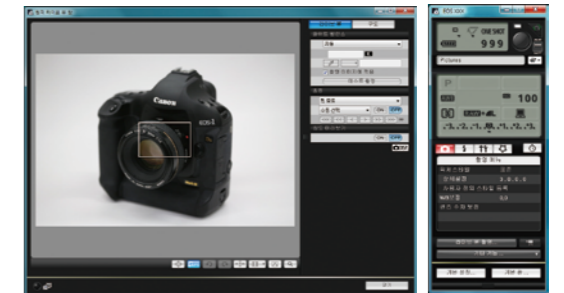

EOS 유틸리티는 EOS 카메라와 PC를 연결하는 통신용 소프트웨어입니다. 카메라에 있는 이미지들을 PC로 전송할 수 있고, PC에서 카메라에 대한 여러 가지 설정을 하여 카메라에 등록할 수도 있습니다. 또한 카메라의 CMOS 센서에 투영되는 영상을 PC 화면에서 실시간으로 보면서 촬영하는 원격 라이브 뷰 촬영도 가능합니다.

사진/동영상 관리 및 편집 소프트웨어 「ImageBrowser EX」



이미지를 PC에 전송하는 것만으로 촬영일 별로 자동 분류됩니다. 사진을 찾고 싶을 때는 개인 인증으로 등록된 인물이나 촬영일, 코멘트, 선호도 등을 지정해 원하는 사진을 빠르게 검색할 수 있습니다. 또한 다양한 편집 기능을 제공하므로 저장된 사진의 밝기나 색조, 화이트 밸런스 등을 자유롭게 조정할 수도 있습니다. 정지 사진 외에 동영상도 편집 할 수 있는 편리한 소

픽처 스타일 파일 제작용 소프트웨어 「Picture Style Editor」

다양한 촬영 효과를 얻을 수 있는 기본 제공 픽처 스타일에 색조나 콘트라스트 등을 편집하여 자신이 좋아하는 스타일로 자신만의 픽처 스타일 파일을 제작할 수 있습니다. 픽처 스타일 에디터 S/W에서 제작한 파일은 카메라에 등록하거나 Digital Photo Professional S/W에서 사용할 수 있습니다.

EOS 각부의 명칭



사진의 퀄리티를 좌우하는 차별화된 스펙

주요 사양

형태	
기록 매체	SD 메모리 카드, SDHC 메모리 카드, SDXC 메모리 카드 * UHS-I 호환
사용 렌즈	캐논 EF 렌즈 (EF-S 렌즈 포함) * EF-M 렌즈 제외 (35 mm 환산 초점 거리는 렌즈 초점 거리의 약 1.6배)
이미지 센서	
유효 화소수	약 1800만 화소
먼지 제거 기능	자동, 수동, 먼지 삭제 데이터 첨부
레코딩 시스템	

기록 화소수	L (Large) : 약 17.9 메가픽셀 (5184 x 3456) M (Medium) : 약 8.0 메가픽셀 (3456 x 2304) S1 (Small 1) : 약 4.5 메가픽셀 (2592 x 1728) S2 (Small 2) : 약 2.5 메가픽셀 (1920 x 1280) S3 (Small 3) : 약 350,000 픽셀 (720 x 480) RAW : 약 17.9 메가픽셀 (5184 x 3456)
촬영 시 이미지 처리	

표현 선택트 기능	분위기를 선택해서 촬영, 조명이나 장면에 따라 촬영
화이트 밸런스	자동, 프리셋 (태양광, 그늘, 흐린, 텀스텐광, 백색 형광등, 플래시), 사용자 설정 화이트 밸런스 보정 및 화이트 밸런스 브라케팅 가능 * 플래시 색 온도 정보 전송 가능
자동 이미지 밝기 보정	자동 밝기 최적화 기능
렌즈 수차 보정	주변 조도 보정, 색 수차 보정

뷰파인더	
시야율	가로/세로 약 95% (아이포인트 약 19 mm)
내장 시도 조절	약 -3.0 ~ +1.0 m ⁻¹ (dpt)
미러	퀵 리턴 타입
오토포커스	
AF 포인트	9개 AF 포인트 (중앙 AF 포인트: 크로스 타입 및 f/2.8에서 세로선 감지)
AF 동작	One-Shot AF, AI Servo AF, AI Focus AF

노출 제어	
측광 범위	EV 1 - 20 (상온, EF50mm f/1.8 II 렌즈, ISO 100)

ISO 감도 (권장 노출 지수)	베이직 존 모드*: ISO 100 - ISO 6400 범위에서 자동으로 설정 *동강: ISO 100 - ISO 1600, (SCN) 상각대 없이 야경 촬영: ISO 100 - ISO 12800 크리에이티브 존 모드: ISO 100 - ISO 12800 수동 설정 (1스톱 단위), ISO 100 - ISO 6400 자동 설정, ISO 자동용 최대 ISO 감도 설정 가능, 또는 "H" (ISO 25600 상당)로 ISO 확장
-------------------	---

AE 잠금	자동: 초점이 맞았을 때 평가 측광으로 One-Shot AF에서 적용 수동: AE 잠금 버튼 사용
-------	---

셔터	
셔터 스피드	1/4000초에서 30초 (전체 셔터 스피드 범위. 설정 가능 범위는 촬영 모드에 따라 다름.), 벌브, 플래시 동조 최고 셔터 스피드=1/200초
플래시	
외장 플래시	EX 시리즈 스피드라이트 (카메라에서 플래시 기능 설정 가능)
드라이브 시스템	

연속 촬영 속도	연속 촬영: 최대 약 4 매/초 자소음 연속 촬영: 최대 약 2.5매/초
----------	---

라이브 뷰 촬영	
초점 방식	하이브리드 CMOS AF II 시스템* (얼굴+트래킹, FlexiZone-Multi, FlexiZone-Single), 위상차 검출 (픽 모드), 수동 포커스 (약 5x / 10x 확대 가능) *초점 범위: EV 1 - 18 (상온, ISO 100에서)

터치 셔터	제공
측광 범위	EV 0 - 20 (상온 EF50mm f/1.4 USM 렌즈, ISO 100)

격자 표시	2종류
동영상 촬영	

영상 압축 방식	MPEG-4 AVC/H.264 가변 (평균) 비트율
----------	------------------------------

기록사이즈/ 프레임 레이트/ 파일 크기	Full HD 1920x1080 (30p/25p/24p) : 약 330 MB/분 HD 1280x720 (60p/50p) : 약 330 MB/분 SD 640x480 (30p/25p) : 약 82.5 MB/분 * 30p: 29.97 fps, 25p: 25.00 fps, 24p: 23.98 fps, 60p: 59.94 fps, 50p: 50.00 fps
-----------------------	---

LCD 모니터	
화면 크기 및 도트수	와이드 7.7 cm (3.0형) (3:2), 약 104만 도트
재생	

줌 배율	약 1.5x - 10x
이미지 후처리	

리사이즈, 트리밍	가능
인터페이스	

HDMI 미니 OUT 단자	C 타입 (해상도 자동 전환), CEC 호환
----------------	--------------------------

리모트 컨트롤 단자	리모트 스위치 RS - 60E3 용
------------	---------------------

전원	

촬영 가능 매수 (CIPA 시험 기준, 근사치)	뷰파인더 촬영 : 상온 (23℃) 약 380매 / 저온 (0℃)에서 약 350매 라이브 뷰 촬영 : 상온 (23℃) 약 150매 / 저온 (0℃)에서 약 140매
----------------------------	---

크기와 무게	
무게	약 407 g (CIPA 가이드라인), 약 370 g (본체만)

Canon

CANON KOREA CONSUMER IMAGING INC.