

Canon



서울특별시 영등포구 여의도동 20번지 LG트윈타워
동관 11층 / 고객센터: 1544-5775
www.lgcamera.co.kr

<전국 CANON 카메라 판매점>

- 전국 총판점 : 서울 중구 774-4478 · 서부 701-2915 · 북부 757-0070 · 남부 447-8870 · 경기 020443-352 · 대구/경북 부산/경남 053656-4775 · 전주/전북 272-3553 · 부산/충청 041881-423 · 제주 721-9949
- 전국 주요 판매점 : 서울 명동 · 쓰리세븐 776-7773 종로 · 사진세상 2289-0067 · 협성 765-3570 · 동문 766-0909 · 소신 2275-4848 · 종로양행 2264-2952 · 현대양행 2263-2728 중구 · 효성 752-9599 · 형제 774-2331 · 신세계 2266-3883 · 역삼 775-6621 · 창신 776-5252 · 영문 753-3686 영등포 · 롯데 2631-9960 용산 · 정릉 718-4230 · 드림테크 713-3877 · 사린 706-8805 · 용산비디오 701-9753 · 카메라랜드 712-3338 테크노마트 · 명문 3424-3001 · 현대 3424-3004 · 한성 3424-3119 · 사진의 전당 3424-3008 국제전자 남부 3465-0708 부천 · LG백화점 325-8947 인천 · 명성 888-3737 부산 · 일광 245-8255 · 현대 245-1055 · 보신 245-8545 · 거성 248-4463 경주 743-1777 대구 · 동성 426-8430 · 보성 421-8888 구미 · 진지랜드 456-3283 대전 · 색동 256-0189 서산 · 68-4123 전주 · 대한 272-3553 광주 · 우영 232-3360 · 신세계 350-8191 · 빈도 224-7888 · 부광 223-1346 강원 · 동해 535-1567 강릉 · A/V 2000 648-2003 제주 · 용신 721-9949
- 전국 A/S 및 고객센터 : 본사 : 080-719-5242 FAX : 719-5263 서울시 용산구 한강로 3가 16-18 일파빌딩 303호 우편번호 140-879
 - 서울 강남 · 남서울 3473-398 · 양재 503-9337 강동 · 489-2042 남대문 · 영문 752-5454 · 우주 777-6777 명동 · 776-9977 종로 · 국일 765-9901 · 대한카메라 745-5885 테크노마트 · 3424-2039 인천 · 873-8866 수원 · 257-1135 안산 · 44-2123 성남 · 701-7999 평택 · 658-9246 부산 · 254-2525 경주 · 경주카메라 741-8800 · 경주카메라월드 740-1777 안동 · 대드카메라 854-2822 대구 · 동성카메라 423-4889 · 경인카메라 053-2528788 · 보성카메라 421-8858 · 레오카메라 424-3179 · 유성카메라 428-2848 · 디엔캠 604-5810 · 디지털클럽 604-5866 · 동아카메라 427-3794 구미 · 진지랜드21/경진전자 456-3233 포항 · D카메라이트 289-1505 · 권카메라 242-882 광주 · 232-3360 대전 · 254-1110 울산 · 276-3391 · 선진카메라 963-2564 · 쉐네일 268-1800 부산 · 일광 245-8555 · 보신카메라 245-8545 · 미래지오 디지털 256-2828 · 미래전자 399-8389 전주 · 285-9033 제주 · 724-1767

※ 카메라 A/S 및 제품에 대하여 친절히 상담해 드립니다.
※ 캐논 카메라는 전국 400여 카메라 전문점 및 하이프라자, LG마트, LG 전자대리점, 하이마트, 캐프콤, 이마트, 마켓, 홈플러스, 홈플러스 번세점 (인천공항, 김해공항, 인천항)에서도 구입할 수 있습니다.

- ※ 저희 LG상사에서 공급한 정품에 한하여 당사 규정에 의한 서비스를 받으실 수 있습니다.
- ※ 저희 LG상사는 고객 여러분께서 어디서나 Canon카메라를 만나실 수 있도록 또한 어디서나 서비스를 받으실 수 있도록 판매점과 서비스 센터를 계속 늘려 나가겠습니다.
- ※ 정품을 구입하신 고객분들은 당사 규정에 의한 서비스 및 향후 운영 예정인 다양한 회원고객 특전을 받으실 수 있습니다.
- ※ 정품을 구별하는 방법 : 1. 카메라 박스에 정품스티커가 부착되어 있습니다.
2. 카메라 박스안에 "핀메카트/품질보증서"가 들어 있습니다.
3. 카메라 박스안에 한글 사용설명서가 들어 있습니다.

•Distributed By:

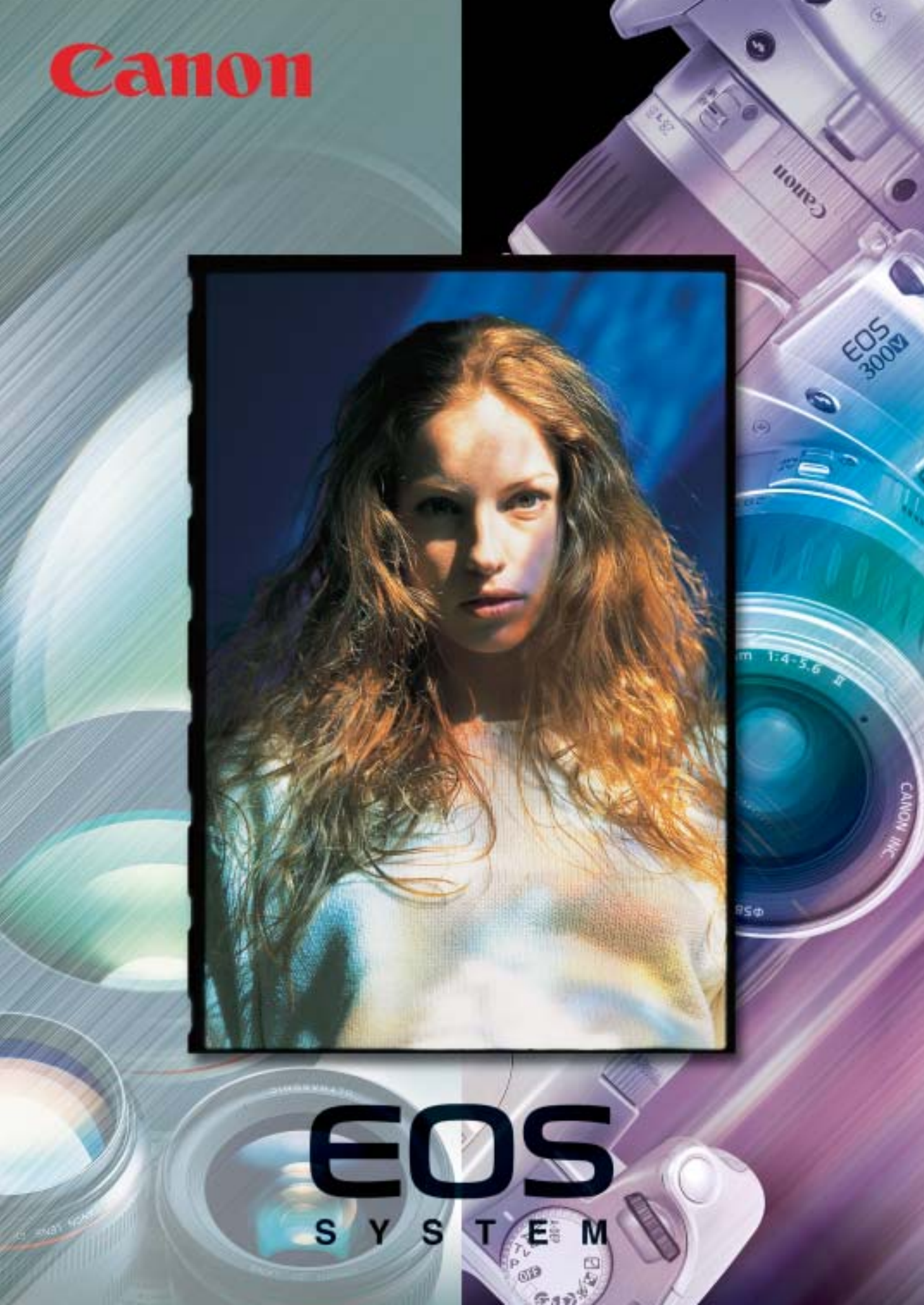

EOS SYSTEM



EOS
FOR PROFESSIONAL

Contents

SLR CAMERA



04 EOS-1V Ds 06 EOS D60 08 EOS-1V,HS

11 EOS-3 14 EOS 30 15 EOS 300V  16 EOS 300 17 EOS 66

LENS

20 EF Lens Technology 26 표준 줌렌즈 30 울트라 와이드 줌 렌즈

31 울트라 와이드 및 와이드 렌즈  33 표준 렌즈 34 중거리 망원렌즈 

35 망원렌즈 37 슈퍼 망원렌즈  39 매크로 렌즈

41 TS-E 렌즈  43 EF 렌즈 사양 & 액세서리 표

46 EF 렌즈 액세서리 

EOS ACCESSORIES

49 EOS 액세서리  55 EOS Specifications



캐논 EOS는 카메라의 AF와 전자셔터 기능을 완벽히 발휘하여 SLR 촬영에 경험이 없는 초보자라도, 카메라의 오토기능과 간편한 조작으로 멋진 사진을 만들 수 있게 합니다. 당신이 프로기사라면 캐논 카메라가 갖춘 다양한 기능들이 최적의 효과를 나타나게 도와줍니다.

창의적인 촬영

AIM 시스템

한 대의 SLR 카메라가 여러 첨단 시스템을 사용하여 카메라의 조작 및 측정제어를 할 수 있습니다. 캐논 EOS 계열 카메라는 AF 시스템과 측광 시스템을 성공적으로 연결시킴으로써, 촬영 효과를 더욱 배가 시켰습니다. 이 신기술이 바로 Advanced Integrated Multipoint Control 이라고 부릅니다. AF 시스템에서 EOS는 MULTI-BASS를 채택하여 3개 또는 그 이상의 포커싱 포인트를 갖추고 카메라와 피사체간의 거리 측정을 통하여 파인더내에 피사체의 정확한 위치를 측정합니다. 측광 시스템에 관해 AIM은 평가측광을 채택하였으며 이는 촬영범위내의 서로 다른 물체의 밝기 상황을 분석하여 밝기도를 확인한 후 상황에 따라 자동적으로 조절하여 정확한 노출을 맞춥니다. 피사체 위치를 고정된 후 AIM 시스템은 즉각 측광 시스템을 연결하여 더 정확한 수치를 측정합니다. 예를 들면 옅은 색상 옷을 입은 피사체가 갑작스럽게 기대어 파인더 중앙에 위치하면 일단 카메라 모두 정확하게 AF와 측광을 할 수 있으나, 파인더 중앙을 벗어나면 중앙에 위치한 벽이 AF 목표가 되어 AF 작동을 하지 못합니다. AIM 시스템 사용시 캐논 EOS 카메라는 즉시 피사체가 중심을 벗어남을 분석할 뿐만 아니라 각자 다른 물체 밝기도에 대해 즉각 반응을 일으켜 정확한 측광시간을 조절하여 영상의 선명도를 유지시켜 줍니다. 이 시스템은 플래시와 함께 사용해도 똑같이 뛰어난 효과를 얻을 수 있습니다.

시선 제어

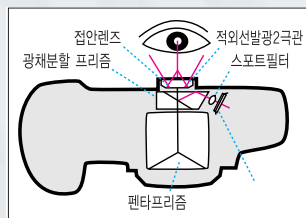

카메라가 AF 및 측광시에 선택된 포인트는 "AF초점"이라고 부릅니다. 이 "AF초점"은 촬영자가 자동으로 선택할 수 있고 수동으로도 선택할 수 있습니다. 모든 EOS카메라에서는 시선 제어 선택 AF 초점을 사용하고 있습니다. 시선 제어 AF를 사용하기 전에 먼저 사용자가 자신의 시력에 맞춰 카메라를 고정합니다. 그 과정은 매우 간단한 것으로서, 사용자가 파인더를 주시하면 간단한 절차로 사진자료를 입력시킬 수 있고 입력이 되면 AF 시스템은 바로 사용자 시선에 맞추어집니다. 사용자가 피사체를 선택하게 되면 AF 반응은 바로 일어납니다. 시선 AF의 최대장점은 피사체가 파인더 중심을 벗어나도 시선에

따라 정확히 AF초점을 맞춘다는 것입니다. 또한 시선에 따라 움직이기 때문에 이동중인 피사체도 정확히 초점을 맞춥니다. 시선 AF는 기본적으로 어떤 장소에도 사용할 수 있습니다. 또한 스위치가 부착되어 있어 사용자 필요에 따라 선택할 수 있으며, 시선 제어와 같이 대부분의 EOS카메라는 모든 촬영에 있어 자유롭고 완벽하게 이상을 실현시킬 수 있는 창의적인 카메라입니다.

Image control 다이얼

대부분의 EOS카메라는 Image Control 프로그램이 설치 되어 있습니다. 이것은 다양한 촬영모드 선택을 제공합니다. 그 중 인물, 스포츠, 풍경, 근접촬영등 사용자가 다이얼을 돌리고 필요한 촬영모드를 선택하면 이상적인 촬영효과를 얻을 수 있습니다. AF 측광에 대한 기술적 문제로 이제는 고민할 필요가 없습니다. 사용자는 또한 창의 구역을 선택하여 셔터속도, 조리개 및 기타 기능제어등을 보강할 수 있습니다. 메인 다이얼을 이용하여 촬영모드를 선택하면 촬영이 간편해질 뿐만아니라 적합한 프로그램을 설정하여 촬영한 것만으로 효과가 당연히 뛰어나게 됩니다.

기기조작의 저소음

캐논은 현재 저소음 카메라를 만들기 위해 전력 투구하고 있습니다. 현재 최신형 캐논 카메라는 저소음 구동구조를 채택함으로써 필름 전송시 발생하는 동작소음을 거의 없었습니다. 광학감속 시스템은 필름감기 기능을 개선하여 시끄러운 기어 소리를 없앴습니다. 그의 무전지 전동 모터가 전동 모터를 대체하고 저소음 특수 필름 도감기와 USM 자동 AF 렌즈로 인해 셔터 개폐, 필름 전송등 캐논카메라의 조작에 있어 저소음의 경지에 도달했습니다.

기타 EOS카메라 시스템

EOS PCS와 EOS D 계열은 디지털 SLR카메라는 전문가 제품입니다. 필름없이 영상자료를 PCMCIA 카드에 저장하고 PC상에서 응용하거나 통신을 이용하여 전송할 수 있습니다. 대체로운 새 기능들은 필름과 카메라간의 신호 교환등에 전승합니다. EOS PCS와 EOSD 계열 및 EOS첨단 촬영시스템 카메라는 모두 표준적인 EF렌즈 연결링을 사용하므로 모든 캐논 EF렌즈를 사용할 수 있습니다.



"1"의 칭호를 받는 디지털 SLR

1,110만 화소의 35mm 풀 사이즈 CMOS센서를 탑재하여 프로그 추구하는 화질과 화각을 담아 냈습니다. 고강도, 고강성의 마그네슘 합금 바디와 방진처리 그리고 캐논의 모든 EF렌즈 호환 등 철저하게 프로를 위한 어플리케이션을 제공합니다.



- 경이로운 1,110만 화소
- 35mm 풀 사이즈 CMOS 센서
- 초고속 영상처리 엔진
- 노이즈 감소, 다양한 색상 컨트롤
- 최고화질 설정, 하고속 연속촬영
- 최상의 화질 편리성을 위한 이미지 기록
- 45포인트 AF, 노출제어 모드
- RAW 이미지를 위한 뷰어 유틸리티
- 다양한 어플리케이션

Main Features

최고의 이미지 센서



캐논이 개발 생산한 풀 프레임 CMOS 센서는 35mm SLR 카메라가 사용하는 것과 동일한 크기의 24X35mm의 이미지 영역을 가지고 있습니다. 이 센서는 1,110만 유효화소의 4,064X2,704 픽셀의 최대 해상도의 고화질을 실현하였고 이는 현재의 최신 기술이라고 여겨지는 해상도의 2배에 해당합니다.

광각렌즈를 제대로 활용

마침내 모든 EF렌즈들을 35mm 필름카메라에서와 같이 동일한 범위의 화각으로 디지털 SLR 카메라에서도 사용하게 되었습니다. 이제 디지털 사진 작가들에 있어서 촬영구도 차이에 의한 위치 선정의 문제는 해결되었습니다. 이제 필름이나 디지털이나 선택만 하시면 됩니다.

Main Features

배터리 수명 향상

실외 촬영시 배터리 수명은 매우 중요합니다. CMOS 센서는 동일한 해상도를 기준으로 할때 CCD 센서보다 전력을 낮게 소비하여 더욱이 EOS-1Ds의 전자회로는 작동되는 부품에만 전력이 소모되므로 EOS1Ds의 NP-E3 배터리 팩은 단 한번의 충전으로 최대 600장까지의 사진을 촬영할 수 있습니다.

대용량 파일의 고속처리

최근 고화질과 더불어 빠른 처리도 요구되므로 이 두가지를 해결할 수 있도록 1라인의 신호를 2채널에서 동시에 전송하는 새로운 2채널 전송 핀독방식을 개발 하였습니다. 이기술은 신호전송 속도를 이전 시스템에 비해 2배로 향상시켜 1,110만 화소의 놀라운 해상도를 초당 30개의 속도로 촬영할 수 있는 꿈의 속도를 구현하였습니다.

차별화된 영상엔진

EOS-1Ds의 영상 엔진은 CMOS 센서로부터 얻어진 신호를 디지털로 처리하는 화질생성의 가장 중요한 요소입니다. CMOS 센서에 의해 포착된 이미지 데이터를 처리하고 조합하여 표준적인 칼라의 정확성과 폭 넓은 색조범위를 이루는데 있어서 이전의 프로용 카메라에 비해 해상도는 2배 증가 하였으나 영상 엔진은 초당 3프레임의 촬영속도를 유지하며 10프레임 버퍼 메모리를 지원합니다.

폭넓은 노이즈 감소처리

EOS-1Ds는 다양하고 세밀한 처리과정을 통하여 노이즈를 감소시킵니다. CMOS 센서에서의 임부 전류 프로세스 채용과 더불어 영상엔진에서의 노이즈 감소처리가 극히 높은 S/N비를 제공하고 있습니다.

10가지 화이트밸런스 및 화이트밸런스 브라케팅

EOS-1Ds는 다양하고 세밀한 처리과정을 통하여 노이즈를 감소시킵니다. CMOS 센서에서의 임부 전류 프로세스 채용과 더불어 영상엔진에서의 노이즈 감소처리가 극히 높은 S/N비를 제공하고 있습니다.

ISO 감도를 자유롭게 제공

ISO 감도를 표준 100에서 1250까지의 범위에서 1/3씩 증가시켜 어떤 값이라도 자유로이 선택할 수 있습니다. 특별한 경우가 발생하면 커스텀 기능으로 ISO 감도를 50으로 선택할 수도 있습니다. 또한 ISO 감도 브라케팅도 가능하며 동일한 셔터 스피드와 조리개 설정을 유지한채로 노출을 변경시켜 볼 수가 있습니다.

최상의 화질과 편리함을 위한 RAW와 JPEG 이미지 동시 기록

RAW 이미지 형식은 인화 및 이미지 처리에 이상적이며 반면에 JPEG 형식은 이미지를 빠르게 확인하고 데이터를 전송하는데 편리합니다. EOS-1Ds는 모든 촬영을 이들 형식으로 동시에 최대 속도로 기록함으로써 최대의 생산성을 얻을 수 있습니다.

고속 IEEE1394 인터페이스 및 대용량 FAT32포맷

EOS-1Ds는 IEEE1394 인터페이스가 장착된 컴퓨터와의 스피디한 플러그 앤 플레이 데이터 통신을 구현합니다. 스튜디오 촬영시에는 새로운 4.5m의

IEEE1394 케이블을 사용할 수가 있으며 또한 포맷 형식은 미디어의 용량에 따라 FAT 16/32를 자동 변환하여 2GB를 넘는 대용량 CF카드로 카메라에서 포맷할 수 있습니다. 극히 높은 S/N비를 제공하고 있습니다.

1/8000초의 초고속 셔터스피드

EOS-1V에서 이미 프로들로부터 신뢰를 얻은 내구성, 고속정밀의 동일한 메카니컬 셔터를 채용하여 1/8000초에서 30초까지 1/3씩 증가시켜 선택할 수 있습니다. (플래시 동조는 1/250초입니다.)

45포인트 AF 및 6가지 측광 모드

초점 포인트는 45포인트 자동 및 수동, 11포인트 수동과 9포인트 수동설정이 가능하며 측광은 21분할 평균측광, 중앙부 중점측광, 중앙부 부분측광, 중앙부 스팟측광, 포커싱 포인트 연동 스팟측광과 캐논 특유의 멀티 스팟측광과 같이 다양한 측광 시스템을 지원합니다.

고강도 내구성

마그네슘 합금으로 이루어진 샤시와 외부 커버는 강한 내구성을 갖고 있으며 경량이며 철저히 밀봉되어 습기나 먼지의 침투를 방지합니다. EOS-1Ds의 내구성은 가혹한 촬영조건에서 프로의 요구조건을 만족시킬 수 있는 확실한 동작을 수행합니다.

RAW 이미지를 위한 어플리케이션

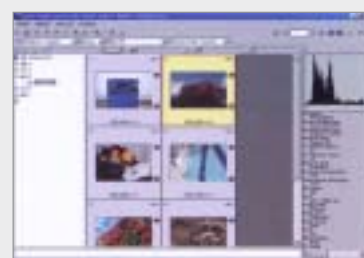

RAW 이미지들을 현상하고 검색하며 카메라 설정값들을 카메라에서 조작할 수 있도록 단순화하고 이미지 처리를 빠르게 할 수 있습니다. 소프트웨어에 포함된 유틸리티는 최신의 OS를

지원하며 이미지 검색과 관리, 카메라의 원격제어 및 레이아웃 프린팅 이미지 편집을 포함한 다양한 작업을 수행합니다. (MAC OS X는 2003년 상반기 중 지원 예정)

원본 파일임을 증명하는 DVK-E1

별매의 악세서리인 데이터 검증 키트 DVK-E1은 전용 IC 카드와 카드리더, 특수 윈도우 2000/XP 소프트웨어로 구성되어 데이터 가공의 흔적을 철저히 확인하여 정확하게 판정함으로써 전혀 수정되지 않은 원본 파일임을 증명하여 줍니다. 이기능으로써 EOS-1Ds는 법적인 문제해결 및 다른 많은 증명 자료로서 채택되어 디지털 이미징에 대한 새로운 이정표를 구축할 것입니다.

EOS D60 DIGITAL



촬영 최우선의 조작성과 기동성

EOS D60은 EOS 전통의 조작성과 신뢰성을 바탕으로 디지털 이미지의 고화질과 풍부한 색 계조 표현을 CMOS 센서의 신개발 디지털 SLR 카메라입니다.



- 630만 화소
- 고속촬영 스피드
- 조작성 기동성
- 장시간 노출시 저노이즈 설계
- 7종류 화이트밸런스 모드
- 사각에서도 선명한 1.8인치 액정 모니터
- RAW 데이터내 JPEG 동시기록
- 디스플레이 패널에 조명기능
- 풍부한 EOS 시스템 호환

Main Features

630만 화소



EOS D60은 새로이 개발된 대형의약 630만 화소 CMOS 센서 (총 화소수 652만, 어스팩트 비 3:2)를 탑재하고 RGB 3색 분리식 + 원색필터를 채용함으로써 디지털 SLR에 있어 탑 클래스의 고정밀 고화질을 실현하였습니다.

초당 최대 3컷의 스피드와 최대 8컷의 고속 드라이브

버퍼 메모리 영역을 넓힘으로써 기록 이미지 형성과 ISO 감도 등에 관계없이 전부 최대 8컷까지의 연속 촬영을 실현 프로페셔널 사용자가 원하는 RAW에 의한 연속촬영을 보다 실용적으로 진화 시켰습니다.

Main Features

촬영 최우선의 조작성

- RAW 데이터에 JPEG(Medium/Fine)를 동시에 기록
- 7종류의 화이트밸런스 모드
- E-TTL 자동 조광 플래시 내장
- 비스듬한 방향에서도 잘 보일 수 있는 1.8인치 TFT 컬러 액정 모니터
- 디스플레이 패널에 조명 기능 탑재
- CF카드 타입 II 호환
- 장시간 노출시에도 고화질 촬영을 실현하기 위한 새로운 저 노이즈 설계
- USB 인터페이스 영상 출력 (NTSC/PAL 변경 가능)
- 50종류를 넘는 모든 EF 렌즈의 완전 호환 (화각은 초점거리의 약 1.6배 해당)

AF 성능 향상 및 고도 제어 기술



주 피사체를 카메라가 판단하는 AF 프레임 자동 선택과 촬영자가 임의로 AF 프레임 선택할 수 있는 고정밀 3포인트 측거 AF를 탑재하였습니다. 게다가 AF 측거 휘도 범위를 EV 0.5 ~ 18로 넓힘으로써 저휘도 범위에 걸친 AF 성능의 향상을 꾀하였습니다. 이외에 조리개 우선 AE, 셔터 스피드 우선 AE, 클로즈 업 야경, 인물 모드에서부터 EOS에서 친근한 모드 다이얼의 채택과 35분할 표시, RAW/JPEG 동시 기록까지 고도의 기능을 갖춘으로써 의도한 이미지에 맞추어서 다양한 촬영을 즐길 수 있습니다.

LOW 노이즈 설계로 장시간 노광도 가볍게

종래 기종에서의 장시간 노광시 노이즈 대책은 커스텀 기능에 의한 노이즈 ON/OFF 설정이 탑재되고 있었지만 EOS D60에서는 CMOS 센서의 암전류 절감이나 얇아낸 회로 노이즈 절감에 의한 것으로 노이즈 축소 설정이 불필요 합니다. 영상 엔진은 CMOS 센서의 출력을 최대한으로 살리기 위한 디바이스, 충실한 색 재현과 풍부한 계조 표현을 실현시키기 위한 중요한 역할을 담당하고 있습니다. 신개발의 신호처리 알고리즘을 탑재한 영상엔진에 의해 신호처리 JPEG 압축 신장처리를 고속화하고 경쾌한 리스핀스와 안정된 촬영 능력의 향상을 실현하였습니다.

최적 촬영을 위한 7종류 화이트밸런스

충실한 색재현을 가능케한 화이트밸런스의 설정은 촬영상황에 맞추어 카메라가 자동적으로 판단하는 Auto, 태양광, 구름 낀 흐린날, 백열등, 형광등, 스트로보가 있으며 혼합된 빛등에 복잡한 조명에서도 확실한 화이트밸런스를 얻게하는 메뉴얼도 탑재하고 있습니다.

다양한 커스텀 기능

EOS D60은 카메라의 기능을 자신의 기호에 맞도록 세팅하는 기능으로서 14종의 커스텀 기능을 갖고 있습니다. 새롭게 [14자막의 표시 [15CF 카드 미장착시의 릴리즈가 추가 되어 보다 자유도가 높은 커스터 마이징이 가능하게 되었습니다.

이미지 매력을 더욱 살리는 번들용 어플리케이션

EOS D60에는 화상의 매력을 최대화할 수 있는 소프트웨어가 첨부되어 있습니다. 컴퓨터와의 접속에는 USB를 채용, 컴퓨터에 접속하는 것만으로 자동적으로 소프트웨어를 가동시킵니다. 줌브라우저, 이미지 브라우저는 촬영한 화상을 카메라로부터 컴퓨터에 불러들여 이미지 열람 정리, 프린트하기, 확대 축소, 복사, 삭제 외 간단한

수정이 가능하며 RAW 이미지 컨버터는 하드디스크에 보존한 RAW 화상을 열람, 현상처리를 실시하는 USB Mounter에 의해 USB 접속으로 EOS D60을 데스크 탑에 리무버를 디스크로서 마운트 하는 것을 가능케 하고 있습니다.

모든 EF 렌즈와의 호환

고성능, 고정밀의 CMOS 센서의 위력을 충분히 발휘 시키기 위해서는 고품질의 렌즈를 사용하는 것이 좋습니다. EOS D60은 캐논의 50여 이상의 모든 EF 렌즈를 사용할 수 있습니다. 특히 L시리즈의 렌즈는 탁월한 묘사, 해상도, 색재현을 자랑하며 특수 광학렌즈를 채용한바 재반 광학 수치를 우수하게 보장하여 프로시양의 고품질 렌즈는 EOS D60의 성능을 모두 발휘시켜 줄 수 있습니다.
*주요 촬영화각은 피기 초점 거리의 1.6배에 해당



고성능 E-TTL 자동 조광 스트로보 내장

EOS D60의 내장 스트로보는 종전 D30에서 정평이 있었던 E-TTL 자동 조광 스트로보를 탑재하고 있습니다. E-TTL 자동 조광은 35분할 측광 센서를 스트로보 조광에 활용, 정상 빛도 가미된 자연스러운 마무리의 스트로보 촬영이 가능합니다. 전자동 모드나 이미지 존의 경우 필요에 따라서 POP-UP합니다. 또 발광량을 보정하는 스트로보 조광보정 기능이나 프리발광시의 피사체로 부터의 반사광을 부분 측광하여 연산가역하는 FE LOCK 기능, 선택/후막 싱크로 바꾸기 기능 등을 갖추고 있습니다.

배터리 그립 BG-ED3

배터리 그립 BG-ED3에는 배터리 팩 BP-511을 2개 장착하며 약 980 코마의 대량 촬영이 가능합니다. 또한 셔터버튼, 메인 전자 다이얼 AF 프레임 선택 버튼, AE/FE LOCK 버튼도 있어 가로 위치의 조작감으로 세워서 촬영이 가능합니다.



스피드라이트 420EX



리모콘스위치 RS-80N3



배터리그립 BG-ED3



배터리팩 BP-511



충전용 어댑터/차량용 배터리케이블 키트 CR-560

EOS-1V, HS



완벽추구, 프로의 선택

새로운 EOS-1V는 캐논사가 다년간에 걸쳐 발전시킨 SLR의 탁월한 성과를 입증시킨 제품입니다.

이 기종은 45포인트 정밀 AF시스템 뿐만 아니라 바디의 모든 부분, 그 중 파인더, 측광시스템 및 필름전송 시스템 등 모두 정교한 개량을 통하여 새로운 캐논 EOS-1V를 개발했으며 전문가에게 절대로 필요한 최상의 제품입니다.



- 마그네슘 합금에 의한 고강도 바디
- 45포인트 인공지능 AF시스템
- 1초에 10컷-세계 최고속 연속촬영
- 신형 CMOS AF 센서
- 21분할 평가측광
- 30항 퍼스널(Personal) 기능

- 다중 중점 측광 Control
- 셔터회수 150,000회가 보장된 로터리 마그넷 셔터
- 20항 커스텀(Custom) 기능
- 정확한 E-TTL 플래시 자동측광
- 촬영회수 메모리 기능과 이를 PC로 전송
- 방진, 방습의 내구성 강화

Main Features

더욱 정밀한 45포인트 AF시스템



새로운 EOS-1V의 45개 AF프레임 시스템은 피사체의 위치변동에 따라 정확하게 초점을 맞춥니다. 그러므로 촬영자는 어떠한 촬영각도에서도 정확하게 초점을 맞출 수 있습니다. 45개 AF 프레임 시스템은 파인더 전체화면중 23%이상을 차지하고 있어 피사체가 파인더 중앙을 벗어나도 EOS-1V는 자동적으로 피사체의 위치를 포착하여 정확하게 초점을 맞춥니다.

더욱 더 편리한 AF Control

사용자가 더욱 편리하도록 45개가 AF시스템을 파악하고 Control하기 위해 캐논은 이 시스템을 설계할 당시 촬영자의 수고를 충분히 고려하여 촬영자는 메인 다이얼을 설정만하면 즉시 AF 촬영모드로 진입하여 45개 AF 프레임 중 임의로 선택사용할 수 있습니다. 또한 포커싱 포인트 선택기능을 통하여 사용자는 9포인트 혹은 11포인트, 45포인트와 같이 임의로 선택할 수 있습니다. 조작이 편리하게 되면 촬영자 개인적인 창의가 완전히 발휘될 수 있습니다.

Main Features

초점 메모리 기능

EOS-1V의 몸체에 캐논은 특별히 자동초점 즉시 메모리 기능을 설치하여 사용자가 버튼을 누르면 즉시 설정한 초점을 사용할 수 있으며, 촬영자가 편리하게 모든 촬영기회를 포착할 수 있습니다.

수평 수직 AF 감응

새로운 시스템의 AF감응은 서로 다른 2개의 AF센서기로 조합된 것으로서, 각자의 수평선 및 수평 수직선을 종합적으로 연산하여 두 종류의 센서기가 렌즈의 조리개 값을 자동으로 맞추어 AF기능을 Control하여 AF를 더욱 더 정확하고 효과 있게 맞춥니다.

1초에 10프레임 고속 연속촬영

EOS-1V는 세계 최고속도로 연속촬영을 할 수 있는 카메라입니다. 초당 10프레임으로 연속촬영이 가능하며 어떠한 상태에서 고속으로 이동하는 피사체도 포착이 가능하며 이 수치는 거의 특수제작한 EOS-1NRS와 비슷한 수준입니다. 만일에 전용 모터 Power Drive Booster PB-E2를 사용하면 본 카메라는 동체 예측A1서보 AF모드에서도 초당 연속 9프레임으로 피사체를 추적하며 AF촬영이 가능하며 이것은 세계 최고의 촬영속도입니다.



초강력 AF 실현

EOS-1V는 새로 설계한 AF CMOS 어레이 센서기를 통하여 피사체 이동에 대한 추적 및 예측 성능을 강화하여 렌즈조리개 f/5.6 상태로도 탁월한 AF구현에 지장이 없으며 또한 렌즈조리개가 f/8 상태로도 중앙 초점을 자유롭게 조작할 수 있습니다. 이로서 유사 이래 AF 능력은 최강 및 최고속의 기능을 갖춘 제품입니다.

측광시스템의 정확한 정밀도



EOS-1V는 6가지 측광모드가 내장되어 있으며, 측광구획들이 21zone으로 나누어져 있고 부분측광, 스폿측광, AF프레임에 연결되는 스폿측광, 다중스폿측광 및 중앙평균측광이 있습니다.

더욱 강한 예측 AF

EOS-1V는 세계최고속의 연속 AF 초점예측 기능을 갖추고 있으며 촬영속도는 초당 9프레임이며 이러한 속도는 속도의 요구가 매우 높은 스포츠 촬영시에 고속으로 원하는 장면을 쉽게 촬영할 수 있습니다.

편리한 밀러 Control

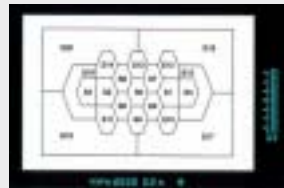

EOS-1V의 더욱 우수한 기능을 위하여 캐논의 엔지니어들은 특별히 EOS-1V에 최신의 Active Mirror Control 기술을 채택하였습니다. 이 새로운 기술은 효과적인 Mirror 움직임 폭을 낮춤으로써 고속촬영으로 인한 파인더의 피사체가 보이지 않는 문제를 없앴습니다. 이를 통하여 Mirror의 조작완성 시간을 45마이크로초로 낮춤으로써 초당 9프레임의 연속예측 AF촬영속도가 구현되는 것입니다.

부분 측광



이 모드는 파인더 중앙에 다섯 개 Zone을 운영합니다. 이 측광은 파인더의 중앙에 약 8.5% 비중에서 중점을 둡니다.

21Zone 측광시스템

파인더에 측광구획은 21Zone으로 나누어져 있으며, 각 구획에 광선변화를 정밀하게 계산하며 또한 선택한 AF초점과 연산하여 측광 효과를 최상으로 구현합니다.

Main Features

AF프레임에 연결되는 측광

커스텀기능 CN-13 혹은 3으로 사용자가 스폿측광기능과 선택한 11개의 AF 프레임 혹은 9개의 AF 프레임을 연결하여 AF프레임 선택을 더욱 빠르게 만들어 줍니다.

스팟 측광

이 측광은 파인더의 중앙에 2.4% 비중에서 중점을 두었으며 정확한 광선변화를 측정합니다.

다중 스팟 측광

1개의 사진에 사용자가 8개의 스팟 측광방식을 선택, 지능적으로 평균치가 처리되며, 이는 밝기 변화가 심할 때 매우 적합합니다.

중앙평균 측광

이 측광은 파인더 화면전체의 중심에 중점을 두는 중앙평균 측광입니다. 풍경촬영시 매우 이상적입니다.

다중촬영 모드

카메라의 Control을 더욱 편리하게 하기 위해 EOS-1V내에 다중촬영 모드장치, 프로그램 자동측광, 셔터속도 우선, 조리개 우선, 수동측광, 심도 우선, 벌브측광 등 사용자를 위해 탄력적이고 편리한 측광 Control을 제공합니다.

EOS-1V기구 설계

EOS-1V는 사용자가 가장 새로운 감을 느끼도록 설계된 제품으로서 전문적인 촬영가들의 요구에 부응기 위해 카메라 내부 및 몸체 전체를 가볍고 견고하도록 마그네슘 합금으로 제조 되었으며, 이는 카메라의 총 무게를 줄임과 동시에 일정한 견고성을 유지하고 아울러 캐논의 최신 제조 기술을 채택함으로써 접촉부위의 최소화과 더불어 제품의 패션화를 유지하고 몸체의 견고성과 실용성을 더욱 유지 시켰습니다.

뛰어난 방습·방진 기능

EOS-1V는 열악한 촬영 환경속에서도 기기의 손조로운 작동을 위해 몸체 전체에 72개의 방습·방진 기능 성능을 대폭 개선 하였으며, 카메라의 모든 내부의 작동 버튼에 실리콘 밴드처리로 물이나 먼지가 버튼쪽으로 스며들지 못하도록 철저히 처리하였습니다.

PC 연결

EOS-1V는 특수개발한 소프트웨어 ES-E1을 통해 전문 촬영가 및 사용자가 촬영자료를 저장할 수 있으며, 100통 분량의 촬영 자료를 PC로 전송할 수 있습니다.

32-bit 연산속도

EOS-1V는 3개 CPU 내장 및 32-bit속도의 연산처리, 사용자의 최고속의 촬영, 강력 모터 되감기 기능 등 최신 설계의 회로를 사용한 제품입니다.

더욱 더 신뢰받는 내구성



새로운 EOS-1V가 더욱 더 실용적이며, 사용자에게 신뢰감을 주기 위해서 캐논은 EOS-1V 셔터에 대해 엄격한 테스트를 거쳐 새로운 셔터는 연속적으로 15만회를 사용해도 전혀 문제가 없으며 또한 EOS-1V 설계시에 이미 새로운 전기셔터의 실용

성을 고려하여 장시간 사용시에도 전혀 문제점이 없고 새로운 셔터는 1/8,000초 고속 및 1/250초의 플래시 동조속도를 갖고 배터리의 절약을 위해 벌브셔터 사용시 배터리 소모가 전혀 없도록 하여 장시간 촬영시 매우 유리하게 설계되어 있습니다.

파워 드라이브 부스터 PB-E2

이는 카메라 밀부분에 연속 촬영의 속도를 높일수 있는 고성능 모터되감기 기능과, 수직그림에 별도의 셔터버튼, 메인다이얼, AF잠금버튼, ET잠금버튼, 초점 선택버튼 등을 채택함으로써, 수직촬영을 더 편리하게 사용토록 만든 제품입니다.

E-TTL 자동플래시 시스템 무선제어 플래시

EOS-1V와 최신의 550EX 스피드라이트를 부착하면 E-TTL의 자동적인 플래시 제어를 구현할 수 있습니다. 이는 캐논 카메라중에 최첨단 플래시 시스템입니다. EOS-1V의 E-TTL 자동 플래시 시스템은 21Zone의 평가측광감응기를 사용함으로써 완전한 자연색을 구현할 수 있습니다. 또한 몇개의 플래시를 동시에 사용함으로써 한 개의 플래시 사용때보다 탁월한 효과를 나타낼 수 있습니다. EOS-1V와 550EX 플래시를 두 개 혹은 더 많은 플래시를 사용할 시에 무선플래시 기능을 자동으로 조작할 수 있으며, 사용자는 여러개의 플래시를 사용할 수 있고 아울러 각 플래시 SET간에 출력광도 비율을 제어할 수 있습니다.

EOS-3



혁신적인 45포인트 시선 제어 AF

EOS-3는 포커싱 포인트가 45개로 세계 최대의 AF범위를 채택함으로써, 피사체에 초점이 잘 맞는지 염려할 필요없이 자유로운 촬영을 제공합니다. 또한 21zone의 평가측광시스템과 시선 AF, 뛰어난 방진구조 채용으로 언제 어디서나 촬영이 가능합니다.



- 세계 최대범위의 45포인트 AF
- 정교한 45포인트 시선 제어 초점 선택
- 신형 CMOS AF센서 채용
- 21zone 평가측광
- 8개 입력 프레임에 다중 스팟측광
- 새로이 개발한 로터리 마그넷 셔터-작동회수 10만회 이상
- 18항 커스텀(Custom)기능
- *E-TTL 평가플래시 AE제어
- 파워드라이브 부스터 PB-E2사용으로 연속 촬영속도 7프레임

Main Features

더욱 정밀한 45포인트 AF시스템



45개 포커싱 포인트가 타원으로 AF구역을 형성하며 (8mm x 15mm) 전체 파인더에 약 23%에 달합니다. 우리는 이를 '45포커싱 포인트 AF'라고 부르며 이는 세계 최대의 AF 구역입니다. 이 45포커싱 포인트AF는 당신의

촬영기술을 한단계 높일 것입니다.

AF구역이 넓어짐으로써 피사체에 초점이 잘 맞는지 염려할 필요없으며 자유로운 사진구도에 전념할 수 있습니다. 피사체가 수평, 수직, 대각선으로 자유자재로 움직여도 45AF 포인트는 피사체를 추적하여 정확하게 초점을 맞춥니다. 포커싱 포인트가 45개로 EOS-3의 AF속도는 매우 빠르며 이는 현재 세계에서 최우수제품인 EOS-1V와 비교해도 손색이 없는 제품입니다. 사실상 단일 설정된 초점에서 EOS-3의 속도는 현재로서는 세계최고의 속도입니다.

Main Features

시선 제어 AF

EOS-3는 EOS 50E의 시선 제어 AF시스템을 개선했을 뿐 아니라 32bit 마이크로 처리기를 추가함으로써 시선 AF속도도 더욱 빨라졌습니다. EOS-3는 시선과 동시에 작동하여 시선이 어디로 가든 AF도 동시에 그 쪽으로 맞춥니다. 세로촬영이든 가로 촬영이든 똑같은 효과가 나타납니다. 한 초점에 시선 집중할 필요없이 타원구역내 피사체만 주시하면 상응한 초점이 자동으로 나타납니다. 45개 AF포인트는 탁월한 정확도를 보증합니다. 시선 Control AF와 자동초점 선택과 수동초점 선택을 채택할 수 있습니다. 개인 개성에 따라 시선 AF가 선택할 프레임수를 11개까지 제한할 수 있고, 수동선택초점 구역을 확대함으로써 촬영자의 요구를 충족시킵니다.

완속한 AE Control



캐논의 독보적인 첨단 다중제어 시스템이 EOS-3에서도 AF와 총 6종의 측광모드와 결합하여 강력한 기능을 구현하였습니다. AF가 피사체에 초점만 맞추면 카메라가 자동으로 해당구역에 맞는 노출치를 측정하게 되며 이는 21측광 zone과 연계하여 이루어집니다.

21zone 평가측광

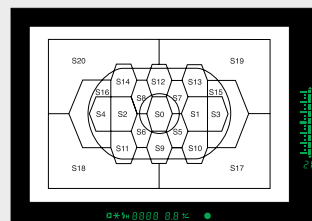

21zone 측광센서 분포도

EOS-3의 측광 zone은 21zone에 달하고 측광시스템도 전보다 더욱 정밀해졌습니다. 측광이 초점과 연결함으로써 측광은 초점과 상응된 측광구역에 편중되어 있습니다. 동시에 주 측광구역 옆에 측광구역에도 차 중점측광을 진행합니다.

그리고 기타 측광구역에는 평균 측광이 진행됩니다. 피사체가 주 측광구역, 차 중점 측광구역 및 기타 측광구역에서 나타난 밝기에 따라 카메라가 자동으로 피사체의 크기와 위치를 측정하게 됩니다.

부분 측광

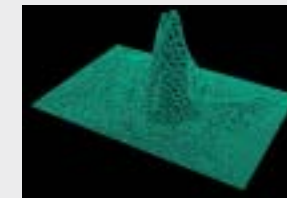

이 모드는 파인더 중심에 5개 측광 구역을 중점으로 약 8.5% 비중의 중점을 두며 새로운 구도로 촬영시에 AE잠금으로 부분측광 수치를 유지하며 촬영할 수 있습니다.

부분 측광 채

스팟 측광

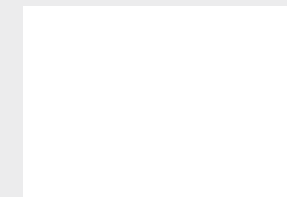

이 모드는 피사체의 섬세하고 특정한 부분을 측광합니다. 파인더 중앙에 약 2.4% 비중의 중점을 둡니다.

스팟(Spot) 측광 채

포커싱 포인트에 연결되는 스팟측광

커스텀기능 13-1로 스팟측광을 11개의 AF포인트 중 어떤 포인트와도 연결할 수 있습니다. 따라서 사용자가 초점에 맞추어 측광을 할 필요가 없으므로 AF포인트 선택을 더욱 더 빠르게 만들어 줍니다.

중앙중점 평균측광

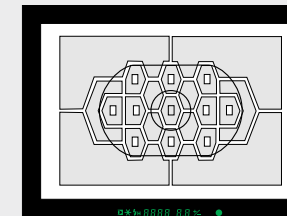

부분측광과 연계된 포커싱 포인트

이 측광은 중앙에 중점을 두고 파인더 화면의 전체를 평균 측광합니다. 이 모드는 풍경 촬영시 매우 이상적입니다.

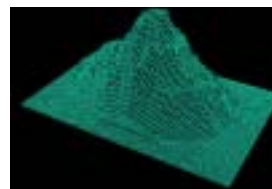

21zone 측광채

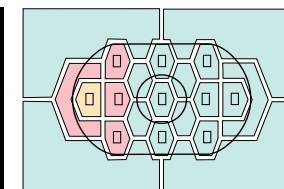

피사체가 원면에 차중될때 측광

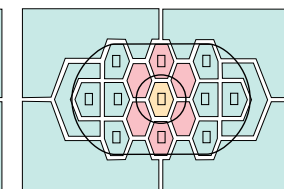

피사체가 중앙에 있을때 측광

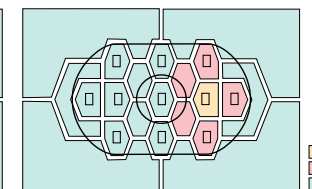

피사체가 오른쪽에 차중될때 측광

기본측광 zone
2차측광 zone
기타측광 zone

Main Features

다중 스팟 측광

동일한 화면에서 최대 8개의 중점 측광수치를 입력할 수 있습니다. 노출시 수치가 평균으로 나누어지며, 이 모드는 광선충이 풍부할 때 적합합니다. 새로운 스팟 측광 수치 입력시 이 수치는 즉각 나누어지며 파인더에 수시로 입력된 수치와 나누어진 수치가 2개로 나타납니다.

신형 로터리 마그넷 셔터

캐논 표준테스트에 따라 이 신형 로터리 마그넷 셔터는 10만회 이상을 사용할 수 있으며 이는 36프레임 필름 2,777롤 분량입니다. 이 셔터의 설계는 원천적으로 오동작 발생을 방지하며 절전형으로서, 제 2셔터 시동 또한 전혀 전기 소모가 필요 없고 벌브 측광시 소량의 전기만 소모합니다.



강력 모터 뒤감기 PB E-2

바디 밑부분에 연결할 수 있는 고성능 모터이므로 연속 촬영 속도를 높이고 수직촬영 손잡이에 별도로 셔터, 메인다이얼, AE잠금, 플래시 측광 잠금 및 초점선택버튼 설치등 수직촬영시에 더욱 간편하게 조작할 수 있습니다. 충전자를 뒤감기에 삽입 후 카메라가 자동으로 고속 전동축을 고속 측광 프로그램으로 전환시킵니다. 또한 카메라 내에 32bit 마이크로 처리기를 통하여 인공지능 AF모드를 포함한 모든 AF모드내에서 EOS-3 창작시 초당 7프레임 연속 촬영속도를 달성할 수 있습니다.



프로급 밀봉 및 보호 설계

EOS-3은 EOS-1N과 같은 방진구조를 갖추고 있습니다. 방진원리 또한 EOS-1N과 동일합니다. 메인 다이얼의 축에도 밀봉처리가 되어 있어 수분침투를 방지하며 모든 버튼에도 고무링이 부착되어 있고 바디의 접합부위도 엄격히 밀봉되어 있습니다. 2개의 주요전자 버튼장치는 도금으로 처리됨과 동시에 2중 버튼장치가 내장되어 있어, 먼지와 모래로 인한 고장 발생시에도 또 하나의 버튼으로 카메라의 정상 조작이 가능합니다.

E-TTL 자동 플래시와 무선제어 플래시

EOS-3과 최신의 550EX 결합식 E-TTL 자동적인 플래시 제어를 구현할 수 있습니다. 이는 캐논 카메라 중에 플래시 시스템입니다. EOS-3에 E-TTL 자동 플래시 시스템은 21zone 측광센서를 사용함으로써 완전한 자연색을 구현할 수 있습니다. 또한 몇 개의 플래시를 동시에 사용함으로써 한개의 플래시 사용시보다 탁월한 효과를 나타낼 수 있습니다.



플래시를 두 개 혹은 더 많은 플래시를 사용할 때 무선 플래시 기능을 자동으로 조작할 수 있으며, 사용자는 여러개의 플래시를 사용할 수 있고 아울러 각 플래시 SET간에 출력량 비율도 제어할 수 있습니다.



EOS 30



빠른 시선입력 · 저소음 작동

EOS 30은 마치 눈으로 피사체를 주시하듯이 자동으로 피사체를 AF시켜 줍니다. 또한 35zone 센서 채용으로 특수한 조명하에서도 촬영을 용이하게 하며, 1/4,000초의 고속 셔터스피드를 자랑합니다.



- 7포인트 AF
- 35zone 평가측광
- 다양한 노출모드
- 13항 커스텀(Custom) 기능
- TTL 자동플래시 시스템

- 최고 셔터속도 1/4,000초
- 빠른 포커스 방식
- 플래시 동조속도 1/125초
- 초당 4컷 고속 연속 촬영
- 시선 Control AF

Main Features

완벽한 노출



EOS 30에는 3종류의 측광모드가 있습니다. 부분측광은 파인더의 10%의 측광 근거로 하여 파인더의 중앙 혹은 AF초점과 연계하여 배경에 상관없이 피사체의 노출을 측광하고, 중앙부 중점 측광은 중심부분에 중점을 두고 전체 화면을 평균측광하는 것입니다. 그리고, 평가측광은 35zone 측광으로부터 모든 지역의 평균측광을 계산합니다.

자동 노출잠금



이상적인 노출 측광 지역이 항상 이미지의 중심에 있지는 않습니다. 자동 노출 잠금을 선택하려면 이상적인 측광지역을 설정하여 고정된 다음 사진구도를 다시 잡고 촬영을 하면 됩니다.

시선 제어 AF

EOS 30은 시선 제어 AF 시스템이 있습니다. 사진구도를 잡고 시선이 초점 포인트를 공시할 경우 EOS 30에 있는 시선 입력 특징은 당신이 주시하고 있는 것을 감지한 다음, 32bit RISC마이크로 프로세서를 이용하여 놀라운 속도와 정확성으로 초점을 선택합니다.

심도 모드

이 모드는 초점지역 범위 이내에서 근경과 원경의 초점을 자유롭게 자동으로 혹은 수동으로 맞출 수 있으며, 설정된 모든 지역을 선명하게 촬영할 수 있도록 거리에 의한 조리개 수치가 자동으로 설정됩니다.

셔터 우선 AF모드



셔터 우선 AF모드는 셔터 스피드를 우선적으로 셋팅할 수 있게 합니다. 그런 다음 대상의 노출에 맞게 조리개를 정합니다. 빠르고 느린 셔터 스피드 속도의 조정으로 다른 효과를 얻을 수 있습니다.

조리개 우선 모드



조리개 우선 모드는 셔터 스피드는 그대로 두고 조리개를 우선적으로 선택할 수 있습니다. 조리개를 개방하면 뒷배경을 흐리게 하여 인물사진에 좋고, 조리개를 조여주면 모든 화면이 선명해 풍경사진에 좋습니다.

동체에측 오토 포커스

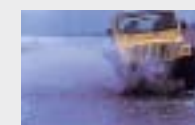

AI SERVO 모드를 사용하면 카메라가 촬영되는 순간의 피사체 위치를 예측하여 선명한 초점을 맞출 수 있습니다.

EOS 300 V



새로운 세대의 SLR

보다 콤팩트한 사이즈, 무게 그리고 새로운 개념의 디자인 설계
손에 잡는 순간 새로운 이미지 창작이 시작됩니다.



- 인체공학 디자인
- 동급 최고속 AF
- 뒷면의 큰 LCD창
- Auto Exposure Bracketing
- 2.5fps 연속촬영

● 35zone 측광시스템

NEW

Main Features

인체공학 디자인

EOS 300V를 손에 잡는 순간촬영을 끝낼 수 없을 것입니
다. 인체공학적으로 디자인된 그립부분과 한손으로 모든
동작이 가능하도록 설계 되어진 EOS 300V는 키메
라를 잡는 순간 모든 촬영 준비 OK!



동급 최고속 AF

7포인트 AF 센서 시스템은 주 피사체가 중앙에서 현저히 벗어나도 선명하게 촬영
할 수 있습니다. 전자동으로 AF 시스템은 주 피사체에 초점이 맞고 있는지 여부를
빨간 LED 발광으로 표시하여 줍니다. 그리고 새로운 AF 센서는 어느 위치의 피사체,
촬영자의 자세에서도 완벽한 구도와 정확한 초점을 보장합니다. 움직임은 피사체
또한 동체 예측 시 Servo AF 모드로 움직임을 추적하여 정확한 초점을 잡아줍니다.

카메라 뒷면에 위치한 큰 LCD 창

보다 커진 LCD 창(30x30mm)이 뷰 파인더 창
아래 위치하여 모든 촬영정보를 피사체로부터 눈
을 떼지 않고도 확인 할 수 있습니다. 한눈에 촬영
의 핵심 요소인 셔터스피드, 조리개치 촬영모드,
포커싱 포인트, 촬영개수 등을 알 수 있으며 셔터버튼에 손을 대는 순간 LCD창에 불이
들어와 아군에도 쉽게 촬영할 수 있습니다. 뷰 파인더는 -25~+25의 시도조절이
되므로 안경쓰신 분들에게는 매우 유용합니다.



2.5fps 연속 촬영

EOS 300V는 스포츠 경기나 빠른 움직임의 피사체를 촬영하기 위하여 초당 2.5매의



연속 촬영을 할 수 있습니다.

35zone 측광시스템



EOS 300V의 진보된 측광시스템은
또 하나의 자랑입니다. 35zone 측광
시스템은 진보된 측광 알고리즘과
수평 수직의 센사에 의하여 극명하게
어둡고 밝은 상황에서도 완벽한
노출을 제공합니다. 부분측광 또는
중앙 중점 평균측광을 선택할 수

있으며 AE 잠금 및 노출보정을 할 수 있습니다.

Auto Exposure Bracketing

보다 정확한 노출의 사진을 원하거나 극적 장면을 촬영할때 Auto Exposure
Bracketing 촬영을 합니다. ±2 스톱으로 1/2단계로 증가하여 3매를 연속촬영 합니다.



부족

0

과다

EOS 300



자유로운 7포인트 AF

EOS 300은 7포인트 AF와 35zone측광시스템 채용으로 포커싱뿐 아니라
정확한 측광을 동시에 제공하며, 간편한 다이얼 모드 채용으로
더욱 즐거운 촬영을 할 수 있습니다.



- 7포인트 AF
- 35zone 측광시스템과 AF초점 연동
- 전문적인 심도 예시기능
- 연속촬영속도 장당 1.5초
- 되감기 시간 더욱 단축

- 최고 셔터속도 1/2,000초
- E-TTL 자동 플래시 시스템

Main Features

7포인트 AF



EOS 300은 EOS-3상에서 개발
한 CMOS 센서기를 채택함으로써
7포인트 AF를 구현하였으며 이는
촬영을 더욱 간편하고 빠르게
만듭니다. 수평으로 분포된 5개
포인트 AF초점은 전문기급 EOS-
1N과 같이 넓은 면을 또한 2개
수직 AF초점이 당상을 더욱 편하게 만들어 또한 수직이든 수평이든간에 AF 초점을
잠금 사용할 필요성을 줄여줍니다. 초점선택은 수동, 자동 모두가 가능합니다.

35zone 측광시스템

EOS 300은 35zone 측광시스템을 사용함으로써 측광을 더 정확하게 해주며,
이울러 AIM 시스템이 7포인트 AF와 35zone 측광시스템을 연결시켜줌으로써
역광의 피사체도 정확히 측광을 합니다. 전문적인 자동 광역측광기능은 연속적으로
측광이 다른 3프레임 사진을 촬영할 수 있으므로 복잡한 조명 조건 하에서도 뛰어난
촬영효과를 보증합니다.

측광은 파인더내 서로 다른 35개 zone에서 측광수치를 수집한 후 카메라내 영상
데이터인 마이크로 PCDM. 정확한 분석을 통해 파인더에 정확한 측광을 하여줍니다.
부분측광은 파인더의 중앙에 9.5%의 비중으로 중점을 두고 배경에 상관없이 어떠한
열악한 촬영환경하에서도 피사체의 정확한 측광을 하여 줍니다.



35zone 측광 전 촬영



35zone 측광 후 촬영

심도 미리보기 가능



EOS 300은 특수한 기능으로 인
하여 기타 동급카메라와 비교해도
더욱 돋보이는 제품입니다. 그것이
바로 심도 미리보기 기능입니다.
심도는 피사체주위에 선명도 범위를
나타내는 것으로 심도 미리보기
기능은 조리개값 조절을 도와
필요한 촬영범위를 얻을 수 있는 것입니다. 이 방식을 이용하면 촬영전에 사용자가
파인더에서 실제 촬영할 시간에 흐림 범위와 선명 범위를 볼 수 있습니다. 이 기능은
엄격한 프로급 촬영가들에게는 필수적인 기능이며 초보자에게도 매우 좋은 기능
입니다.

측광모드 다이얼



EOS 300의 모드 다이얼은 초보자이든 프로급이든간에 모두
쉽게 조작할 수 있습니다. 어떤 주제를 촬영할 때 모드 다이
얼로 이에 상응하는 장치를 선택하면 모두에게 완벽한 사진
을 얻을 수 있습니다. 영상제어 프로그램 모드에는 인물,
풍경, 근접, 스포츠 및 야경이 포함되어 있습니다. 이 모드
다이얼에는 창의적 모드, 프로그램 AE, 셔터우선 AE, 조리개우선 AE, 수동 측광
및 심도우선이 포함되어 있습니다. 이로써 촬영자는 더욱 간편하게 측광을 제어
하고 각종 창작효과를 실현하며 촬영을 더욱 즐겁게 작업할 수 있습니다.

배터리팩 BP-200



BP-200 배터리팩은 4개의 AA알카리전지를 삽입하며 수직촬영 그림에 부착된
셔터 버튼이 수직촬영 및 수평촬영을 하는데 더욱
편리하게 해줍니다.

EOS 66

세미 프로를 위한 최적의 선택

EOS 66은 메탈릭 실버의 우아한 컬러 및 인체공학적 설계와 디자인을 자랑하며, 광영역 3포인트 AF시스템, 자동프로그램 촬영모드와 창의적인 촬영모드를 지원합니다. 또한 EOS 66은 캐논의 교환렌즈 모두를 사용할 수 있어 높은 호환성을 가지고 있습니다.



- 3포인트 AF
- AF 포인트 선택 가능
- 5가지 자동 촬영모드 / 5가지 Creative 모드
- AEB (Auto Exposure Bracketing : 노출단계 자동 변화 촬영)
- 내장 Flash
- 9회 다중 촬영
- 세련된 Silver Metallic 디자인

Main Features

3포인트 AF



자동 컴팩트 카메라의 경우 AF 시스템은 중앙에 치우쳐 있습니다. 만약 중앙에 있지 않은 피사체를 촬영한다면 초점 맞추기가 쉽지 않습니다. 캐논의 광영역 3포인트 AF시스템은 좌·우·중앙에 AF 포인트가 있으므로 중앙에서 벗어난 피사체도 언제나 정확히 초점을 맞출 수 있습니다. 3포인트 AF시스템은 특히 움직이는 피사체를 촬영할 때 유용합니다. 또한 AF 포인트는 사용자가 자유롭게 선택할 수 있으므로, 캐논의 EOS 66은 초점을 맞추는 일로 중요한 촬영 순간을 놓치는 일이 없습니다.

자동프로그램 촬영모드와 창의(Creative) 촬영 모드



촬영상황에 일일이 카메라를 조작하기가 쉽지 않습니다. 캐논의 EOS 66은 사용자의 편의를 위하여 모든 촬영 상황에 쉽고 빠르게 대응할 수 있도록 다이얼식의 촬영 모드를 설정하였습니다. 전자동, 인물, 풍경, 근접, 스포츠, 야경 촬영모드는 초보자도 쉽고 빠르게 전문가 못지않은 사진을 촬영할 수 있게 해줍니다. 또한 창의 촬영 모드로는 프로그램 셔우선, 조리개우선, 매뉴얼, 심도우선모드가 있으며, 촬영자의 선택으로 극적인 창작 효과를 보실 수 있습니다.

세련된 디자인

캐논은 SLR카메라 기술과 더불어 외형설계에 있어서도 촬영자의 편리성을 끊임없이 개선해 왔습니다. 카메라를 잡는 순간, 버튼·다이얼 위치의 인체공학적 설계는 촬영자가 파인더에서 눈을 떼지 않고도 원하는 촬영모드 및 변화를 신속하게 할 수 있습니다. 또한 메탈릭 실버 컬러의 중후함은 그 세련미를 더하고 있습니다.

Auto Exposure Bracketing (노출단계 자동 변화 촬영)

AEB는 자동적으로 노출을 $\frac{1}{2}$, 0, $+\frac{1}{2}$ 증감하여 3매를 촬영해 드립니다. 촬영자가 원하는 노출상황과 실제 촬영된 노출 상황은 느낌이 다를 수 있습니다. AEB기능은 노출을 3단계 변화하여 촬영해 드리므로 원하는 최적의 사진을 얻을 수 있습니다.



촬영정보를 쉽게 알 수 있는 LCD, 뷰 파인더



촬영정보는 매우 중요합니다. 촬영하기 전 또는 촬영 순간에도 언제나 알 수 있도록 캐논의 EOS 66은 모든 촬영정보를 외부 LCD패널과 파인더 하단에 표시해 주고 있습니다.



풍부한 액세서리 시스템

EOS 66은 60개 이상의 캐논 렌즈를 모두 사용할 수 있습니다. 파노라마 사진의 광각렌즈로부터 월드컵 축구 경기에서 솟는 선수의 얼굴표정을 관중석에서 집을 수 있는 초망원 렌즈까지, 또한 내장플래시 외 고출력의 플래시를 사용하시려면 캐논의 Speedlite시리즈 플래시를 사용하시면 됩니다.



EOS
FOR PROFESSIONAL



EF Lens Series

캐논 EF자동 초점렌즈

SLR 카메라의 최대 장점은 렌즈를 교체할 수 있다는 것입니다. 사실상 SLR 카메라는 각종 고성능 렌즈로 인하여 최고의 성능을 나타내며 이것이 바로 캐논 EOS 카메라의 장점입니다. EF계열 자동 AF 렌즈는 캐논의 새로운 렌즈개발 설계의 성과입니다. EOS 카메라는 최첨단 기술과 결합되어 뛰어난 효과의 사진을 촬영할 수 있습니다. EOS 시스템은 렌즈의 특별한 설계와 최신 현대의 전자기술, 기계의 정교한 기능 및 우수한 광학기술이 결합된 최신 기술의 결집체입니다. 35mm 카메라와 맞추어 새로이 태어난 전자식 AF 렌즈는 바디의 설계가 색다른 점은 이동할 수 있는 부분이 없다는 것입니다. 그래서 저소음 조작이 가능하고 매우 안정적입니다. 모든 EF 렌즈는 내장된 AF와 전자식 조리개 모터를 갖추고 있습니다. 이는 마이크로 처리기가 가능 제어합니다. AF 모터와 렌즈의 상호 보완적인 조작용 촬영자에게 많은 편리함을 가지고 있으며 캐논의 USM 모터는 렌즈 회전을 강하게 만들 뿐만 아니라 조작시의 소음이 매우 적고 AF 기능은 매우 정확합니다. 대다수 EF 렌즈 사용자 카메라가 자동 AF 모드에 설치된 상황에서도 수동 초점이 가능합니다. 전자식 조리개 EMD는 조리개 제어 시스템도 정교하고

안정적이며 이는 바디에서 조리개 제어시 불편한 점을 제거한 것입니다. 캐논은 응용 비구면 렌즈, ND 유리, 초저분산 렌즈 및 기타 첨단 광학기술에서 리더 역할을 하고 있습니다. 캐논은 세계최초로 35mm 렌즈를 제조하는 대규모 공장을 보유하고 있으며, 모든 공장에서는 독보적인 제조기술로 광학에 있어서 최고의 기술을 보유하고 있습니다. EF 렌즈 계열은 광대하며 이것은 모든 촬영자의 욕구를 충족할 수 있습니다. 포커스는 14mm에서 1,200mm까지(2배의 EF 렌즈를 사용하게 되면 포커스는 2,400mm까지) 늘릴 수 있습니다. 근거리용 렌즈와 와이드 줌 렌즈는 모든 사용자의 요구를 만족시킬 수 있고, 마이크로와 TS 렌즈는 프로 촬영자들이 주로 사용한 렌즈로서 수많은 성공한 프로 촬영자들이 EF 렌즈로 촬영한 고화질 영상으로 그들의 명성을 계속 유지하고 있는 것입니다. 그들은 EF 렌즈로 촬영시 나타나는 선명함, 풍부한 색상에 높은 찬사를 보냅니다.

비단 프로 촬영기사가 뿐만 아니라 누구든지 뛰어난 화질에 찬사를 보낼 것입니다.

초현대화 기술로 앞서가는 캐논

EF Lens Technologies

캐논의 새로운 기술이 영상을 더 빠르게, 더 조용히, 더 간편하게, 더 뛰어난 효과를 필름에 전달합니다.

Main Features

초음파 모터 (USM)



링 타입 USM

캐논 EF 렌즈에 들어있는 초음파 모터(USM)는 세계최초의 렌즈 기반 모터입니다. 완전한 최신 기술을 바탕으로 초음파 진동에너지로 모터를 회전시키는 USM은 조용하고 빠릅니다. USM을 채용하고 있는 렌즈는 거의 소음이 없고 오토 포커싱이 빠르고 정밀하며 효율적입니다. 직접 구동방식 구조는 기어 열이 없어 매우 단순합니다. 이는 내구성과 효율성을 높여주고 또한 전원을 거의 소비하지 않습니다. USM은 링 타입의 USM과 마이크로 USM의 두 가지 종류가 있습니다. 전자는 큰 조리개와 슈퍼 망원렌즈에서 사용되는 반면 후자는 보다



마이크로 USM

컴팩트한 렌즈에서 사용됩니다. 렌즈에서 적절한 타입의 USM을 사용하는 것이 능률적이고 효과적인 결과를 가져오게 됩니다.

비구면 렌즈

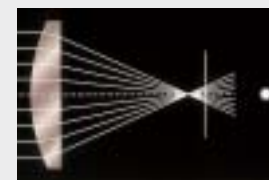

구면 렌즈의 구면 수차

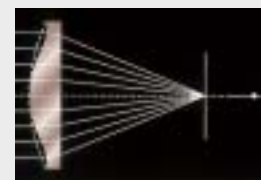

비구면 렌즈에 의한 광학 광선의 집합점

일반적인 구면 렌즈들은 렌즈 중심부에 대한 초점과 렌즈 외곽부에 대한 초점이 일치하지 않는 근본적인 결함을 지니고 있습니다. 큰 조리개 값을 갖는 렌즈에서의 구면 수차와 초광각 렌즈에 의한 수차는 구면 렌즈만으로는 해결될 수 없습니다. 비구면 렌즈는 이런 이유로 개발되었습니다. 렌즈의 굴곡면은 이상적인 한 점의 포커스를 맞추기 위해 계산되어 만들어졌습니다. 그 결과로 큰 조리개의 렌즈에서도 최소한의 플레어와 높은 콘트라스트를 제공하게 되었습니다. 또한 초광각 렌즈에서의 수차도 효과적으로 보정되었습니다.

캐논은 비구면 생산기술을 일찌감치 개발하기 시작하였습니다.

1971년에 캐논은 세계최초로 비구면 렌즈인 FD 55mm f/1.2 AL 렌즈를 출시하게 되었습니다. 그 이후로 많은 비구면 렌즈를 채용한 다른 캐논 렌즈들이 선을 보여 사용자들로부터 많은 감사를 받고 있습니다. 또한 캐논은 글래스 몰드 비구면 렌즈와 중점 비구면 렌즈 양산 기술을 개발하였습니다. 전자는 유리를 바로 형성하는 초정밀 비구면 렌즈 몰딩기로 생산됩니다. 후자는 자외선 경화용 수지 필름으로

형성화된 비구면 표층을 구면 렌즈상에 붙입니다. 캐논은 고화질의 이미지에 도달하기 위한 비구면 렌즈의 모든 이점을 얻을 수 있는 매우 많은 콤팩트 사이즈의 렌즈들을 개발하였습니다.

형석(CaF2)과 UD 글래스



일반 유리 렌즈와 형석(형석) 렌즈의 비교

빛의 굴절은 파장에 따라 달라집니다. 그렇기 때문에 다른 파장이 나 다른 색상에 따라 초점의 위치가 달라지게 됩니다. 다른 파장이 다른 포인트에 초점이 맞추어질 때 색상은 뭉개져 보입니다. 이것을 색수차라고 부릅니다.

초점거리가 갈수록 색수차는 더욱 현저하게 나타납니다. 통상적으로

색지움 렌즈는 색수차를 보정하기 위하여 사용됩니다. 그러나 일반 광학용 글래스는 2개의 원색에 대해서만 보정될 수 있고, 이러한 한계점을 극복한 이상적인 소재가 형석입니다.

결정 구조인 형석은 광학용 글래스가 따라올 수 없는 굉장히 낮은 굴절력과 낮은 분광 특성을 지니고 있으며, 또한 적외·자외부에서의 투과율이 좋습니다. 캐논은 형석을 제작하기 위한 생산기술을 개발하였습니다. 렌즈군에 형석을 포함시킴으로써, 적, 녹, 청의 삼원색 초점이 모두 한 점에 일치하여 색수차를 이상적으로 보정하게 되었습니다.

또한 형석과 특성이 거의 일치하지 않는 광학용 글래스의 특별한 한 종류인 UD 글래스도 있습니다. UD 글래스 렌즈 2개의 효과는 1개의 형석 렌즈와 동등합니다. 그리고 한 개의 슈퍼 UD 글래스 렌즈는 1개의 형석 렌즈와 거의 동일한 효과를 제공합니다.

대형의 완전 전자식 마운트 시스템

렌즈와 카메라 바디간의 종래의 인터페이스는 레버와 기어를 사용하여 맞물리는 방식의 기계식이었습니다. 이러한 방식은 제품의 마모와 소음과 같은 물리적인 문제점을 안고 있습니다. 또한 기능이 제한적이어서 보다 다양한 정보들의 교환이 불가능합니다.

캐논 EF 렌즈들은 이러한 기계식 링크를 전혀 사용하지 않습니다. 약 50가지의 항목들이 렌즈와 카메라간에 실시간으로 디지털 신호로 교환되어 고속, 고정밀의 제어를 가능하게 만듭니다. 그리고 렌즈 마운트의 직경이 54mm로 충분하기 때문에 큰 조리개 값을 갖는 렌즈들과 TS-E 렌즈들과 같이 특수한 렌즈들이 사용될 수 있습니다. EF 마운트는 무한의 가능성을 지닌 첨단 인터페이스입니다.

내장 모터와 EMD

캐논의 EF 렌즈 TS-E와 MP-E 렌즈 제외는 AF 모터가 내장되어 있습니다. 카메라 바디 기반 AF 모터에 비교하여 렌즈 기반 모터는 구동 전달 에너지에 있어 손

실률이 더 낮습니다. 각각의 렌즈에 있어 가장 적합한 AF 모터가 선택되고 설치되어져 있기 때문에 AF 작동이 빠르고 조용하여 매우 정밀합니다. 또한 렌즈들은 EMD(전자식 조리개)를 가지고 있어서 조리개를 전자식으로 제어합니다. 조리개는 전자식 다이얼과 노출 판독값에 따라 보내지는 전자식 펄스 신호로 설정될 수 있습니다. 조리개 제어 정밀도는 그 결과 어디에도 비할 바가 없습니다.

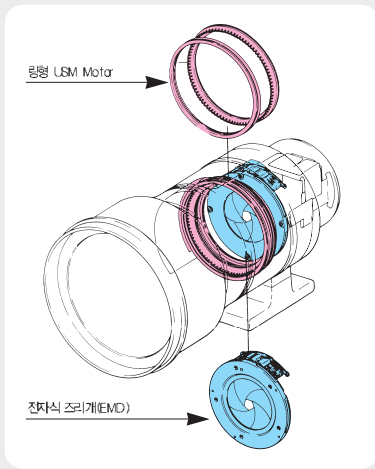

내장모터와 전자식 조리개

내부 포커싱과 후부 포커싱

내부 포커싱 렌즈는 조리개의 앞부분에 포커싱 렌즈군이 위치하고 있고 반면에 후부 포커싱 렌즈는 조리개의 뒷쪽에 포커싱 렌즈군이 자리잡고 있습니다. 2가지 포커싱 시스템 모두 포커싱 렌즈군을 작게 만들어 줍니다. 이로써 오토포커싱을 구동시키는 작동장치에 부담을 최소화 시킵니다. 그 결과 AF 속도는 더 빨라집니다. 또한 전체적인 광학 시스템은 더욱 컴팩트하게 제작될 수가 있습니다. 포커싱 중에 렌즈가 또한 회전하지 않으므로 원형의 편광필터나 젤라틴 필터의 효과가 영향을 받지않고 그대로 유지됩니다.

회절 광학

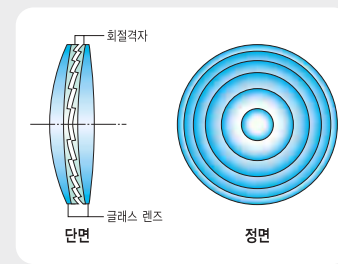

다중 회절 렌즈 구조

캐논은 35mm 필름 카메라 및 디지털 SLR 카메라를 완벽하게 만들어 줄 수 있는 망원 렌즈의 광학 설계 부분에서 세계 최초의 신기술을 개발하였습니다.

이 첨단 기술은 각 색의 파장 방향을 바꾸기 위해 회절의 원리를 사용하는 회절광학

렌즈를 채용하고 있습니다. 이 혁신적인 렌즈는 색상 줄 무늬를 모두 보정 해 주는 UD 글래스보다 더 뛰어난 광학 품질과 최대 조리개값에서의 뛰어난 회절을 표현하는데 도움이 되는 비구면 특성을 지니고 있습니다. 다중(多層) 회절식 렌즈는 색수차(色差) 결함을 보정하는데 있어서 뛰어난 능력을 보이고, 특히 특정한 광학적 결함이 발생하기 쉬운 슈퍼 망원렌즈 설계시 효과적입니다. 촬영된 사진에서 피사체 상의 직선부의 가장자리 등을 잘 관찰하여 보면 이 기술이 자신의 사진에서 얼마나 잘 적용되어 있는지 확인할 수가 있을 것입니다. 일반적인 평범한 렌즈를 사용하여 촬영한 이미지에서 흔히 나타나는 여러 줄의 갈라 무늬가 나타나지 않는, 선명하고 깨끗한 테두리를 볼 수가 있을 것입니다.

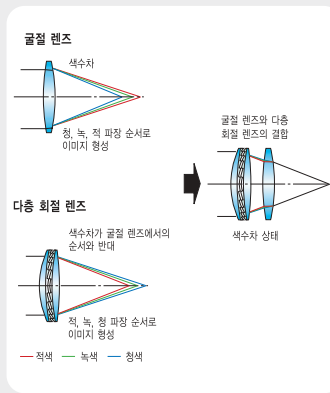

다중 회절 렌즈에 의한 색수차의 보정

것은 광선이 렌즈를 통과하기 전에 방향을 바꾸어 진행하도록 하는 것입니다. 방향의 변화는, 표면에 매우 미세한 구멍으로 숲을 이룬 듯한 형태의 회절 격자에 의해 발생합니다. 캐논은 가장자리 방향으로 더욱 작아지는-마이크로미터의 1/10 정도로 미세한-이 중심의 회절 격자를 렌즈와 함께 사용하여 렌즈 고유의 물리적인 한계점들을 해결할 수 있는 방법을 찾아냈습니다. 그리고 또한 비구면 렌즈에서와 동일한 효과를 얻을 수 있도록 설계되었으며, 한 단계 더 뛰어난 기술로서 2개의 다중 회절 렌즈를 회절 격자를 사이에 두고 접합시켜 함께 사용하고 있습니다.

파장이 길 수록 큰 회절각으로 인해 이미지가 렌즈에 더 가까이 형성되고 파장이 짧을 수록 회절각이 작아 이미지가 렌즈에서 더 멀리 형성되기 때문에 2개의 렌즈를 함께 배치하면 서로의 색 수차가 상쇄되어서 이러한 광학적 결함을 보정하는 데에는 특히 효과적인 기능을 발휘하게 됩니다.

캐논의 다중 회절 렌즈에서 발생하는 회절은 광학 시스템이 색 수차를 실제로 보정시키고 이미지 형성 성능을 증진시킵니다. 캐논 DO 기술의 궁극적인 산물은, 종래의 글래스 렌즈로 만들어진 비슷한 초점 거리를 가진 렌즈보다 더 나은 이미지 퀄리티를 제공하면서도 크기 및 무게가 더욱 더 작아진 렌즈 디자인입니다.

이는 곧 캐논의 최신 SLR 필름카메라 및 디지털 카메라가 더욱 컴팩트하게 디자인될 수 있도록 하는 차세대 고성능 렌즈임을 입증하는 것입니다.

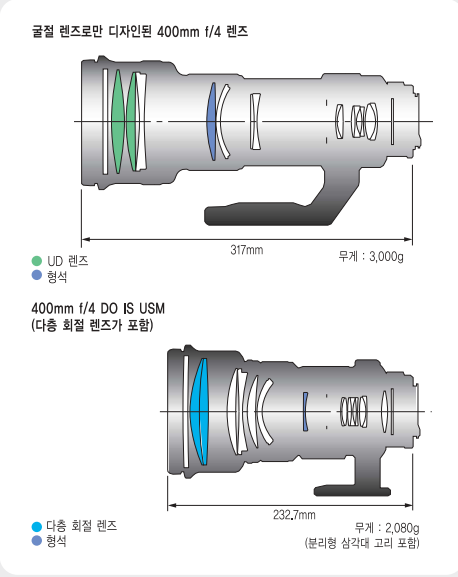

다중 회절 렌즈로 소형화 된 렌즈

글래스 렌즈에 있어서 빛은 이미지를 형성하기 위해 렌즈를 통과시 굴절됩니다. 이것은 자연적으로 발생하는 단순한 빛의 물리적 현상입니다. 캐논은 다중 렌즈와 특수 글래스를 사용함으로써 빛이 유리 프리즘을 통과할 때 흔히 볼 수 있는 무지개 색상으로 초점이 분산되는 현상이 없이 정확한 포인트에 초점이 유지될 수 있도록 파형의 방향을 잡는데 도움이 됩니다. 광 파동을 회절시키는

이미지 스테빌라이저 (이미지 흔들림 방지)



Image Stabilizer 사용시

아무리 좋은 렌즈를 사용한다 하더라도 카메라의 흔들림은 사진을 망칠 수 있습니다. 보통 셔터 스피드가 렌즈 초점 거리의 역수보다 느릴 때 카메라의 흔들림으로 흐릿한 사진이 발생합니다. 예를 들면, 200mm 초점 거리에서 1/200초 보다 느린 셔터 스피드를 사용하면 카메라의 흔들림으로 인해 흐릿한 사진을 유발할 수 있습니다. 이러한 경우에는 삼각대가 필요합니다. 그러나 하이킹이나 여행중일 때에는 삼각대가 무겁고 귀찮은 짐이 될 수 있습니다. 삼각대 사용이 금지된 곳도 있습니다. 이런 경우는 저속의 셔터를 사용하는 것이 어렵습니다.

이러한 문제점을 해결하기 위하여 캐논은 SLR 카메라 렌즈에 이미지 흔들림 방지 기능을 탑재한 4천번째 생산 업체가 되었습니다. 렌즈의 흔들림은, 흔들림을 상쇄시키기 위해 이미지 스테빌라이저 렌즈군을 평형 상태로 이동시키기 위한 필요 데이터를 제공하는 자이로 센서에 의해 감지됩니다.

이로써 손으로 들고 촬영할 때 사용할 수 있는 셔터 스피드의 범위가 최대 2스텝까지 증가됩니다.

EF 28-135mm f/3.5-5.6 IS USM 과 EF 75mm300mm f/4-5.6 IS USM 렌즈를 제외하고 IS 렌즈는 2가지 IS 모드를 갖습니다. 한가지는 일반 이미지 흔들림 방지 기능이고 다른 하나는 팬 촬영용입니다. 모노포드에서 모든 IS 렌즈에서의 이미지 스테빌라이저는 손으로 들고 촬영하는 동안 일반적인 형태로 작동합니다.

또한 EF 300mm f/2.8L IS USM, EF 400mm f/2.8L IS USM, EF 500mm f/4L IS USM과 EF 600mm f/4L IS USM 렌즈는 렌즈가 삼각대에 장착되어 있는 동안 이미지 스테빌라이저 작동시 작동 오류를 막아주는 메커니즘을 보유하고 있습니다.

1. 렌즈 교정시

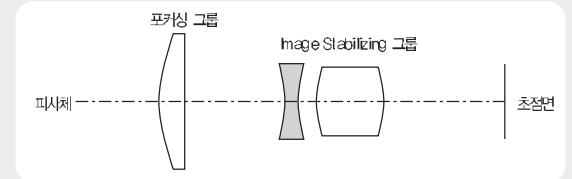

2. 렌즈가 아래로 흔들렸을 경우

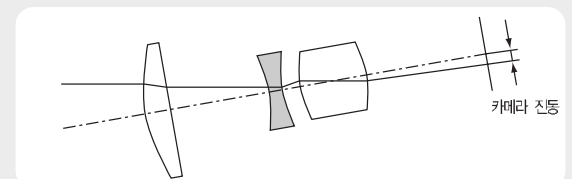

3. 렌즈 흔들림시 Image Stabilizing 그룹이 반응

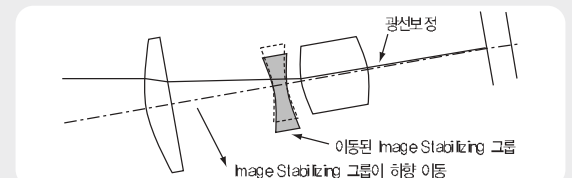

플로워팅 시스템

일반적인 렌즈들은 수차 보정이 가장 효과적일 때 최상의 결과를 제공하도록 설계되었습니다. 이것은 보통 가장 흔하게 사용되는 촬영 거리의 경우입니다.

다른 촬영 거리에서는, 특히 가장 근접한 촬영 거리에서는 수차가 나타나는 경향이 있습니다. 캐논의 플로워팅 시스템은 가까운 촬영 거리에서의 수차를 억제시킵니다. 이 시스템은 특정 렌즈간의 간격을 촬영 거리에 일치하도록 조정합니다.

이로써 수차는 효과적으로 보정되게 되고 그 결과로 모든 촬영 거리에서 수차를 감소시켜 고품질의 이미지를 얻을 수 있게 됩니다.

TS-E 24mm f/3.5L 플로워팅 시스템

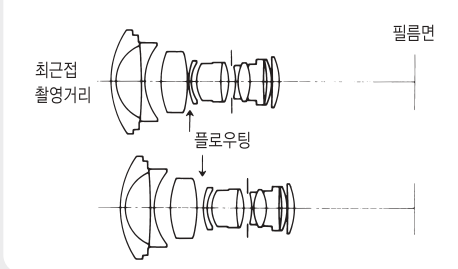

플로워팅 효과 (TS-E 24mm f/3.5L)

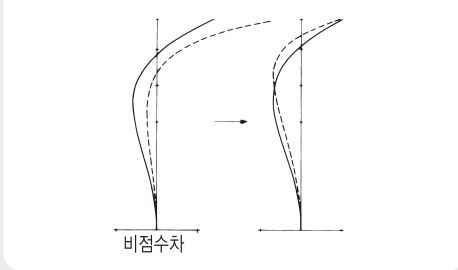

원형 조리개 (Circular Aperture)

어떤 캐논 렌즈는 새로운 원형 조리개 유닛의 특징을 가지고 있어 렌즈가 정지 상태 일 때, 보다 둥근 형태로 조리개가 개방되도록 곡선 형태의 조리개 날을 사용합니다. 이 조리개는 초점을 흐리게 한 배경을 원형으로 자연스럽게 강조하여 묘사하는데 특히 효과적입니다.

EF-700-200mm f/2.8L IS 렌즈와 같은 렌즈들에서는 렌즈 개방이 f/2.8 에서 f/5.6까지 거의 원형을 이룹니다. 이들 렌즈들은 캐논의 전자식 조리개에서 이미 사용 가능한 이점들 -부드럽고 일관된 렌즈의 조작성(EOS-1V에서의 최대 10fps 의 경우까지도), 거의 무소음의 조리개 제어와 렌즈 마운트에서의 기계식 레버나 스위치 부재-을 모두 그대로 유지합니다.

AF 정지 기능

AF 정지 기능은 EF 300mm f/2.8L IS USM, EF 400mm f/2.8L IS USM, EF 500mm f/4L IS USM과 EF 600mm f/4L IS USM 렌즈가 가지고 있습니다.

만일 오토 포커싱 도중에 카메라와 피사체 사이로 무엇인가가 지나가면 AF 정지 버튼을 눌러서 지나가는 방해물로 인해 초점이 바뀌지 않도록 AF를 고정시킵니다. 방해물이 지나간 후에는 초점이 여전히 피사체에 유지되어 빠르게 촬영작업을 다시 시작할 수 있습니다.

AF 정지버튼은 렌즈 앞부분의 렌즈 그림 주위로 4군데에 위치하고 있으므로, 수직 촬영이나 수평 촬영 모두에서 조작이 간편합니다.

풀-타임 수동 포커싱



전자식 수동 포커싱 입력 팔스 버튼

캐논 EF 렌즈와 EOS 카메라는 매우 높은 AF 정밀도를 가지고 있습니다. 거의 모든 촬영 상황에서 빠르게 최적의 초점을 이루어 낼 수가 있습니다. 최근의 EOS 카메라는 AF가 사용 중인 동안 사진의 구도를 더욱 자유로이 잡을 수 있도록 다중 포커싱 포인트가 장착되어 있습니다. 또한 오토포커싱 모드에 우선하여 작동하는 캐논의 풀-타임 수동포커싱으로 사진촬영이 한결 더 유연하여 졌습니다. 이 기능들을 가지고 있는 렌즈들은 AF 모드에 있을 경우에도 수동 포커싱으로 전환할 수 있도록 해 줍니다.

방진·방습 구조



신모델 EF 300mm f/2.8L IS USM, EF 400mm f/2.8L IS USM, EF 500mm f/4L IS USM과 EF 600mm f/4L IS USM 렌즈는 강력한 방진 방습 능력을 가지고 있습니다.

스위치 패널, 외부 연결부와 드럼-핀 필터 부착부는 고무 라이닝으로 되어 있습니다. 포커싱 링과 스위치들 같은 이동식 부품들은 또한 먼지나 습기가 들어가지 않도록 설계되었습니다. 그렇기 때문에 이들 렌즈들은 가혹한 조건에서도 먼지나 수분이 내부에 침투된 없이 사용될 수 있습니다. 렌즈는 방진 및 방습 기능을 항상 사기 위해 마운트상에 고무 링을 장착하고 있습니다.



Canon EF Lenses

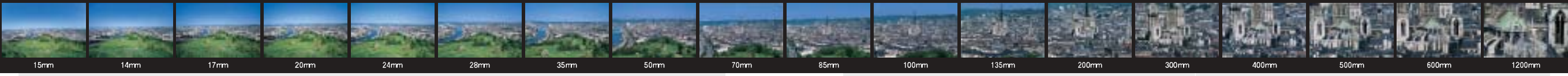

풀-타임 기계식 수동 포커싱 메커니즘

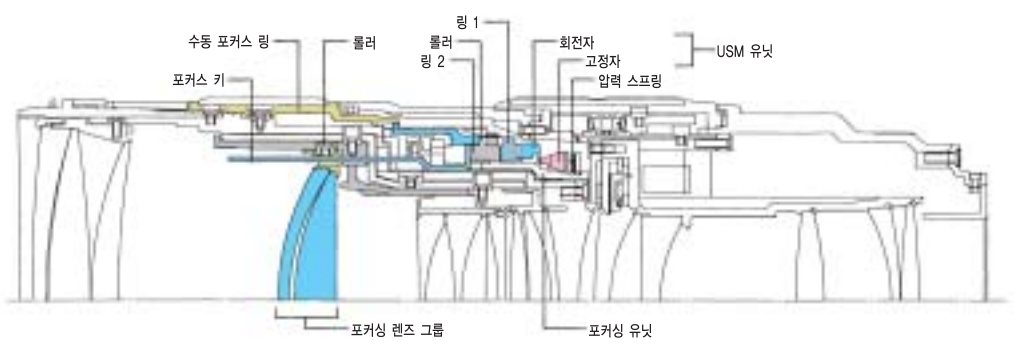

촬영자는 뷰파인더를 통해 보면서 포커싱 모드 스위치를 바꾸지 않고 수동으로 초점을 조작 할 수 있습니다. 포커싱 링이 오토포커싱 중에 회전하지 않으므로 더 편안하게 잡을 수 있고 더 쉽게 수동 포커싱을 할 수가 있습니다. 더욱이 인체공학적 디자인은 촬영자의 의도를 빠르게 전달하여 줍니다. 풀-타임 수동 포커싱은 2가지 종류가 있습니다. 한가지는 포커싱 링의 회전량에 따른 위치를 전자식 수동 포커싱이 감지하여 포커싱 모터가 전자식으로 구동됩니다. 다른 한 종류는 기계식 수동 포커싱으로 포커싱 링의 회전 위치에 따라 초점을 기계식으로 조절합니다.

렌즈는 반복적으로 마운트되고 분리되므로 카메라 마운트의 바깥쪽에 미세한 마모 흔적들이 남게 될 것입니다. 이것은 렌즈의 작동에 영향을 미치지 않습니다.

포커싱 프리셋

미리 촬영거리를 설정한 후에 그 거리로 즉시 초점을 맞출 수가 있습니다. 포커싱 프리셋이 설정되어 있는 동안에도 정상적인 촬영과 포커싱은 여전히 가능합니다. 예를 들면, 축구 경기에서는 골을 촬영하기 위한 초점을 사전에 설정해 놓을 수가 있습니다. 선수가 골문을 향해 달려오는 동안 통상적으로 초점을 맞춘 다음, 선수가 슛을 하면 바로 초점을 맞출 수가 있습니다.

EF렌즈 명칭의 설명

렌즈 명칭은 렌즈의 확인을 위한 형식을 따릅니다.

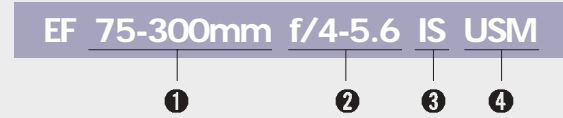

- ① - 초점거리 최단초점에서 최장 초점거리를 표기
- ② - 최대 조리개값 : 렌즈의 최대조리개값을 표기
- ③ - 특별기능 : IMAGE STABILIZER, 마이크로 등 특별기능 모두 표기
- ④ - 렌즈의 자동초점 맞춤의 동력은 초음파 모터에서 나오는것임을 표기

초점 거리

50mm의 초점 거리가 육안으로 보는 것과 가장 근접합니다. 이 초점 거리는 렌즈 분류에 대한 참조 포인트로 사용됩니다.

예를 들면, 이보다 짧은 초점 거리를 가지고 있는 렌즈는 광각 렌즈라 부르고, 이보다 더 긴 초점 거리를 가진 렌즈는 망원렌즈라고 합니다.

단 초점 렌즈는 오직 하나의 초점 거리만 가지고 있으며, 반면에 줌 렌즈는 일정한 범위의 초점거리를 가지고 있습니다. (EF 렌즈가 EOS iX와 함께 사용되고 있을 때에는, 초점거리가 35mm 카메라용으로 표시되는 값의 1.25배에 해당합니다)

화각

이것은 렌즈를 통하여 볼 수 있는 장면 범위의 크기를 나타냅니다. 망원렌즈들은 광각 렌즈들보다 화각이 더 좁습니다.

화각과 원근감

원근감이란 동시에 볼 수 있는 가까운 거리의 물체와 멀리 있는 물체 사이의 거리를 말합니다.

화각이 넓은 때에는(더 짧은 초점 거리 상태), 원근감이 보다 확실히 나타나고 화각이 좁을 때에는(더 긴 초점 거리 상태) 원근감을 보다 적게 느끼게 됩니다.

또한 이미지가 더욱 압축되어 멀리 있는 물체가 가까이 있는 물체 바로 뒤에 있는 것처럼 보이게 됩니다

최대 조리개

렌즈의 감도를 표시합니다. 감도가 높은 렌즈는 들어오는 빛을 더 많이 받아 들일 수 있는 큰 최대 조리개를 갖습니다.

최대 조리개의 값이 작을수록 개방되는 조리개는 더 커집니다. 최대 조리개가 커질수록 이미지를 더 밝게 볼 수 있어 뷰파인더를 통해서 보기가 더 편합니다. 또한 더 빠른 셔터 스피드를 사용할 수가 있고 뒷배경을 더욱 흐릿하게 만들어 줄 수가 있습니다.

바꾸어 말하면 최대 조리개가 작을수록(값이 클수록) 렌즈가 더욱 컴팩트해지고 가벼워집니다. 단초점 렌즈는 단 하나의 최대 조리개값을 갖는 반면, 줌 렌즈는 초점 거리 범위의 각 끝마다 하나씩 2개의 값을 갖게 됩니다

예를 들면 EF 28-80mm f/3.5-5.6 렌즈는 28mm에서 f/3.5와 80mm에서 f/5.6의 최대 조리개값을 갖습니다.

조리개와 셔터 스피드

동일한 조도 아래에서, 만일 조리개가 1스텝 만큼 더 개방되면 셔터 스피드는 1스텝 더 증가빠르게시킬 수 있습니다. 예를 들면, f/5.6의 조리개와 1/60초의 셔터 스피드가 설정된 경우, 조리개를 f/4로 조정하면 셔터 스피드는 1/125초로 설정할 수가 있습니다.

조리개를 f/2.8로 설정하면 노출 수준을 동일하게 유지하면서 1/250초의 더욱 빠른 셔터 스피드가 사용 가능해 집니다.

피사계 심도

보통은 최적의 초점 포인트는 단 한곳입니다. 그러나 종종 이 포인트의 앞부분과 뒷부분 역시 초점이 맞아있는 것을 보게 됩니다. 이것이 바로 넓은 피사계 심도로 가능해 지는것입니다.

조리개와 초점 거리 그리고 피사계 심도

피사계 심도는 주로 렌즈의 초점 거리와 조리개값 피사체와의 거리에 의해 결정되어 집니다. 예를 들어, 만일 광각렌즈가 최소 조리개값으로 사용될 경우 사진상의 거의 모든 피사체들이 초점이 맞게 됩니다.

그러나 만일 망원 렌즈가 최대 조리개 값에서 사용될 경우에는 뒷배경이 흐릿하게 만들어져서 초점이 맞은 피사체만 두드러지게 나타납니다.

표준 줌 렌즈 (Standard Zoom Lenses)

언제, 어디서나 실용적인 렌즈

이들 렌즈 중 하나는 아마도 여러분의 첫 번째 EF렌즈였거나 혹은 첫 번째의 렌즈가 될 것입니다. 무엇보다도 이 렌즈들은 가장 일반적인 초점 거리의 특징을 지니고 있으며, 광각에서 망원까지 모두 최고의 영상을 얻을 수 있습니다. 이 8가지의 렌즈는 각기 다른 줌의 범위와 최대 조리개로 선택의 기회를 제공합니다. 최대 조리개 값이 작을수록 렌즈도 더 작아지고 가벼워집니다. 자세히 비교하여 여러분이 원하는 용도에 적합한 것을 선택하십시오.



EF 28-90mm F4-5.6 USM
1/60초 1/3.5

EF 24-85mm f/3.5-4.5 USM



고 배율 줌의 초 와이드 줌 렌즈, 주망시 다중 렌즈군이 이동함으로써 렌즈가 컴팩트하고 가벼워졌습니다. 비구면 렌즈 요소가 왜곡을 억제시키고 모든 초점 거리에서 높은 콘트라스트가 유지되며 샤프한 이미지가 얻어 집니다.

EF 24-70mm f/2.8L USM



중 전의 28-70mm 렌즈 대체모델로서 보다 광역의 와이드 앵글을 원하는 필름 카메라 사용자 및 디지털 카메라 사용자의 요구에 부응한 렌즈입니다. 두매의 비구면 렌즈 및 완전히 새로운 UD 렌즈를 사용, 광학 성능을 개선하였으며 먼지와 습기에 대한 방어 및 AF 속도를 중전보다 개선시켰습니다.

EF 28-80mm f/3.5-5.6 II



E F 28-80mm f/3.5-5.6V USM과 동일한 광학 시스템, 구조 외장을 가진 표준 줌 렌즈입니다. 차이점은 USM 대신에 DC모터를 사용하여 AF를 구동 시킨다는 점입니다.

EF 28-90mm f/4-5.6USM



망 원 끝단에서 90mm를 실감나게 하는 이 최신의 렌즈는 비구면 렌즈가 줌 범위 전체에서 높은 이미지 품질을 구현하며 마이크로 USM드라이브는 저소음, 고속의 오토 포커싱을 제공하여 결정적인 순간을 포착하게 합니다. 또한 81x121mm 피사체를 뷰파인더 프레임에 가득차도록 근접 촬영 능력을 제공합니다.



EF 28-200mm F/3.5-5.6 USM
f/22, Av Auto (+1)



EF 28-135mm f/3.5-5.6 IS USM
1/6.7, 1/15초

EF 28-105mm f/3.5-4.5 II USM



매우 일반적인 EF 28-105mm f/3.5-4.5 USM 렌즈의 광학적인 능력을 유지하면서, 한층 더 정교한 외부 디자인을 지니고 있습니다. 내장된 링 타입 USM이 무소음, 고속의 오토포커싱을 구동시키고 또한 풀타임 수동 포커싱을 수행합니다. 컴팩트한 디자인은 플래시가 내장된 EOS 30, EOS 5와 잘 어울리며, 일상적인 사용을 위한 뛰어난 줌 렌즈입니다.

망원 줌 렌즈 (Telephoto Zoom Lenses)

흥미로운 부분만 포착한다.

사람의 눈은 개별적인 부분보다는 전체를 보려는 경향이 있습니다. 또한 멀리 있는 것은 보지 못하고 가까이 있는 것들만을 봅니다. 눈으로는 놓친 이러한 것들에 주의를 기울임으로써, 여러분은 다양하고 흥미진진한 영상을 창조해 낼 수 있습니다. 운동 선수의 찡그린 얼굴이나 클래식 카의 그릴 또는 흐려진 배경 앞의 소녀등을 찍을 수 있습니다. 또한 망원 렌즈들은 이미지들을 압축시켜서 드라마틱한 효과를 나타내 주기도 합니다.

EF 70-200mm f/2.8L IS USM



캐논의 차세대 이미지 흔들림 방지기술이 결합된 이 망원 렌즈는 카메라 흔들림에 대해 3단계 까지로 보정하면서도 0.5초만에 반응을 합니다. AF 시스템은 보다 빠르게 반응하고 추적 스피드를 증가시키기 위해 치밀하게 작동됩니다. 또한 새로운 8매의 원형 조리개는 초점을 맞추지 않은 영상도 만족하게 하며, 먼지와 습기에 대하여 강한 내구성을 갖고 있습니다.

EF 70-200mm f/2.8L USM



단 초점 렌즈에 비교할 만한 EF 계열에서 가장 정밀한 망원 줌 렌즈 중 하나입니다. 4개의 UD 렌즈가 색수차를 보정합니다. 내부 포커싱 방식을 위한 신설계의 멀티플 줌 그룹이 전체적인 줌 영역에서 높은 영상 품질을 구현해 냅니다. 익스텐더 EF 1.4X II와 2X II와 호환됩니다.

EF 70-200mm f/4L USM



고 성능의 L 시리즈 망원 줌 렌즈로 f/4의 최대 조리개값을 갖고 있으며 경량의 컴팩트 구조로 구성되어 있고 내부 포커싱과 링 타입 USM으로 조용하고 빠른 AF를 가능하게 합니다. 전면의 렌즈가 포커싱동인 회전하지 않기 때문에 어려움 없이 편광필터를 부착하여 사용할 수 있으며, 삼각대 부착고리(별매)는 EF 300mm f/4L USM에서 사용되는 것과 동일합니다.

EF 28-135mm f/3.5-5.6 IS USM



이미지 흔들림 방지가 내장되고 줌 비율이 높은 표준 줌 렌즈입니다. 이미지 흔들림 방지를 작동시킨 상태에서는 삼각대나 플래시 없이도 흐릿한 조명하에서 선명하고 자연스러운 사진을 얻을 수 있으므로 플래시가 금지된 장소에서 매우 편리하게 사용할 수 있습니다. 빠르고 조용한 오토포커싱과 풀타임 수동포커싱을 위한 링 타입의 USM을 사용합니다.

EF 28-200mm f/3.5-5.6 USM



여행등에서 여러 종류의 피사체를 촬영하기 수월한, 편리하고 컴팩트한 줌 렌즈입니다. 동급 최고의 광학 성능에 45cm까지 초점을 맞출 수 있는 편의성을 갖추었습니다. 마이크로 USM의 채용으로 고속, 저소음의 오토포커싱과 함께 넓은 주밍 범위를 제공함으로써, 쉽고도 즐거운 사진촬영을 체험하게 될 것입니다.

EF 35-80mm f/4-5.6 III



175g의 무게로 가장 가벼운 컴팩트 줌 EF 렌즈이며 뛰어난 값어치를 지니고 있습니다. 비구면 렌즈의 채용으로 컴팩트해지고 고대비의 영상을 얻을 수 있습니다. 80cm의 초점거리에서 우편역서를 뷰파인더 프레임에 가득 채울 수 있습니다.



EF 70-200mm f/4L USM
1/40, 1/200초

EF 80-200mm f/4.5-5.6 II



길이가 78.5mm, 무게가 250g에 불과한 망원 줌 렌즈로 언제나 휴대하기가 매우 간편합니다. 5매의 줌 렌즈군이 보다 높은 품질의 영상을 얻을 수 있도록 개선되었습니다.

EF 100-400mm f/4.5-5.6L IS USM
1/5.6, 1/8초



울트라 와이드 줌 렌즈 (Ultra-Wide Zoom Lenses)

모든 것을 담아낸다.

여러분 마음의 눈이 광대한 촬영을 요구하는 경우, 이들 3가지의 초광각 줌 렌즈를 사용해 보시는 것이 어떻습니까?

이들 렌즈의 줌 범위는 여러분이 촬영하고자 하는 광활한 광각 범위의 대부분을 만족시키게 될 것입니다.

초점 거리에 있어 작은 차이일지라도 커다란 차이를 이루어 냅니다. 이러한 작은 차이가 좋은 사진, 위대한 작품을 만들어 내는 것입니다.

EF 35-350mm f/3.5-5.6L USM



고 화질이 유지되는 10X 줌 배율의 초망원 줌 렌즈! 구도를 자주 변경할 필요가 있는 스포츠와 다큐멘터리 사진에 이상적입니다. 줌 조절 링은 원하는 대로 줌 토크를 조절할 수 있도록 합니다. 135mm 초점 거리에서 0.25X까지 근접촬영이 가능합니다.

EF 75-300mm f/4-5.6 III USM



컴팩트하고 가벼운 4X 망원 줌 렌즈로 스포츠 인물과 야생 동물을 촬영하는데 이상적입니다. 새로이 개발된 마이크로USM이 AF를 더욱 빠르고 조용하게 만들어 줍니다. 보다 향상된 줌 메커니즘 또한 주밍을 더욱 스무스하게 만들어 줍니다. 줌 링의 전면부는 터치 즐거움을 위해 실버링으로 바꾸었습니다.

EF 75-300mm f/4-5.6 III



광학 시스템 구성 및 외형이 EF 75-300mm f/4.5-5.6 II USM 렌즈와 동일합니다. 차이점은 USM 대신에 DC모터를 사용하여 AF를 구동시킨다는 점입니다.



EF 16-35mm f/2.8L USM
1/2.8, 2초

EF 22-55mm f/4-5.6 USM
1/11, 1/15초



EF 75-300mm f/4-5.6 IS USM



이미지 흔들림 방지가 장착된 세계 최초의 교환렌즈입니다. 카메라가 흔들려서 촬영 장면이 흐릿해질 수 있는 낮은 조명의 조건에서도 선명한 영상을 얻을 수 있습니다. 해질녘이나 삼각대를 사용할 수 없는 장소에서 효과적입니다.

EF 100-300mm f/4.5-5.6 USM



매우 실용적이고 휴대하기 편리한 망원 줌 렌즈입니다. 5매의 줌군이 렌즈의 길이를 단 121.5mm로 만듭니다. 후면 포커싱으로 렌즈는 포커싱 도중 회전하거나 길이가 변하지 않습니다. 그렇기 때문에 어떠한 필터의 효과도 영향을 받지않고 그대로 유지됩니다. 또한 오토포커싱도 빠르고 조용하게 수행됩니다.

EF 100-400mm f/4.5-5.6L IS USM



이미지 흔들림 방지가 장착된 시리리즈 슈퍼 망원 줌 렌즈입니다. 형석 렌즈와 슈퍼 UD 렌즈에 의해 2차 스펙트럼이 철저히 제거됩니다. 또한 플로우팅 시스템의 채용으로 모든 초점 거리에서 고품질의 영상이 구현됩니다. 이미지 흔들림 방지는 27가지의 모드를 가지고 있으며, 익스텐더 1.4X II 나 2X II 와 호환됩니다.

EF 16-35mm f/2.8L USM

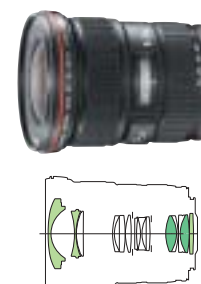

증가되는 디지털 SLR 사용자의 요구를 충족시키기 위해 이 초광각 줌은 보다 폭넓은 시야와 빠른 조리개, 28cm까지 가까워진 포커싱 범위를 제공합니다. 3매의 비구면 렌즈와 캐논의 UD 글라스로 디자인되어 고급의 이미지 품질을 제공하면서도 컴팩트한 사이즈를 유지하였습니다. 프로그 규격으로 제조되어 또한 먼지와 습기에도 강합니다.

EF 20-35mm f/3.5-4.5 USM



높은 광학 성능과 340g의 경량을 자랑하는 휴대하기 간편한 매우 실용적인 초광각 줌렌즈입니다. 대형의 전면 렌즈군은 주변 암부를 최소화하고 플래어 차단용 조리개가 플래어를 최소로 줄여줍니다. 또한 줌 그룹인 렌즈 그룹 2로 왜곡이 보정됩니다.

EF 100-400mm f/4.5-5.6L IS USM



중첩된 비구면 렌즈가 이 광각 줌 렌즈를 정량, 소형으로 만들어줍니다. 캐논 독자 마이크로 USM 역시 이 렌즈를 빠르고 조용하게 만듭니다. 여행용의 무게로 최적이며 또한 표준 광각 렌즈로서의 완벽함을 제공합니다. 렌즈를 EOS APS SLR 카메라에 부착할 경우 35mm 환산 초점 거리는 28-69mm입니다.

울트라 와이드 및 와이드 렌즈 (Ultra-Wide & Wide Lenses)

와이드, 고속 AF

초광각과 큰 조리개 값이 필요한 경우 다음의 렌즈 중 하나가 당신의 요구를 만족시키게 될 것입니다. 초광각 렌즈는 인간이 시각을 초월한 장면을 포착할 수 있도록 해줍니다. 모든 렌즈 중 가장 광각인 EF 15mm f/2.8 어안 렌즈는 180도의 화각을 가지고 있습니다. 보다 자연스러운 광각촬영을 위해서는 필요한 최대 조리개값으로 최대 35mm 까지의 광각 렌즈를 선택하십시오.

EF 15mm f/2.8 Fisheye



모든 EOS 카메라에서 특수효과를 위한 이상적인 풀-프레임 어안 렌즈입니다. 20cm까지 가까이서 초점을 맞출 수 있고, 모든 초점범위에서 선명한 영상을 제공합니다. 최대 3개의 젤라틴 필터가 후면 내장 필터 홀더에 장착될 수 있습니다.

EF 14mm f/2.8L USM



실제의 선형 초광각 렌즈로, 구면 수차가 완전히 보정되어 일직선이 정확히 유지됩니다. 좁은 장소나 실내에서의 촬영에 특히 뛰어나고 또한 극단적인 광각 원근감을 제공하여 독특한 장면을 연출하기 때문에 전문적인 분야에서 자주 사용됩니다. 광학부는 탁월한 비구면 구성 요소로 최고의 성능을 발휘합니다. 후면에 젤라틴 필터 홀더가 있어서, 색보정에 사용되는 젤라틴 필터를 3개까지 장착할 수 있습니다.

EF 20mm f/2.8 USM



정적인 사진을 위한 초광각 렌즈입니다. 405g의 경량으로 휴대 및 운반이 간편합니다. 근거리 수차 보정에 효과적인 플로우팅 후부 포커싱 시스템을 채용하고 있습니다. 어떠한 거리에 있는 피사체라도 선명한 이미지를 얻을 수 있습니다.

EF 24mm f/1.4L USM



f/1.4는 오타가 아닙니다. 이 렌즈는 세계에서 가장 빠른 초광각 렌즈입니다. 비구면 렌즈와 UD 초 저분산 글래스 L시리즈 광학기술이 결합된 첫 번째의 EF 렌즈인 24mm f/1.4L은 광각 개방 시에도 뛰어난 선명함과 콘트라스트를 제공합니다. 25cm까지 초점을 맞추고 AF는 여러분이 기대하는 바대로 고속, 저음으로 작동되며 언제든지 유연한 플타임 수동포커싱을 수행할 수 있습니다.



EF 15mm f/2.8 Fisheye
f/2.8, 4min.



EF 35mm f/1.4L USM
f/1.4, 1/500초

EF 24mm f/2.8



크 조리개값을 가지고 있는, 가장 애용되고 있는 광각 렌즈입니다. 원근 촬영뿐 아니라 평소의 스냅샷용으로도 좋습니다. 플로우팅 후부 포커싱 시스템이 비접수차를 보장하고 높은 콘트라스트와 선명한 윤곽을 제공합니다.



EF 24mm f/1.4L USM
f/5.6, 4초

EF 28mm f/1.8 USM



이 광각 렌즈는 한 패키지 내에 탁월한 광학 시스템과 함께 극히 빠른 조리개가 결합되어 있어, 낮은 조명의 촬영 조건에서 훌륭한 선택이 됩니다. 내부의 후군 포커싱으로 전방의 구성 렌즈가 움직이지 않으므로 필터 홀더와 같은 액세서리를 필터와 함께 사용하기가 간편하며, 링타입의 초음파모터는 빠르고 조용하며 정확한 AF를 제공하며, 풀 타임 수동 포커싱 기능을 가지고 있습니다.

EF 35mm f/1.4L USM



수차를 보정해 주기 위한 비구면 렌즈로 구성된 L시리즈 전문가용 f/1.4 광각 렌즈입니다. 플로우팅 시스템이 포커싱 범위 전체에 걸쳐 고품질의 영상을 얻을 수 있도록 해줍니다. 후면 포커싱과 링 타입의 USM으로 빠르고 조용하게 AF가 되며, 풀-타임 수동 포커싱도 가능합니다.

EF 35mm f/2



고속의 35mm 광각 렌즈입니다. 단지 25cm의 최소 촬영 거리로, 피사체에 보다 더 가까이 접근하여 더욱 자연스러운 광각 효과를 얻을 수 있습니다. 인물 사진을 위해 적절한 흐린 배경을 만들어 낼 수도 있습니다.

표준 렌즈 (Standard Lenses)

표준, 고속 AF

자연스러운 화각과 원근감으로 표준 렌즈는 아무런 특수효과 없이 피사체를 순수하게 표현합니다. 다양한 표현을 목적으로 하는 광각이나 망원 렌즈와는 또 다른 느낌을 갖게 될 것입니다. 그러나 한편으로는 표준 렌즈를 사용하여 피사체의 거리와 조리개 값, 그리고 앵글을 다양하게 조절함으로써 창의적인 방법을 만들어낼 수가 있습니다. 이르기 위해서는 높은 수준의 테크닉과 감각이 요구됩니다. 세 가지의 표준 렌즈는 각기 다른 최대 조리개 값을 가집니다.

EF 50mm f/1.0L USM



SLR 포토그래피의 모든 면에 있어서 절대적으로 비길 데 없는 렌즈입니다. -35mm나 디지털 SLR 카메라용 렌즈로 세계에서 가장 빠른 렌즈입니다. 대구경과 연속 비구면 렌즈의 사용으로 f/1.0으로 촬영시에도 구면 수차(고속의 일반 렌즈에서 흔히 발생하는 문제점)로부터 자유로이 뛰어난 성능을 발휘합니다. 저조명용 렌즈로서 이상적이 명백한 이 렌즈는 또한 일반적인 태양광 상태에서의 선명성과 정상적인 원근감과 함께 뒷배경을 흐릿하게 만드는 -패션, 실외 카타로그와 상업용 사진에서 흔히 볼 수 있는- 광각 개방의 능력, 모든 면에서 전문가를 위한 기본임을 알 수 있게 합니다.

EF 50mm f/1.0L USM
f/1.0, 1/20초

EF 50mm f/1.4 USM

f/1.4



EF 50mm f/1.4 USM



EF 시스템에서 가장 기본적인 "표준"렌즈입니다. 이 뛰어난 렌즈는 광각-개방시에도 사진이 매우 선명하고 f/1.4의 밝기에도 물론 주어진 조명하에서 완벽한 촬영을 이루어냅니다. 낮은 조명의 조건에서 촬영시 이상적인 렌즈입니다. 극히 작은 마이크로 USM과 AF모드시에도 여전히 플-타입 수동 포커싱이 제공되는 컴팩트하고 매력적인 EF 시스템에서 유일한 렌즈입니다.

EF 50mm f/1.8 II



f/1.8의 조리개를 가진 이 경량의 사프한 렌즈는 고정 초점 거리를 선호하는 촬영자를 위한 탁월한 첫 번째 렌즈로, 주어진 조명하에서 어떠한 사진가의 시스템에서도 뛰어난 능력을 제공합니다. 전통적인 가우스 타입의 광학부 디자인은 광각-개방시에도 선명한 사진을 보장하며 45cm까지 가까이 초점을 맞춥니다.

중거리 망원렌즈 (Medium Telephoto Lenses)

중거리, 고속 AF

대구경의 줌 망원렌즈는 피사체를 가까이 당기면 뒷 배경을 멋지게 흐려주고, 플래시 범위를 확장시키며, 고속의 셔터스피드를 제공할 수 있어 동작을 멈추게 할 수 있습니다. 또한 지니고 다니기에 무겁지 않도록 경량 컴팩트합니다. 85mm와 100mm의 3가지 줌 망원 렌즈가 있습니다.



EF 85mm f/1.2L USM
f/1.2, 1/750초

EF 85mm f/1.2L USM



f/1.2의 최대 조리개를 가진 이 렌즈는 동급 최고 속도의 85mm 망원 렌즈입니다. 1개의 비구면 렌즈와 2개의 고 굴절 렌즈는 최대 조리개 값에서도 플래어가 거의 없는 선명한 이미지를 제공합니다. 플로우팅 시스템을 채용하여 고품질 이미지를 위한 코마 수차(렌즈 수차의 하나)를 양호하게 보정합니다.

EF 85mm f/1.8 USM



탁월한 윤곽 묘사력과 휴대하기 간편한 매우 실용적인 줌 망원 렌즈입니다. 이미지는 모든 조리개 값에서 선명하고 깨끗합니다. 컴퓨터 시뮬레이션을 통해서 렌즈는 멋있는 흐릿한 배경을 제공하도록 설계되었습니다. 전면의 렌즈코이 포커싱 동안 회전하지 않기 때문에 특수 필터 효과는 영향을 받지 않습니다.

EF 100mm f/2 USM



고속의 중간 망원에서 또 하나의 옵션인 이 컴팩트 렌즈는 인물사진과 저조명의 작업시 이상적입니다. 85mm f/1.8 USM 렌즈와 비교하여 실외 촬영이나 자연스러운 모습을 촬영할 때 망원능력을 보여줍니다. 조리개를 최대 개방할 때 85mm 렌즈처럼 선명하고 플-타입 수동 포커싱과 함께 고속의 USM 오토 포커싱을 지니고 있습니다.

망원렌즈 (Telephoto Lenses)

망원, 고속 AF

망원렌즈는 어떤 사진에게도 필수적인 렌즈입니다. 스포츠에서의 동작이라면 고속의 셔터스피드와 긴 초점 거리를 필요로 하게 될 것입니다. 큰 최대 조리개 값은 보다 빠른 셔터 스피드를 가능하게 합니다. 본 망원 렌즈 계열에서의 초점 거리 범위는 135mm~300mm입니다. 컴팩트한 사진을 얻으려면 보다 작은 조리개 값을 가진 렌즈를 선택하십시오.



EF300mm f/4L IS USM

f/13, 1/60초

EF300mm f/2.8L IS USM

f/3.5, 1/180초



EF 135mm f/2L USM

f/2.0, 1/750초



EF 135mm f/2.8 소프트포커스

f/2.8, 1/90초, Soft Level: 0



EF 135mm f/2.8 소프트포커스

f/2.8, 1/90초, Soft Level: 2

EF 135mm f/2L USM



동급 최고 속도의 135mm 망원 렌즈입니다. 실내의 스포츠 사진이나 배경을 흐리게 하여 인물 사진을 촬영하기에 이상적입니다. 뛰어난 샤프니스와 색상을 구현하기 위해 2매의 UD 렌즈가 잔존 색수차를 보정합니다. 익스텐더 EF 1.4X II 나 2X II 를 함께 사용할 수 있습니다.

EF 135mm f/2.8 with Softfocus



소프트포커스 기능이 내장된 망원 렌즈입니다. 흐릿해 보이지 않는 소프트포커스 촬영뿐 아니라 날카로운 정도의 선명한 사진을 제공할 수 있습니다. 2가지의 소프트포커스 설정중에서 선택할 수 있으며, 소프트포커스 촬영이라도 바로 AF로 초점을 맞추면 빠르고 정확하게 합니다.

EF 200mm f/1.8L USM



세계에서 가장 빠른 200mm 망원 렌즈입니다. 3매의 UD 글래스가 잔존 색수차를 제거하여 모든 조리개 값에서 선명한 이미지를 제공합니다. 광학부는 뒷배경의 흐릿함을 멋지게 표현하도록 설계되었습니다. 최대 조리개의 알은 피사체 심도로 시도해 보십시오.

EF 200mm f/2.8L II USM



고품질의 이미지와 현대의 편의성이 장점인 망원 렌즈입니다. 2매의 UD 렌즈와 후부 포커싱 방식을 채용하여 수치를 양호하게 보정하고 이미지의 윤곽 묘사가 극히 선명합니다. 컴퓨터 시뮬레이션을 거쳐 뒷배경의 흐릿함도 또한 자연스럽습니다. 분리 가능한 전용 후드가 함께 제공됩니다.

EF 300mm f/2.8L IS USM



간편한 이동을 위해 손에 들고 촬영할 수 있도록 이미지 스테빌라이저가 새로이 장착된 망원렌즈입니다. 형식 렌즈 1매와 UD 렌즈 2매를 사용하여 색수차를 효과적으로 보정합니다. EOS-TV와 EOS-S에서 사용하면 AF스피드는 세계에서 가장 빠르게 됩니다. 전체적인 중앙감소와 후대성 강화를 위해 렌즈 경통과 기타 많은 외부 부품들에 마그네슘 합금을 사용했습니다. 또한 발착 가능한 삼각대 부착용 고리는 무드럽게 회전하고 튼튼하게 고정됩니다.

EF 300mm f/4L IS USM



통상 촬영시 보다 2단계 느린 셔터스피드에서 손으로 들고 촬영할 수 있으며 이미지 흔들림 방지 기능 내장으로 뛰어난 조작성을 지닌 탁월한 광학 성능이 결합된 너무나도 뛰어난 망원렌즈입니다. 후부 포커싱 시스템은 1.5m 가까이까지 초점을 맞추어 얽서 크기 만큼 작은 피사체로 35mm 영상 범위 전체를 채울 수 있습니다. 초저분산 UD렌즈 채용으로 모든 초점 범위 및 조리개 값에서 최고수준의 선명함을 이루어냅니다. 익스텐더 1.4X II 나 2X II 와 함께 사용할 수 있습니다.

슈퍼 망원렌즈 (Super Telephoto Lenses)

다른 차원을 봅니다.

초 망원렌즈는 일상적인 평범한 장면들을 특별하면서도 뛰어난 장면으로 만들어 낼 수가 있습니다.

사람의 눈을 훨씬 초월하여 볼 수 있는 능력을 제공하며, 이미지들을 압축시켜서 마치 영상이 다른 차원에서 온 것처럼 보이게도 만듭니다.

이러서 사진 표현의 새로운 영역이 펼쳐집니다. 모든 EF 슈퍼 망원렌즈들은 L시리즈 렌즈들로서 최고의 영상 품질을 제공하여 드리며, USM은 조용하면서도 고속의 오토 포커싱 능력을 또한 제공합니다. 이들 렌즈들은 뛰어난 윤곽 묘사를 보장하고 여러분의 상상력을 시험해보는 계기를 만들어 드릴 것입니다.

NEW 세계 최초의 사진용 회절식 광학렌즈

EF 400mm f/4 DO IS USM

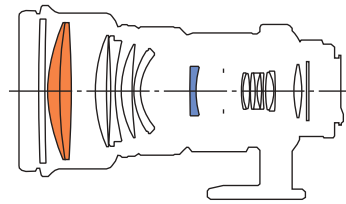

멀 타-레이어, 회절식 렌즈 방식으로 기존의 경우보다 1/3 더 짧아지고 가벼워진 400mm 슈퍼 망원 렌즈입니다. 회절식 광학부는 거기서 끝나지 않습니다. 작은 형식 렌즈와의 결합으로 색수차를 거의 완벽하게 제거하고, 동시에 구면 수차에도 대항할 수 있습니다. 휴대성과 간편한 조작성 이미지 흔들림 방지 시스템, 악천후를 견디기 위한 구조 및 최고급의 광학부, 탁월한 AF 성능 등의 결합으로, 400mm DO IS 렌즈는 휴대가 가능하면서도 뛰어난 렌즈 스피드의 슈퍼 망원 파워를 원하는 사진가에게는 최고의 제품입니다.

EF 400mm f/4 IS DO USM
1/4, 1/1 250초

EF 400mm f/2.8 IS USM



어두운 자연이나 야생 사진뿐 아니라 필드 스포츠와 육상경기의 사진 촬영을 위해 이미지 흔들림 방지가 내장된 슈퍼 망원 L시리즈 렌즈입니다. 2차 스펙트럼의 제거에 효과가 높은 1개의 형식 렌즈와 2개의 UD 렌즈를 채용하여 고해상, 고대비를 이루어 냈습니다. 링 USM과 개선된 AF 드라이브 알고리즘에 의해, EOS-1V와 EOS-3에서 사용될 때, 세계 최고 수준의 AF 스피드를 구현합니다. 이 렌즈는 EF 300mm f/2.8 IS USM 렌즈와 동일한 AF 스텝과 포커스 프리셋 기능을 가지고 있습니다.

EF 400mm f/5.6L USM



초경량, 휴대성, 뛰어난 기동성 선명성 그리고 놀라운 고속 오토포커싱, 400mm f/5.6은 이들 모두를 가지고 있는 야생, 자연의 모습을 담는 사진가에게 최상의 선택으로, 날아가는 새와 모터 스포츠와 같은 빠르게 움직이는 피사체용의 세계 최고급 망원 렌즈중 하나입니다. 광각 개방사에도 뛰어난 광학 품질을 제공하는 UD 렌즈의 사용으로 EF 1.4X II 나 EF 2X II 망원 익스텐더를 함께 사용할 때에도 영상의 품질을 그대로 유지합니다. 77mm 필터를 부착할 수 있고 착탈식 삼각대 고정 고리 등 우수한 조작성을 실현한 다양한 기능이 있습니다.

EF 500mm f/4L IS USM



차세대의 슈퍼 망원 L시리즈 렌즈로, 손으로 들거나 모노포드를 사용하여 빠르게 움직이는 피사체를 촬영하기에 효과적인 이미지 흔들림 방지 기능을 채용하고 있습니다. 광학 시스템은 f/4의 최대 조리개로 새로이 설계되었으며, 1개의 형식 렌즈와 2개의 UD 렌즈로 수차를 효과적으로 보정함으로써 선명하고 뛰어난 세부 묘사력을 실현하였습니다.

EF 600mm f/4L IS USM



스포츠, 야생동물 촬영이나 다른 많은 활용분야—또렷하게 전후방이 “압축되는” 망원의 특성을 살리거나 배경을 전체적으로 초점이 흐리게 하여 촬영하기 위한 상업용, 패션용 사진을 포함한—외의 차이를 연결하는 뛰어난 전문가용 렌즈입니다. 형식 렌즈와 UD 렌즈가 결합하여 2차 스펙트럼을 철저하게 제거하여 믿을 수 없을 정도의 고화질을 구현합니다. 이미지 흔들림 방지 기능은 최소한의 조정에서도 이 긴 렌즈의 활용성을 한치런 더 높였습니다. 1.4X와 2X 익스텐더 모두에서 훌륭하게 작동하며 5.5m까지 촬영 거리가 단축되었습니다. 또한 포커스 프리셋 링에 방수 처리가 되었습니다.



EF 600mm f/4L IS USM
1/4, 1/500초

Extender EF 1.4x II

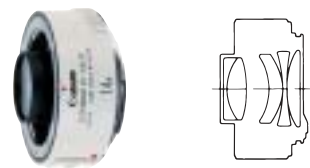

이 고성능의 익스텐더는 망원렌즈의 초점거리를 1.4배 증가시킵니다. 135mm나 보다 긴 초점 거리의 L시리즈 렌즈 즉, EF 70-200mm f/2.8L, EF 70-200mm f/4L과 EF 100-400mm f/4.5-5.6L에서 사용할 수 있습니다. 익스텐더를 부착 시키면 f-스탑을 1단계 감소시킵니다. 4군 5매의 렌즈사용으로 주 렌즈의 이미지 화질이 유지됩니다. 자동 초점이 어떤 EOS 바디나 f/4.0 최대 조리개 또는 더 빠른 렌즈에서 사용 가능합니다. 반사 방지용 구성이 역광의 조건에서도 콘트라스트를 향상시킵니다. 전면과 후면 마운트면에 방수 처리가 되어 있습니다.

Extender EF 2x II

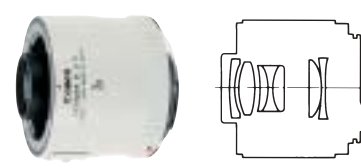

이 고성능의 익스텐더는 망원렌즈의 초점거리를 2배 증가시킵니다. 135mm나 보다 긴 초점 거리의 L시리즈 렌즈 즉, EF 70-200mm f/2.8L, EF 70-200mm f/4L과 EF 100-400mm f/4.5-5.6L에서 사용할 수 있습니다. 익스텐더를 부착 시키면 f-스탑을 2단계 감소시킵니다. 5군 7매의 렌즈사용으로 주 렌즈의 이미지 화질이 유지됩니다. 자동 초점이 어떤 EOS 바디나 f/2.8 최대 조리개 또는 더 빠른 렌즈에서 사용 가능합니다. 반사 방지용 구성이 역광의 조건에서도 콘트라스트를 향상시킵니다. 전면과 후면 마운트면에 방수 처리가 되어 있습니다.

마이크로 렌즈 (Macro Lenses)

작은 세계의 발견

우리가 매일 보고 무심코 넘어가는 작은 사물들이 가까이에서 보게되면 매우 놀랍고 매력적인 것임을 실제로 알 수 있게 됩니다. 캐논은 이 세계를 발견해 낼 수 있는 여러가지의 방법을 제공해 드립니다. 4가지의 EF 매크로 렌즈는 가장 효과적이면서 다양하며, 반면에 3가지의 필터식 클로즈-업 렌즈는 가장 편리합니다. 또한 실물크기 컨버터 EF와 2가지의 익스텐션 튜브도 구비되어 있습니다.



0.25x



0.5x



1.0x



3.0x



5.0x

EF 50mm f/2.5 Compact Macro

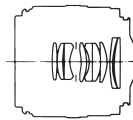

0.5X의 배율로 원경부터 초점을 맞추는 다재다능한 매크로 렌즈입니다. 어떠한 초점 범위에서도 선명함과 높은 콘트라스트를 보장하는 플로우팅 광학 시스템을 채용하였습니다. f/2.5의 조리개로 실제의 매크로 성능을 추가시킨 이상적인 범용의 일반 렌즈입니다. 중앙부에서 구석까지 뛰어난 플랫 필드 성능을 자랑하기 때문에 평면적인 작품 또는 피사체에 아주 좋은 효과를 얻을 수 있습니다.

실물 크기 Converter EF

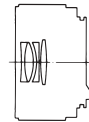

EF 50mm f/2.5 컴팩트 매크로 렌즈 전용으로 실물 배율을 얻을 수 있습니다. 0.26X부터 1X까지의 배율이 가능합니다. 고성능의 광학 시스템으로 원래의 렌즈 광학 성능을 감소시키지 않습니다. 이 컨버터를 부착하면 비록 조리개 값이 원스탑(0.26X에서 f/3.5) 감소하게 되지만 1X 배율이 가능해 집니다.

매크로 배율에 관하여

실물 크기 매크로 렌즈-1X의 확대율은 이미지를 필름에 실제의 크기로 기록합니다.

예를 들어, 직경 1인치의 꽃의 사진을 촬영하는 경우 필름상에도 1인치를 차지하게 됩니다.

다른 매크로 렌즈들은 더 낮거나 더 높은 배율을 갖고 있습니다. 0.5X의 배율을 가진 렌즈는 피사체 실제 크기의 반으로 필름에 영상을 만들어 냅니다. 다시 말하여 5X 배율 렌즈는 1인치의 꽃을 직경 5인치의 이미지로 변환시키는 것입니다.

이미지 전체가 필름에 모두 들어갈 수 없기 때문에 꽃의 세부적인 일부만이 확대된 이미지로 보여지게 될 것입니다.

배율은 초점 거리와 같은 것이 아닙니다.

예를 들면, 50mm 렌즈와 135mm 렌즈는 모두 1.0X 배율을 가진 매크로 렌즈가 되기도 합니다.

초점 거리가 긴 렌즈의 이점은 피사체로부터 더욱 멀리 떨어져서 촬영할 수 있다는 점입니다.

나비나 새의 사진을 촬영할 때에는 135mm 매크로 렌즈를 선택할 수 있고 50mm 렌즈는 촬영자가 다가가더라도 도망가 버리지 않는 피사체에 더 적합하게 되는 것입니다.

MP-E 65mm f/2.8 1-5x 매크로 포토

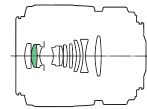

캐논의 또 하나의 놀랍고도 독특한 렌즈로서 이 특수한 매크로 렌즈는 정확히 1X에서 5X 배율로 작동하며 벨로우즈와 같은 특수하면서도 귀찮은 클로즈-업 액세서리들의 필요성을 없앴습니다. 이 렌즈는 경통에 피사체의 배율을 정확히 표시하여 원하는 배율을 얻기 위한 초점을 사진 설정하는 것이 쉽습니다. 모든 캐논 링 라이트와 매크로 트윈 라이트 MT-24EX와 함께 사용될 수 있습니다.

EF 180mm f/3.5L Macro USM

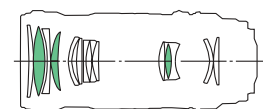

1X의 최대 배율을 가진 또다른 망원 매크로 렌즈입니다. 실물 크기 클로즈-업은 피사체(곤충 등)를 불안하게 만들지 않도록 더 멀리 떨어져서 촬영이 가능합니다. 내장 플로우팅 시스템은 포커싱 거리의 변화로 인한 수차 변동을 최소화 시킵니다. 그렇기 때문에 1X에서 무한까지 윤곽의 묘사가 아주 선명합니다.

익스텐션 튜브 EF 12 / EF 25



EF 렌즈 전용인 이 익스텐션 튜브는 주 렌즈와 카메라 바디 사이에 설치합니다. 고배율로 클로즈-업 할 수 있는 간단한 방법입니다. 배율은 사용되는 주 렌즈에 따라 달라집니다. EF 12 표준 줌 렌즈에서는 0.3X에서 0.5X의 배율을 자랑하고, EF 25는 0.7X 이상의 배율을 제공할 수 있습니다. 자동노출은 가능하지만 수동 초점이나 보조프커싱의 사용을 권장합니다.

클로즈-업 렌즈 250D / 500D / 500



큰 점 촬영을 위한 가장 간단한 방법입니다. 큰 단지 주 렌즈의 앞부분에 클로즈-업 렌즈를 돌려서 끼운 다음 촬영하기만 하십시오. 250D와 500D는 2개의 색지움 렌즈를 채용하여 색수차를 감소시킵니다. L시리즈 EF 줌 렌즈에 부착되어 있는 동안에도 클로즈-업 렌즈는 주 렌즈의 광학 성능에 영향을 미치지 않고 고품질의 이미지를 유지시켜 줍니다.

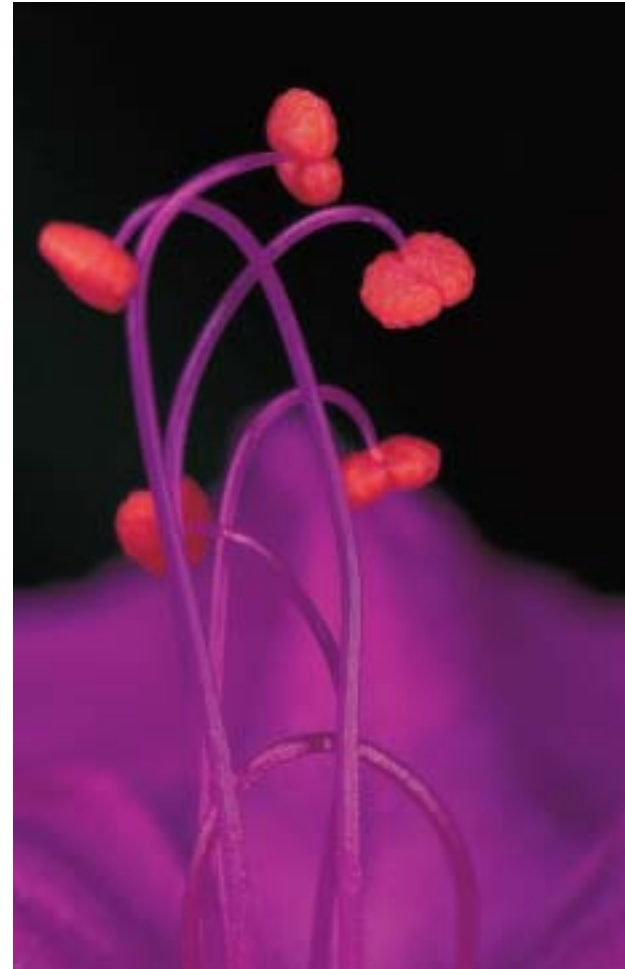

MP-E 65mm f/2.8 1-5x MacroPhoto
f/11, 1/125초 (3.0x)

EF 100mm f/2.8 Macro USM
f/2.8 (+1 2/3)



EF 100mm f/2.8 Macro USM

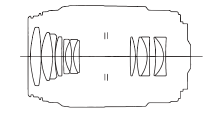

실물 크기(1X) 배율 까지의 매크로 사진용 AF 렌즈입니다. 내부 포커싱이 149mm의 긴 작업 거리를 유지할 수 있도록 합니다(1X에서), 3군의 플로우팅 시스템이 모든 포커싱 범위에서 뛰어난 윤곽묘사의 결과를 가져옵니다. 링 USM 채용으로 소음이 없이 고속으로 AF가 작동하며 또한 풀타임 수동 포커싱도 제공됩니다. 별개의 삼각대 마운트 링(B) 및 V0접합도함로 렌즈를 회전시켜 수직 또는 수평 방향의 구도가 가능합니다.

TS-E 렌즈 (TS-E Lenses)

앞선 사진 작업을 위하여

캐논의 TS-E 렌즈로 초점면의 각과 영상의 원근감을 조절할 수 있습니다. 대형 카메라 움직임의 효과를 EOS 카메라용 TS-E 렌즈에서 얻을 수가 있습니다. 수동 포커싱이 요구되지만 자동적인 조리개의 제어가 자동 노출과 자동 노출 브래케팅을 가능하게 합니다. 틸트 축과 쉬프트 축이 90° 각도로 교차됩니다.



TS-E 90mm f/2.8
f/2.8, 1/60초

TS-E 24mm f/3.5L

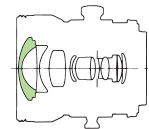

틸트, 쉬프트의 이동이 가능한 컴팩트한 광각 렌즈입니다. 비구면 렌즈의 플로우팅 광학 시스템이 왜곡이나 기타 수치를 보정하여, 결과적으로 고품질의 영상과 컴팩트함을 구현했습니다. 건축물과 풍경, 기타 광각 촬영시 좋은 결과를 얻을 수 있습니다.

TS-E 45mm f/2.8

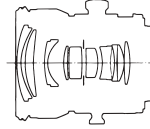

틸트와 쉬프트 이동이 가능한 일반 렌즈입니다. 플로우팅 시스템과 후면 포커싱이 40cm에서 무한까지 변치않는 묘사력을 제공합니다. 45mm의 초점 거리는 자연스러운 원근감을 얻는데 이상적입니다.

TS-E 90mm f/2.8

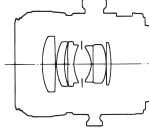

세계 최초의 틸트, 쉬프트 이동식 35mm 망원 렌즈입니다. 가우스 타입의 광학계를 채용하여 고품질의 묘사력과 흐릿한 뒷 배경을 제공합니다. 렌즈는 제품 사진에서 인물 사진까지 다양한 피사체에 적합합니다.



f/3.5L TS-E 24mm
f/3.5L, 1/750초 1/45



TS-E 렌즈의 이동

TS-E 렌즈는 틸트 및 쉬프트 이동이 가능하므로 사진 촬영의 능력 범위를 한층 더 확장시켜 줍니다. 틸트 이동은 렌즈와 필름면 사이의 초점면의 각도를 바꾸고, 쉬프트 이동은 렌즈의 광학축을 평행하게 이동시킵니다.

틸트 이동

생물타리의 전체 길이에 걸쳐서 초점을 맞추고 싶을 경우, 광학 렌즈를 사용하여 조리개를 줄임으로써 넓은 피사계 심도를 얻을 수 있습니다(사진 1-a). 틸트 이동을 사용하면 이 넓은 피사계 심도를 조리개를 최대로 하여서도 이를 수가 있게 됩니다. TS-E 렌즈 경통의 중앙부를 기울여서, 초점면이 필름면 상에서 변함없이 유지되면서 렌즈의 각을 조절할 수가 있습니다(사진 1-b).

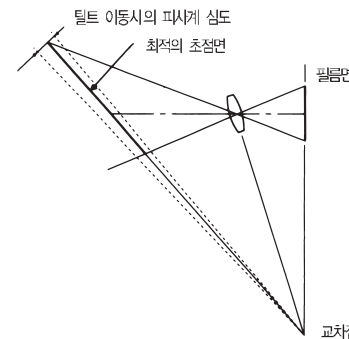

비스듬한 피사면에 초점을 맞추기 위한 틸트 이동의 사용



(사진 1-a) 보정 전



(사진 1-b) 틸트로 보정 후

쉬프트 이동

일반적으로 카메라를 위로 향하여 높은 건물을 촬영하려 할 때, 건물의 윗쪽이 줄어들어 보이게 되어 결국 사다리꼴의 형태가 됩니다(사진 2-a). 건물을 왜곡시키는 이 원근 효과는 초점 거리가 짧은 렌즈에서 더욱 현저하게 나타납니다. TS-E 렌즈를 렌즈와 필름면 사이에서 평행위치로 변경함으로써 이 원근 효과는 보정될 수가 있습니다. 카메라의 필름면을 건물과 평행이 되도록 하고 렌즈를 위로 이동시키면 건물이 보다 직사각형 형태로 나타나게 됩니다.

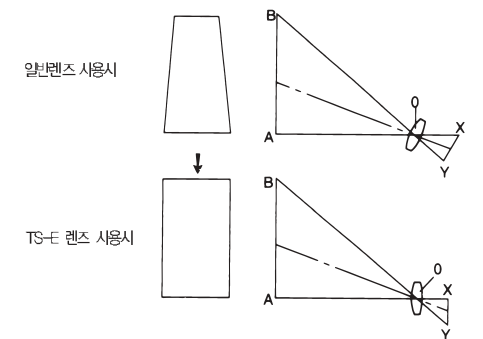

높은 건물에 초점을 맞추기 위한 쉬프트 이동의 사용



(사진 2-a) 보정 전



(사진 2-b) 쉬프트로 보정 후

캐논 EF 렌즈 사양 & 액세스리 표

EOS 카메라는 다양한 캐논 EF 렌즈를 사용할 수 있으며, 14mm~1,200mm의 초광각 렌즈에서 슈퍼 망원 렌즈까지 다양한 캐논 EF 렌즈 시스템은 더 많은 독특한 촬영 기능을 제공합니다.

별도	최대 수평 수직 대각선	별도 구경 (대각)	조리개 날 수	최소 조리개	최대 촬영 거리 (m/ft)	최대 배율 (x)	AF 작동기	필터 직경 (mm)	최대 촬영 x 범위 (mm/in)	무게 (g/oz)	인식면 부분 EF 12 부피시 배율	인식면 부분 EF 25 부피시 배율	별도 후드	후드 케이스	소프트 케이스	G.F.출터 III (후드 III) 1	G.F.출터 IV (후드 IV) 1
EF 16-35mm f/2.8L USM	98°-54°74'10"-38°108'10"-63'	14/10	7	22	0.28 / 0.9	0.22	USM	77	83.5/3.3 x 103/4.1	600/1.3 lb.	0.87-0.36	1.09-0.80	EW-83E	—	LP1319	NC	(0)
EF 20-35mm f/3.5-4.5 USM	84°-54°62'-38°94'-63'	12/11	5	22-27	0.34 / 1.1	0.13 (at 35mm)	USM/2	77	83.5/3.3 x 68.9/2.7	340/12.0	0.70-0.36	1.00-0.80	EW-83II	LH-D11	LP1214	NC	(0)
EF 22-55mm f/4-5.6 IS USM	79°-36°57'-25°90'-43'	9/9	5	22-32	0.35 / 1.15	0.20 (at 55mm)	Micro USM	58	66.0/2.6 x 58.4/2.3	175/6.1	0.67-0.23	1.37-0.52	EW-60D	—	LP1014	(0)	(0)
EF 24-85mm f/3.5-4.5 USM	74°-24°53'-16°84'-28'30"	15/12	6	22-32	0.5 / 1.6	0.16 (at 85mm)	USM/2	67	73.0/2.9 x 69.5/2.7	380/13.4	0.59-0.15	1.23-0.33	EW-73II	LH-C13	ES-C9/LP1014	NC	(0)
EF 24-70mm f/2.8L USM	65°-29°46'-19'30"-7°34'-12'	16/11	8	22	0.5 / 1.6	0.18	USM/2	77	83.2/3.3 x 117.6/4.6	880/1.9 lb.	0.52-0.18	1.05-0.40	EW-83BII	LH-D16II	LP1219	NC	(0)
EF 28-80mm f/3.5-5.6 II	75°-30°46'-17°65'-25'	10/10	5	22-38	0.38 / 1.25	0.26 (at 80mm)	MM/3	58	67/2.6 x 71/2.8	200/7.8	0.57-0.16	1.14-0.35	EW-60C	—	LP814	(0)	(0)
EF 28-90mm f/4-5.6 USM	65°-22°40'46'-15'10"-7°5'-27'	10/8	5	22-32	0.38 / 1.3	0.30 (at 90mm)	Micro USM	58	67/2.6 x 71/2.8	190/6.7	0.56-0.14	1.13-0.31	EW-60C	—	LP814	(0)	(0)
EF 28-105mm f/3.5-4.5 II USM	65°-19'20"46"-13°75'-23'20"	15/12	7	22-27+	0.5 / 1.64	0.19 (at 105mm)	USM/2	58	72.0/2.8 x 75.0/3.0	375/13.1	0.53-0.12	0.75-0.27	EW-63II	LH-C13	ES-C13/LP814	(0)	(0)
EF 28-135mm f/3.5-5.6 IS USM	65°-15°46'-10°75'-18'	16/12	6	22-36	0.5 / 1.64	0.19 (at 135mm)	USM/2	72	78.4/3.1 x 96.8/3.8	540/18.9	0.53-0.09	1.09-0.21	EW-78BII	—	LP1116	(0)	(0)
EF 28-200mm f/3.5-5.6 USM	65°-10°46'-7°75'-12'	16/12	6	22-36	0.45 / 1.5	0.28 (at 200mm)	Micro USM	72	78.4/3.1 x 89.6/3.5	500/17.6	0.54-0.06	1.10-0.14	EW-78D	—	LP1116	NC	(0)
EF 35-80mm f/4-5.6 III	54°-25°38'-17°63'-30"	8/8	5	22-32	0.4 / 1.3	0.23 (at 80mm)	MM/3	52	66.0/2.6 x 63.5/2.5	175/6.2	0.50-0.16	0.97-0.35	EW-54II	LH-C13	ES-C9/LP814	(1)	(1)
EF 70-200mm f/2.8L USM	29°-10°19'30"-7°34'-12'	18/15	8	32	1.5 / 4.9	0.16 (at 200mm)	USM/2	77	84.6/3.3 x 193.6/7.6	1,310/2.9 lb.	0.22-0.06	0.41-0.14	ET-83II	LH-D24B	LZ1324	(2)	(2)
EF 70-200mm f/2.8L IS USM	29°-10°19'30"-7°34'-12'	23/18	8	32	1.4 / 4.6	0.17	USM	77	86.2/3.4 x 197/7.8	1,470/3.24 lb.	0.22-0.06	0.41-0.14	ET-86	—	LZ1324	(0)	(1)
EF 70-200mm f/4L USM	29°-10°19'30"-7°34'-12'	16/13	8	32	1.2 / 3.9	0.21 (at 200mm)	USM/2	67	76/3.0 x 172/6.8	705/25	0.23-0.06	0.38-0.13	ET-74	—	LP1224	(2)	(3)
EF 80-200mm f/4-5.6 II	25°-10°17'-7°30'-12'	10/7	5	22-27+	1.5 / 4.9	0.16 (at 200mm)	MM/3	52	69.0/2.7 x 78.5/3.1	250/8.8	0.21-0.06	0.39-0.14	ET-54	LH-B12	ES-C13/LP1014	(5)	(4)
EF 35-350mm f/3.5-5.6L USM	54°-6°38'-4°63'-7'	21/15	8	22-32+	0.6 / 2 (at 135mm)	0.25 (at 135mm)	USM/2	72	85.0/3.3 x 167.4/6.7	1,385/3.1 lb.	0.43-0.04	0.82-0.08	EW-78II	LH-D22	LZ1324	NC	(0)
EF 75-300mm f/4-5.6 IS USM	27°-6°50'18"11"-4°35'32"11"-8°15'	15/10	8	32-45	1.5 / 4.9	0.26 (at 300mm)	Micro USM	58	78.5/3.1 x 137.2/5.4	850/14.8	0.21-0.04	0.39-0.09	ET-64II	LH-D18B	LP1022	(5)	(4)
EF 75-300mm f/4-5.6 III USM	27°-6°50'18"11"-4°35'32"11"-8°15'	13/9	7	32-45	1.5 / 4.9	0.25 (at 300mm)	Micro USM	58	71.0/2.8 x 122/4.8	480/16.8	0.21-0.04	0.39-0.09	ET-60	—	LP1019	(5)	(4)
EF 75-300mm f/4-5.6 III	27°-6°50'18"11"-4°35'32"11"-8°15'	13/9	7	32-45	1.5 / 4.9	0.25 (at 300mm)	MM/3	58	71.0/2.8 x 122/4.8	480/16.8	0.21-0.04	0.39-0.09	ET-60	—	LP1019	(5)	(4)
EF 100-300mm f/4.5-5.6 USM	20°-6°50'14"-4°35'24"-8°15'	13/10	8	32-38+	1.5 / 4.9	0.20 (at 300mm)	USM/2	58	73.0/2.9 x 121.5/4.8	540/12.1 lb.	0.26-0.04	0.37-0.09	ET-65III	—	ES-C17/LP1019	(5)	(4)
EF 100-400mm f/4.5-5.6L IS USM	20°-5°10'14"-3'30"24"-6°10'	17/14	8	32-38+	1.8 / 5.9	0.20 (at 400mm)	USM/2	77	92.0/3.6 x 189.0/7.4	1,380/3.0 lb.	0.19-0.03	0.35-0.07	ET-83C	—	LZ1324	(4)	(5)
EF 15mm f/2.8 Fisheye	141°54'91°44'180°	8/7	5	22	0.2 / 0.7	0.14	AFD	Rear Gel Holder	73.0/2.9 x 62.2/2.4	330/11.6	0.94-0.80	—	Built-in	LHP-C10	ES-C9/LP814	NC	NC
EF 14mm f/2.8L USM	104°81°114°	14/10	5	22	0.25 / 0.8	0.10	USM/2	Rear Gel Holder	77.0/3.0 x 89.0/3.5	560/12.6	—	—	Built-in	LH-C13	ES-C13/LP1016	NC	NC
EF 20mm f/2.8 USM	84°62°94°	11/9	5	22	0.25 / 0.8	0.14	USM/2	72	77.5/3.1 x 70.6/2.8	405/14.3	0.72-0.60	—	EW-75II	LH-D13	LP1214	NC	NC
EF 24mm f/1.4L USM	74°63°84°	11/9	7	22	0.25 / 0.82	0.16	USM/2	77	83.5/3.3 x 77.4/3.0	550/19.4	0.66-0.50	—	EW-83DII	—	LP1214	NC	(0)
EF 24mm f/2.8	74°63°84°	10/10	6	22	0.25 / 0.8	0.16	AFD	58	67.5/2.7 x 48.5/1.9	270/9.5	0.64-0.50	1.22-1.11	EW-60II	LH-B9	ES-C9/LP811	(0)	(0)
EF 28mm f/1.8 USM	65°46°75°	10/9	7	22	0.25 / 0.8	0.18	USM/2	58	73.6/2.9 x 55.6/2.2	310/10.9	0.61-0.43	1.13-0.96	EW-63II	LHP-C10	ES-C9/LP814	(0)	(0)
EF 28mm f/2.8	65°46°75°	5/5	5	22	0.3 / 1	0.13	AFD	52	67.4/2.7 x 42.5/1.7	185/6.5	0.56-0.43	1.09-0.95	EW-65II	LHP-B9	ES-C9/LP1011	(1)	(1)
EF 35mm f/1.4L USM	54°38°63°	11/9	8	22	0.3 / 0.98	0.18	USM/2	72	79.0/3.1 x 86.0/3.4	580/20.5	0.54-0.36	0.97-0.79	EW-78C	—	LP1214	NC	(0)
EF 35mm f/2	54°38°63°	7/5	5	22	0.25 / 0.8	0.23	AFD	52	67.4/2.7 x 42.5/1.7	210/7.4	0.58-0.35	1.00-0.77	EW-65II	LH-B9	ES-C9/LP1011	(2)	(2)
EF 50mm f/1.0L USM	40°27°46°	11/9	8	16	0.6 / 2	0.11	USM	72	91.5/3.6 x 81.5/3.2	985/2.2 lb.	—	—	ES-79II	LH-D12	LP1219	(1)	(1)
EF 50mm f/1.4 USM	40°27°46°	7/6	8	22	0.45 / 1.5	0.15	Micro USM/2	58	73.8/2.9 x 50.5/2.0	290/10.2	0.39-0.24	0.68-0.53	ES-71II	LHP-C10	ES-C9/LP1014	(2)	(2)
EF 50mm f/1.8 II	40°27°46°	6/5	5	22	0.45 / 1.5	0.15	MM/3	52	68.2/2.7 x 41.0/1.6	130/4.6	0.39-0.24	0.68-0.53	ES-62 ^{III} Adapter Ring	LH-B9	ES-C9/LP1014	(2)	(1)
EF 65mm f/1.2L USM	24°16°28'30"	8/7	8	16	0.95 / 3.1	0.11	USM	72	91.5/3.6 x 84.0/3.3	1,025/2.3 lb.	0.42-0.15	0.42-0.33	ES-79II	LH-D12	LP1219	(5)	(5)
EF 65mm f/1.8 USM	24°16°28'30"	9/7	8	22	0.85 / 2.8	0.13	USM/2	58	75.0/3.0 x 71.5/2.8	425/15.0	0.27-0.15	0.44-0.32	ET-65III	LH-B12	ES-C13/LP1014	(5)	(4)
EF 100mm f/2 USM	20°14°24°	8/6	8	22	0.9 / 3	0.14	USM/2	58	75.0/3.0 x 73.5/2.9	460/16.0	0.27-0.13	0.42-0.28	ET-65III	LH-B12	ES-C13/LP1014	(5)	(4)
EF 135mm f/2L USM	15°10°18°	10/8	8	32	0.9 / 3	0.19	USM/2	72	82.5/3.2 x 112.0/4.4	750/1.7 lb.	0.29-0.09	0.41-0.20	ET-78II	LH-D16II	LP1219	(5)	(5)
EF 135mm f/2.8 with Softfocus	15°10°18°	7/6	6	32	1.3 / 4.3	0.12	AFD	52	69.2/2.7 x 98.4/3.9	390/13.8	0.22-0.09	0.33-0.20	ET-65III	LH-C13	ES-C13/LP1016	(5)	(4)
EF 200mm f/1.8L USM	10°7°12°	12/10	8	22	2.5 / 8.2	0.09	USM	46 Drop-in	130.0/5.1 x 208.0/8.2	3,000/6.6 lb.	0.15-0.06	0.23-0.14	ET-123	Lens Trunk 200	—	NC	NC
EF 200mm f/2.8L II USM	10°7°12°	9/7	8	32	1.5 / 4.9	0.16	USM/2	72	83.2/3.3 x 136.2/5.4	765/1.7 lb.	0.23-0.06	0.32-0.14	ET-83BII	LH-D18II	LP1222	(5)	(5)
EF 300mm f/2.8L IS USM	6°50'4°35'8°15'	17/13	8	32	2.5 / 8.2	0.13	USM/2	52 Drop-in	128.0/5.0 x 252.0/9.9	2,550/5.6 lb. (lens only)	0.18-0.04	0.24-0.09	ET-120	Lens Case 300	—	NC	NC
EF 300mm f/4L IS USM	6°50'4°35'8°15'	15/11	8	32	1.5 / 4.9	0.24	USM/2	77	90.0/3.5 x 221.0/8.7	1,190/2.6 lb.	0.30-0.04	0.37-0.09	Built-in	LH-D27	LZ1128	(5)	(5)
EF 400mm f/2.8L IS USM	5°10'3°30'6°10'	17/13	8	32	3 / 9.8	0.15	USM/2	52 Drop-in	163.0/6.4 x 349.0/13.7	5,370/11.8 lb.	0.19-0.03	0.23-0.06	ET-155	Lens Case 400	—	NC	NC
EF 400mm f/4.0L DO IS USM	5°10'3°30'6°10'	17/13	8	32	3.5/11.48	0.12	USM	52 Drop-in	129°5.0 x 232.7/9.4	1,940/4.3lb.	0.16-0.03	0.20-0.07	ET-120	Lens Trunk	—	NC	NC
EF 400mm f/5.6L USM	5°10'3°30'6°10'	7/6	8	32	3.5 / 11.5	0.12	USM/2	77	90.0/3.5 x 258.5/10.1	1,250/2.8 lb.	0.16-0.03	0.21-0.07	Built-in	LH-D29	LZ1132	(5)	(5)
EF 500mm f/4L IS USM	4°2'45"5"	17/13	8	32	4.5 / 14.8	0.12	USM/2	52 Drop-in	146.0/5.8 x 387.0/15.2	3,870/8.5 lb.	0.15-0.03	0.18-0.05	ET-138	Lens Case 500	—	NC	NC
EF 600mm f/4L IS USM	3°30'2°20'4°10'	17/13	8	32	5.5 / 18	0.12	USM/2	52 Drop-in	168.0/6.6 x 456.0/18.0	5,360/11.8 lb.	0.14-0.02	0.17-0.05	ET-160	Lens Case 600	—	NC	NC
EF 1200mm f/5.6L USM	1°45'1°10'2°05'	13/10	8	32	14 / 45.9	0.09	USM	48 Drop-in	228.0/9.0 x 836.0/32.9	16,500/36.4 lb.	0.12-0.01	0.13-0.02	Built-in	Exclusive	—	NC	NC
Extender EF 1.4x II	— — — —	5/4	—	—	— / —	—	—	—	72.8/2.9 x 27.2/1.1	220/7.8	—	—	—	LH-B8	LP811	—	—
Extender EF 2x II	— — — —	7/5	—	—	— / —	—	—	—	71.8/2.8 x 57.9/2.3	265/9.3	—	—	—	LHP-B9	LP811	—	—
EF 50mm f/2.5 Compact Macro	40°27°46°	9/8	6	32	0.23 / 0.8	0.50	AFD	52	67.6/2.7 x 63.0/2.5	280/9.9	0.74-0.24	1.04-0.54	—	LHP-C10	ES-C9/LP814	(2)	(2)
Life-Size Converter EF	— — — —	4/3	—	—	0.24 / 0.8	1.00	—	—	67.6/2.7 x 34.9/1.4	160/5.6	—	—	—	LHP-C10	ES-C9/LP811	(5) ⁵	(5) ⁵
MP-E65mm f/2.8 1-5x Macro Photo	15°40'10°35'18°40'	10/8	6	16	0.24 / 0.8	5.00	—	58	81.0/3.2 x 98.0/3.9	730/25.8 (lens only)	—	—	—	—	LP1216	(0)	(0)
EF 100mm f/2.8 Macro USM	20°14°24°	12/8	8	32	0.31 / 1	1.00	USM/2	58	79.0/3.1 x 119.0/4.7	600/21.1	1.19-0.12	1.39-0.26	ET-67	—	LP1219	(4)	(4)
EF 180mm f/3.5L Macro USM	11°25'7°40'13°40'	14/12	8	32	0.48 / 1.6	1.00	USM/2	72	82.5/3.2 x 186.6/7.3	1,090/2.4 lb.	1.09-0.07	1.21-0.15	ET-78II	LH-D24C	LZ1324	(5)	(5)
Extension Tube EF 12	—	6	—	—	— / —	—	—	—	66.5/2.6 x 12.3/0.5	68/2.3	—	—	—	Exclusive	—	—	—
Extension Tube EF 25	—	7	—	—	— / —	—	—	—	67.6/2.7 x 27.3/1.1	125/4.4	—	—	—	LH-B8	LP811	—	—
TS-E 24mm f/3.5L	74°-53°84° (without tilt or shift) ⁸	11/9	8	22	0.3 / 1	0.14	—	72									

EF 렌즈 악세서리

캐논 EF 렌즈 및 악세사리는 영상의 화질과 촬영 장점을 높일 수 있습니다. 촬영이 곤란한 상황이나 혹은 광선이 복잡한 상황시, 필터를 사용하면 색조와 색채를 더 진실하게 만듭니다. 필터는 또 광선의 변경 혹은 제어할 때도 사용하여 특수효과를 창출합니다. 많은 EF 렌즈가 마이크로 촬영기능을 갖추고 있습니다. 마이크로 렌즈와 컨버터 어댑터를 사용하면 포커스를 더욱 단축시킬 수 있습니다. FD-EOS 마이크로 렌즈에 전환기를 장착시키면, 선택할 수 있는 악세사리의 종류가 더 다양해집니다.

필터 (Filter)

렌즈내의 광선을 제어하여 필름 측광 자유자재



PROTECT 필터

PROTECT 필터

37mm 39mm 52mm 72mm 77mm

중성 필터, 완벽한 색채 평형 유지 동시에 렌즈도 보호합니다. 다중 접착처리로 현광을 감소시킵니다. 측광에 영향없음.



SKY 필터

SKY 필터

37mm 39mm 72mm

흑백 및 컬러필름이 햇빛과 촬영시 결합하여 사용됩니다. 햇빛 아래에서 촬영시 나타나는 BLUE색을 감소시키며 측광에는 영향이 없습니다.



UV 필터

UV 필터

37mm 39mm 72mm

자외선을 감소시키고 광선에 영향을 주지 않습니다. 햇빛 아래서 먼 거리 물체시 안개화 현상을 감소시킵니다. 흑백필름 사용시, 효과가 더 뛰어납니다. 측광에 영향없고, 렌즈 보호용으로 사용됩니다.



ND 필터 ND4L

중 저밀도 필터 ND4L/ND8L

37mm 39mm 72mm

ND 필터는 렌즈에 들어오는 광도를 감소시킵니다. 색채 평형에는 영향을 주지 않습니다. 이 고품질의 L급 필터는 진공도막 기술을 사용하여 흠광물질을 필터에 첨가했습니다. ND4L 필터는 광도를 원래의 1/4로 감소시킵니다. ND8L 필터는 광도를 원래의 1/8로 감소시킵니다.



ND 필터 ND8L



원편광 필터 PL-C

원편광 필터 PL-C

37mm 39mm 52mm 72mm 77mm

비극속 표면의 반사면 제어를 통해 피사체 편차를 높일 수 있습니다. 유리 및 수면의 반사광을 줄일 때 매우 효과적입니다. 어떤 상황에서도, 하늘의 색상을 깊게 만들지만 AF의 정확성과 렌즈 후부 측광에는 영향이 없습니다.



48mm 삽입식 필터 PL-C

48mm 삽입식 필터 PL-C

48mm

삽입식 필터를 사용한 렌즈용 편광 필터이며, 필터를 렌즈에서 분리 않아도 필터를 교정할 수 있습니다.



젤라틴 필터 CASE III



젤라틴 필터 CASE IV

젤라틴 필터 CASE III 및 CASE IV

37mm 39mm 52mm 72mm 77mm

젤라틴 필터 CASE III는 3X3인치 젤라틴 필터를 사용합니다. 젤라틴 필터 CASE IV는 4X4인치 젤라틴 필터를 사용합니다. III 와 IV는 모두 컨버터마운트 및 52mm / 58mm / 67mm / 72mm / 77mm 전환기를 제공합니다.



젤라틴 필터 CASE

젤라틴 필터 CASE

37mm 39mm 72mm 77mm

젤라틴 필터 CASE는 각종 진하고 옅은 색들이 있으므로, 소비자가 선택할 수 있습니다. 칼라 필름을 사용하여 서로 다른 광원에서 촬영시, 젤라틴 필터로 진하고 옅은색을 교정하여, 영상의 컬러를 정확히 구현할 수 있습니다. 1개의 필터 CASE에 3프레임의 젤라틴 필터를 장착할 수 있습니다.



48mm 삽입식 필터 PL-C

48mm 삽입식 젤라틴 필터 CASE III

48mm

삽입식 필터를 사용한 렌즈는 젤라틴 필터와 결합하여 사용할 수 있습니다. 1개의 필터 CASE에 3프레임의 필터를 장착할 수 있습니다.



1호 2호

SOFT 초점 필터 1호/2호

37mm 39mm

이는 SOFT 초점 효과 연출에 사용하는 악세사리이며 필터에 특수무늬를 응각이 부분 광선을 굴절시킵니다. 1호 필터는 부드러운 초점을 연출하고, 2호 필터는 약간 강한 SOFT 초점 효과를 나타냅니다.



48mm 삽입식 필터 및 부속 필터부속

48mm 삽입식 필터장 및 부속 필터부속

48mm

48mm 삽입식 필터장 및 부속 필터부속은 기타 48mm 올림식 필터에 전환 사용할 수 있습니다. 필터의 CASE의 두께가 정확해야 렌즈에 장착, 사용할 수 있습니다.



4배 및 8배 확대경

4배 및 8배 확대경

캐논의 고성능, 고해상도 4배 및 8배 확대경은 35mm (24x36mm) 필름 관찰에 적합합니다. 색상 및 왜곡을 완전 감소시킵니다. 초발광 미립자를 코팅하여 영상을 선명하게 합니다. 확대경은 필름 및 사진 검사용입니다.

마이크로 렌즈 장착 전환기 FD-EOS



마이크로 전환기 FD-EOS를 장착시키면, 초기의 FD계열 렌즈도 EOS가 메라와 공용으로 사용할 수 있습니다. 마이크로 촬영기능도 제공합니다. 수동으로 초점을 맞춰야 합니다. 조리개 우선 측광 모드와 수동 모드 측광 기능을 지니고 있고, FD-EOS 마이크로 렌즈 전환기 장착과 전문 악세사리 마이크로 촬영시, 캐논 자동렌즈 피착을 사용할 수 있습니다.

EOS 카메라에 FD-EOS 전환기 설치 후



EOS 카메라에 FD-EOS 전환기 설치 후 벨로즈를 장착한 후, 벨로즈 앞에 25mm 혹은 35mm 마이크로 렌즈를 장착합니다. 이 두 렌즈는 마이크로 촬영을 위해 개발된 것입니다. 실물 크기 10배의 확대배율을 제공합니다. 자동렌즈 벨로즈는 신호 전선 전자 접촉점이 없기에, 자동 조리개 제어, AF와 스폿 측광을 할 수 없습니다. 비 전개식 측광은 계속 사용할 수 있습니다.

렌즈 후드



불 필요한 광선의 렌즈 진입을 막고, 현광의 영상 파괴를 막습니다.

렌즈 CASE



완벽한 설계, 견고한 구조 또한 실용적이며, 렌즈 보호를 위한 악세사리입니다.

Close-up 악세사리

다채로운 촬영에 새 차원이 들어갑니다.

마이크로 촬영렌즈와 컨버터 어댑터



마이크로 촬영 렌즈는 렌즈 앞부분에 장착합니다. 간단하고 경제적인 방법으로 확대배율을 증가시킵니다. 그러나 AF가 특별한 상황에서는 정상적으로 작동되지 않으며, 수동으로 초점을 맞춰야 합니다. 렌즈가 무한거리로 설정시, 마이크로 촬영 렌즈와 피사체의 유효거리는 250mm(250사용시) 혹은 500mm(5000 혹은 500사용시) 컨버터 어댑터를 렌즈와 카메라간에 장착하면 광도가 약해집니다. 그러나 EOS 시스템이 자동으로 노출을 교정합니다. 마이크로 촬영 렌즈와 컨버터 어댑터를 사용시 삼각대를 사용해야 합니다.



EF 마이크로 렌즈



EOS 시스템내에 3개의 고해상도 마이크로 렌즈가 있습니다. 마이크로 촬영을 위해 개발된 것입니다. 마이크로 렌즈는 어떠한 부속품 없이도 무한 및 마이크로 거리에서 빠른 AF할 수 있으며, 각종 환경하에서 편리하게 사용할 수 있습니다.

EF 50mm f/2.5 소형 마이크로 렌즈의 마이크로 포커스는 230mm이며, 실물 원 래크기의 절반의 확대율을 제공합니다. 실물 환원전환기 EF 장착시, 원래 크기 배율을 제공합니다. EF 100mm f/2.8과 EF 180mm f/3.5 마이크로 렌즈는 EF 180mm f/3.5의 촬영거리를 증가시킬 수 있습니다.



링형 마이크로 플래시 ML-3와 외장 TTL 플래시 부속품



마이크로 촬영시 조명이 큰 문제입니다. 링형 마이크로 플래시는 바로 이 문제를 해결하기 위해 특별히 설계한 것입니다. 내장에 접합 링은 3개의 EF 마이크로 렌즈와 결합하여 렌즈 앞부분에 장착하여 사용됩니다. ML-3는 2개의 플래시관이 장

착되어 있어, 함께 혹은 한 개만 사용할 수 있습니다. 또한 돌러서 전면적인 광임과 그림자 제어를 제공합니다. 렌즈 뒷부분 플래시 측광으로 측광을 자동 제어하고, 또 별도로 신호등으로 측광확장합니다. 기타 캐논 플래시도 마이크로 촬영이 가능하며, 외장 렌즈 뒷부분 플래시 측광 부속품과 결합하면 플래시가 여러 플래시에 장착하지 않아도, 렌즈 뒷부분 플래시 측광을 사용하여, 전면적인 조명제어를 할 수 있습니다.



FL-EOS 마이크로 렌즈 연결기와 전문 부속품



마이크로 촬영시, 캐논 자동 렌즈 벨로즈를 사용하면 됩니다. EOS 카메라용 FD-EOS 전환기에 FD렌즈 벨로즈를 장착시키고, 벨로즈 앞부분에 20mm 혹은 35mm FD렌즈를 장착합니다. 이 두 종류의 렌즈는 마이크로 촬영을 위해 개발된 것입니다. 10배의 원래 사이즈 확대 배율을 제공합니다. 자동 벨로즈 신호를 전송할 전자 접촉점이 없으므로, 자동 조리개 제어 AF 혹은 스폿 측광을 사용할 수 없습니다. 비 전개식 측광은 계속 사용할 수 있습니다.

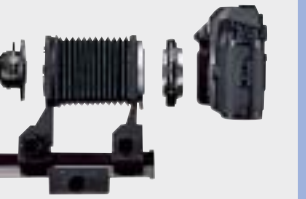

EOS 액세서리

EOS시스템은 각종 부속품을 제공하여 카메라의 기능을 확대시킵니다. 기능이 완비된 플래시와 부속품은 훌륭한 플래시 촬영을 할 수 있습니다. 서로 다른 리모콘은 먼 거리에서 카메라 셔터를 제어할 수 있으며 교체할 수 있는 파인더, 접안경등 부속품은 카메라로 하여금 개인수요에 맞추어줍니다.

플래시 (Flash)

550EX 플래시

EOS 전용 강력한 플래시 E-TTL 자동 스트로브 측광기술 사용. 최대 가이드 넘버 55/180 (ISO 100/미터) 550EX 플래시의 넓은 면적으로 24mm~105mm 렌즈까지도 적용할 수 있습니다. 내장된 확산판은 조사 범위를 17mm 렌즈와 결합하여 사용할 수 있습니다. 550EX의 특징은 AF, 초점평면 발광, 플래시 발광 잠금과 무선 스트로브 촬영이 포함되어 있습니다.

540EZ 플래시

540EZ는 캐논 초강력 플래시 모델 중 하나입니다. 줄을 105mm로 설정시 가이드 넘버는 54(ISO 100/미터). 내장된 확산판은 조사범위를 18mm렌즈까지 확대시킴으로써, 또한 스트로브 반사 조명을 할 수 있습니다. 또 다방향, 다각도로 조정할 수 있고, 이래로 7도 조정이 포함되어 있습니다. 540EZ는 어떤 EOS모델과도 결합하여 사용할 수 있으며, EOS-1N과 같이 사용시 6포인트 포커스와 3구역 렌즈 뒷면 플래시 측광시스템과 결합 사용하면, 더 뛰어난 기능을 제공합니다. 540EZ 플래시의 기타 기능은 1~1/128출력비율의 수동제어 스트로브와 초당 100회의 고속 발광 스트로브에 포함되어 있습니다.

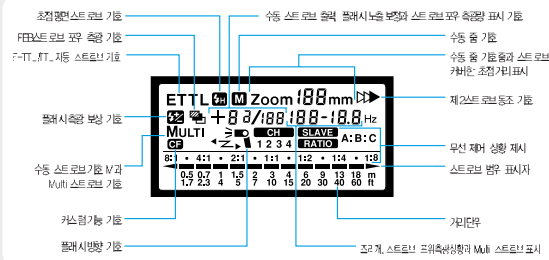

480EG 플래시

480EG는 전문가를 위해 설계된 강력하고 편리하게 결합 사용할 수 있는 플래시입니다.

EOS 각 모델과 T90카메라와 결합 사용시, TTL플래시 자동 측광으로 사용할 수 있으며, 기타 모델에 캐논 카메라와 사용하는 외장 감응기로 정확한 스트로브를 제어할 수 있습니다. 가이드 넘버는 48(ISO 100/미터). 35mm 렌즈의 커버면에 커버할 수 있습니다.

TTL 플래시 연결선 T로 480EG를 EOS혹은 T90 카메라와 연결시키면, 렌즈 뒷부분에 자동 플래시 측광기능을 제공하여 카메라가



직접 플래시를 제어합니다. 동시 플래시 연결선 480사용시, 플래시의 감응기가 자동으로 측광합니다. 수동제어 플래시는 전급, 1/4급 혹은 1/6급으로 구분합니다



와이드 확산판

480EG 플래시에 부착하면 20mm 렌즈의 범위를 커버합니다.



망원촬영 집광판

480EG 플래시에 부착하면 조명능력이 135mm 혹은 더 긴 포커스 렌즈를 맞출 수 있습니다



광판 배접기

와이드와 망원 촬영 광사판을 480EG 플래시에 장착합니다.



광민 플래시 인발기 E

장착 후 480EG는 다른 플래시에서 스트로브를 제어합니다.



420EX 및 220EX 플래시

성능 가격에서 EOS 시리즈 카메라 사용자에게 매력적인 플래시입니다. EOS 구기종의 TTL 및 E-TTL 플래시로 24mm~105mm 까지 자동 헤드줌의 회전식 바운스 기능을 갖추고 있습니다. (220EX는 고정식)

MR-14EX 마이크로 링형 플래시

캐논 EF 마이크로 렌즈를 사용한 EOS카메라와 결합사용한 마이크로 링형 플래시로 E-TTL 스트로브 기술 채택, 좌우 양측 독립적인 스트로브관이 각각 스트로브, 550EX와 결합합니다 사용시 무선리모콘과 동시에 스트로브로 사용. 최대 가이드 넘버는 14 (ISO 100/미터).

200E 플래시

자동 TTL 스트로브 측광 제어를 갖춘 소형 플래시 렌즈 포커스 커버 범위가 35mm이상, 가이드 넘버 20(ISO 100/미터) 플래시 확산판과 장착시 28mm 렌즈와 결합하여 사용할 수 있습니다.

플래시 확산판(200EX 플래시 전용)

200EX 플래시를 위해 설계된 부속품 스트로브 커버범위를 확대시켜 28mm 렌즈와 결합, 사용합니다. 200EX 플래시가 확산판 장착시, 가이드 넘버도 14로 낮춤(ISO 100/미터).

플래시 사용법

이탈 스트로브 바디와 이탈 방식으로, 플래시로 스트로브를 리모콘 Control하면 더 효과적으로 고광과 그늘을 제어할 수 있습니다. 반사 스트로브 효과도 얻습니다.

플래시 신호 발사기 ST-E2



E-T시 무선 자동 스트로브 시스템의 무선제어기 4개 채널중에 1개를 이용하여 2개 550EX 중속 단위를 제어합니다. 2세트 간에 플래시 조명비율도 제어할 수 있습니다. 무선 발사기의 제어 범위는 실내 약 15~20m, 실외 약 8~10m 수직각도 ±30°, 수평각도 39°, 저노광과 저편차의 상황에서 45개 프레임과 맞대응 할 수 있는 AF보조광을 발사할 수 있습니다

Off Camera Shoe Cord2 (리모콘 Control 플래시 플러그 연결선2)



이 부속품 사용으로, 카메라와 0.6m 거리에서도 플래시를 사용할 수 있으며, 스트로브 효과도 그대로 유지할 수 있습니다. 연결기 한 쪽을 카메라 플래시 플러그에 연결하고 또 다른 한 쪽은 플래시 일부면에 연결, 플래시 연결기에 삼각대 삽입 구멍이 있습니다.

다중 스트로브 4대의 캐논 플래시와 연결할 수 있습니다. (링형 마이크로 플래시 포함), 자동 TTL 스트로브 제어

TTL 직접 접촉 플래시 플러그 연결기 (TTL HOT Shoe Adapter3)

카메라 부속품의 플러그에 장착, 연결전선 플러그를 직접 플래시와 접촉합니다.

리모콘제어 플래시 플러그 연결기 (Off Camera Shoe Adapter OA2)

플래시 및 부분 연결, 리모콘 플래시의 전선연결 플러그 제공, 삼각대위에 장착할 수 있습니다.

TTL 제어판 (TTL Distributor)

4개의 연결 플러그를 제공합니다. 이는 TTL 직접접촉 플래시 플러그 연결기를 2개 혹은 더 많은 리모콘 플러그를 연결기에 연결할 수 있게 하기 위함입니다.



연결전선 60 (Connectingcord60) 연결전선 300 (Connectingcord300)

길이 0.6m 와 3m 플래시 연결전선.



다중 플래시

캐논 다중 플래시 부속품은 한 번 측광시 최고 4대의 플래시를 사용할 수 있습니다. TTL 플래시 자동 측광, 수동제어 모두 다 대부분의 조명상황을 맞출 수 있습니다. 제어받는 광선효과는 서로 다른 플래시 거리로 맞춥니다. 첫번째 플래시를 광원으로 사용하면, 그 앞에 두번째 플래시가 보조광선을 제공합니다. 주 광원보다 멀리 배치해야 합니다. 2개 광원에 기본 배치로 단계분명한 인물상을 촬영할 수 있습니다. 이런 다중 플래시의 배치는 정물 마이크로 촬영에 특히 효과가 있습니다. 이 때, 또 하나의 플래시로 배경을 조명합니다. 이렇게 해서 촬영된 사진은 사진판용 전문 촬영실에서 촬영된 사진과 같습니다.

<연결도>

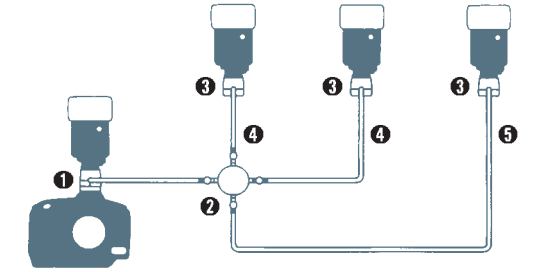

이 시스템은 다섯개 다중 플래시 부속품으로 구성되어 있습니다.

- 1 TTL 직접접촉 플래시 플러그 연결기3
- 2 TTL배전판
- 3 무선 Control플래시 플러그 연결기
- 4 연결전선 60
- 5 연결전선 300

자동 TTL 스트로브 측광제어는 EOS 플래시 300TL과 링형 마이크로 플래시 ML-3중에서 선택한 플래시로 진행됩니다.

외부 전원 공급 (플래시 전용)

더 많은 전원 용량, 더 많은 스트로브 회수

Transister Pack E Set

전자팩 TP와 연결선 E 포함합니다.



Transister Pack E (충전기 연결 안됨)

NH 전자팩과 연결선 E 포함. 540EZ 플래시의 외부전원 MN 배터리 충전식 NH 배터리 또는 NH 전자팩과 결합하여 사용합니다.

캐는 플래시 전지 수치		540EZ			550EX			480EG	
		회전시간(초)		스트로브 회수	회전시간(초)		스트로브 회수	회전시간(초)	스트로브 회수
수정판 팩 E	Ni-cd 전지	패속 스트로브	정상 스트로브		패속 스트로브	정상 스트로브			
		Ni-cd 전지	0.2-1	0.2-3	350-2,000	0.1-1.5	0.1-3	300-1,800	0.2-6
	C형 CLR14전지	0.2-1.5	0.2-5	400-2,500	0.1-2	0.1-5	350-2,200	0.2-17	100-700
	소형 전지 팩 E2	0.2-1.5	0.2-5	400-2,500	0.1-1.5	0.1-5	350-2,200	-	-

모터 구동기

Power Drive Booster PB-E2

NP-E2전지 세트 부착후, 파워드라이브 부스터 PB-E2는 EOS-1V 정착시 초당 10프레임 EOS-3 정착시 초당 7프레임의 최고 연속 촬영 속도가 나옵니다. 수직 촬영 그림의 자체적인 셔터버튼, 메인다이얼, AE잠금 버튼, 플래시 측광 잠금 버튼과 초점 선택 버튼을 보유하고 있습니다. 이는 수직촬영을 수평으로 편하게 합니다. 바디를 마그네슘합금 사용하여 강도를 높이고, 배터리 매거진 BM-E2 사용. 파워 드라이브 부스터 PB-E2는 EOS-3와 EOS-1V에 사용할 수 있습니다.

Battery Magazine BM-E2

파워 드라이브 부스터 PB-E2와 제공되고, 파워 드라이브 부스터 PB-E2에 전용 됩니다. 이것은 8개 AA사이즈 알카라인 전지를 넣을 수 있습니다.

Power Drive Booster E1

모터 구동기의 구동력과 EOS-1N의 자동포커스 능력을 높입니다. 필름 도감기 속도가 3프레임/초에서 6프레임/초로 높여줍니다. (EOS-1 사용자 5.5프레임/초). 선입력 포커스 모드로 연속촬영시, 필름 전송 속도를 2프레임/초에서 5프레임/초로 높여줍니다. EOS-1 사용자 4.5프레임/초 37지 촬영모드를 갖추고 있습니다. CH(초당 6/5.5/프레임), Q(초당 3/2.5 프레임) 및 S(단회측광, EOS-1N의 안정성상은 유지되고, 또한 자체적인 셔터 버튼. AE잠금이 설치되어있어 수직촬영을 쉽게 만들어 줍니다. 휴대용 E1(별도구매)은 최고의 안정성을 유지합니다. 8개 AA MN 전지 혹은 AA

Ni-cd Battery Pack

6개 C형(LR14) 배터리를 넣고, 수정판 팩 E와 결합하여 사용합니다.

Battery Negative

수정판 팩 E전용 전원입니다.

Ni-cd Charger TP

NH 전자팩 전용, 충전시간 15시간이 필요합니다.

Compact Battery Pack CP-E2

소형 전자팩 E의 개량형 모델이며 AA 리튬 배터리를 사용합니다.

리튬전지(EOS-1N한함), 또는 NiH 전지 팩 E1으로 전력공급합니다.

Battery Pack E1

전자팩 E1은 모터 구동기 E1에 표준 부속품으로 8개의 MH 전지를 넣을 수 있습니다. 예비용 팩은 전지교체시간을 단축 시킵니다.

NiH Battery Pack E1

모터 구동기 E1의 NiH 전자팩, 저온시 효과가 뛰어납니다. 한 번 충전으로 영화 20도에서 36프레임 필름의 30롤을 구동할 수 있습니다.

Ni-MH Pack NP-E2

파워 부스터 PB-E2 전용인 강력한 전자팩 전압은 12V입니다. 이 제품은 500번 이상 재충전할 수 있습니다.

Ni-MH Charger NC-E2

전용 충전기는 Ni-MH 팩 MP-E2를 신속히 재 충전해주면, 한 팩에 약 100분이 걸립니다. 또한 과충전을 방지합니다. 두 팩을 한번에 넣을 수 있습니다. 방전가능약8.5시간 걸림은 NP-E2 기억효과를 최소화합니다. 이 제품은 100~240V AC 겸용입니다.

Ni-MH Charger E1

NH 전지 팩 E1 전용 충전기이며 두 개의 충전팩을 동시에 충전할 수 있으며 충전시간은 90분입니다. 트랜스포머 어댑터를 장착하면 100~240V로 충전할 수 있으며, 세계 어디서든 사용할 수 있습니다.

외부 전원

EOS카메라의 기능을 높입니다.

Battery Pack BP-E1

EOS-1N 사용자 필름 도감기 속도를 증가할 필요가 없을 때 전자팩 BP-E1으로 모터 구동기 E1을 대체할 수 있습니다. 그림 부분에 AA-알카라인 전지 4개 혹은 NiH 전지로 2CR5 리튬전지를 대체합니다. 그리고 4개 전지를 넣을 수 있는 전자팩 BM-1도 선택할 수 있습니다.

Battery Pack BP-5

대용량 외부 전자팩, 4개 D형(LR 20) NiH 전지를 넣을 수 있습니다.

Battery Pack BP-5B

장시간 실외 사용자 BP-5와 같이 사용, BP-5B는 4개 MN 전지를 넣을 수 있습니다.

Battery Pack BP-50

전자팩 E1은 모터 구동기 E1에 표준 부속품으로 8개의 MH 전지를 넣을 수 있습니다. 예비용 팩은 전지 교체시간을 단축시킵니다.

Battery Pack BP-200/220

BP-220은 4개 AA형 MN전지를 넣을 수 있습니다. 수직 그림에 설치된 셔터 버튼은 촬영을 더 간편하게 그리고 수직 촬영을 수평 촬영만큼 쉽게 만들어 줍니다.

Battery Pack BP-8

BP-8은 EOS 500N, EOS 500 및 EOS 888에 전자팩으로 사용합니다. 전자팩에 4개 AA형 MN 전지 혹은 NiH 전지로 전력을 공급합니다.

교체 가능 그림

더 쉽게 조작하며, 한 손으로도 쉽게 조작하도록합니다.

그림 GR-E1

EOS-1과 같이 제공된 그림

조립그림 GR-80TP

조립 그림 GR-80TP에 소형 삼각대 내장되어 있습니다.

수직그림 VG-10

EOS 5 일부본에 장착되며, 자체적인 셔터버튼, AE잠금 메인다이얼 및 초점 선택이 있습니다. 카메라에 수직촬영을 쉽게 만들어 줍니다.



파인더 약세사리

EOS카메라 기능을 높여줍니다.

아이컵 Ec-II

공신 고무로 제작, 안경을 낀 상태로 부드럽게 접촉합니다.

아이컵 Eb

300, 300N, 300, 888, 100, 100FN, 100N, 10

고무태 Ec

시력 보정렌즈 E와 결합하여 사용합니다.

안개 방지 접안렌즈 Ec

안개 방지 접안렌즈 Ed

얇은 흡수합수 재료 도막으로, 흡수를 통해 안개를 방지합니다. 좌측은 표준 접안렌즈를 O에서 32 실내로 움직일 때 나타나는 상황 (이미 흐려짐과 안개방지 접안렌즈 Ed).

고무태 Eb

300, 300N, 300, 888, 100, 100FN, 100N, 10

시력 보정렌즈 E

근시 및 원시의 촬영자가 안경을 벗은 상태에서도 파인더내의 영상을 선명하게 보이게 합니다. +3~4디옵터까지 총 10 디옵터를 보정합니다.

아이컵 Ed

3, 5, 30

아이컵이 보정된 시력 보정렌즈 Ed

안경 혹은 콘택트렌즈 사용자에도 시선을 입력할 수 있습니다. +3~4디옵터, 총 10 디옵터를 보정합니다.

아이컵 Ed-E

EOS 5 전용, 시선입력시 파인더 진입에 의해 광선의 진입을 방지합니다. 특히 안경 착용시 적합합니다.



접안거리 증가기 EP-EX 15

35mm 50 88 100 100FN 135N 10 600
70 70 80 RF 60 60

촬영을 더욱 간편하게 합니다.



Angle Finder B

카메라 접안렌즈와 직각으로 된 파인더 렌즈, 자각도 촬영과 카메라를 copy 바디에서 촬영시 매우 간편합니다.

Angle Finder C

더욱 간편하게 사용할 수 있는 1.25배 및 2.5배의 직각 파인더가 고시 포인트는 19.5mm, 안경을 착용한 상태로 사용해도 문제가 없습니다. 별도의 연결기가 있어, 어느 EOS 카메라와도 결합하여 사용할 수 있습니다.



접안렌즈 확대기 S

1 3 5 30 30F 300 300N 300 88 888
100 100FN 100N 10 700 700

파인더 구역의 중심을 2.5배로 확대 시킵니다. 마이크로 촬영시에 매우 유용하며, 파인더 접안렌즈에 장착합니다. (필히 전환기 Ed와 같이 사용해야 합니다) EOS 5 혹은 EOS 50과 결합하여 사용시, 이동 사용할 수 없습니다.



포커싱 스크린 모델	EOS 5
Stand-matte	Ed-NE
포커싱 센서 지표 스크린	Ed-O
Matte	Ed-C
Laser-matte with grid	Ed-D
Laser-matte with Scale	Ed-H

EOS-1N, EOS-1 및 EOS 5의 포커싱 스크린은 사용자가 자체적으로 교체할 수 있습니다. EOS-1NRS의 포커싱스크린은 캐논 AS 센터에서 교체가 가능합니다. EOS-1NRS의 표준 포커싱스크린 Ec-R 등 모두 다 노출보정 교정이 필요합니다.

포커싱 스크린 모델	EOS-1N / EOS-1 / EOS-3
Standard Microprism	Ec-A
New Split Screen	Ec-B
Laser-matte	Ec-C
	Ec-C II
Laser-matte with grid	Ec-D
Laser-matte with Scale	Ec-H
Laser-matte with Cross hair Reticle	Ec-I
Cross Split Screen	Ec-L
Special Laser-matte	Ec-K
New Laser-matte	Ec-R
New Laser-matte	Ec-N

리모콘 (Remote Controller)

카메라와 먼거리 셔터용 부속품

타이머 리모트 컨트롤 TC-80N3

이 제품은 80cm 코드와 자동타이머, 공간타이머, 긴 노출 타이머 등 노출 화폭 기억기능의 리모트 컨트롤 스위치입니다. 시간 설정은 1초부터 99시간 59분 59초까지입니다. 이것은 퀵로크 기능을 가진 EOS-3를 위한 연결 플러그가 있습니다. 새로운 다이얼은 쉽게 엄지로 숫자를 설정 입력할 수 있습니다. 액정 스크린이 조명을 제공하며, 리모콘 컨트롤러백에 EOS-3 리모콘 플러그용 단자가 있습니다.



리모트 스위치 RS-80N3

80cm 코드의 리모트 스위치는 특대망원촬영 현미경 촬영과 벌브 촬영 때 카메라의 흔들림을 방지합니다. 또한 잠금을 푸는 셔터가 있으며, 이것은 EOS-3의 리모트 컨트롤 소켓에 연결하는 퀵로크 플러그입니다. 또한 EOS-3의 커스텀 기능 12로, 카메라의 진동을 더 줄입니다.



리모트 컨트롤러 60T3

삼각 중단기는 TTL측광과 셔터를 제어합니다. 코드 길이는 0.6미터입니다.



익스텐션 코드 ET-1000N3

10미터 길이의 컨버터케이블은 EOS-3와 타이머 리모트 컨트롤러 TC-80N3 혹은 리모트 컨트롤러 RS-80N과 연결하여 사용합니다. 원격촬영을 위한 것입니다.



연장 코드 1000T3

삼각 연장코드는 리모트 컨트롤러 60T3와 결합하여 사용합니다. 코드 길이는 10미터입니다.



리모트 컨트롤러 전환기 T3

EOS 카메라의 리모트 컨트롤러 소용 플러그에 연결하여 사용합니다.



셔터 릴리즈 전환기 T3

표준 셔터 릴리즈의 기계식 동작을 EOS 전기 버튼으로 전환합니다.



셔터 릴리즈 50 /셔터 릴리즈 30

50cm 와 30cm 길이의 전통 피스톤(Piston) 셔터 릴리즈 전환기 T3와 결합하여 사용합니다.

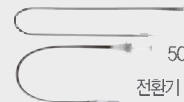

리모트 컨트롤러 RC-1

5미터 거리에서 EOS-10와 EOS-100을 작동시키는 장치. 즉시 스위치와 2초 딜레이 모드로 되어 있습니다.



리모트 컨트롤러 RS-60 E3

거리 60cm 밖에서 셔터를 작동합니다.



무선 리모트 컨트롤러 LC-2

27채널로 설정, 5미터 밖에서 리모트 컨트롤러로 셔터 작동. 세 가지 모드가 있습니다. (1) 즉시 스위치와 (2) 2초 딜레이 스위치 (3) 자동센터 스위치 (피사체가 적외선을 막을 때, 셔터를 작동한다) 수동 포커스 사용을 권장합니다.



무선 리모트 컨트롤러 LC-3

3가지 채널로 설정. 거리 100미터 밖에서 리모트 컨트롤러로 셔터를 작동합니다. 4가지 스위치 모드가 있습니다. (1) 단색촬영 (2) 연속촬영 (3) 측정모드 (4) 3.5초 딜레이 촬영. 리모트 컨트롤러 60T3를 송신기에 부착할 수 있습니다. 또한 많은 수신기를 연결하여 리모트 컨트롤러 거리를 늘립니다. LC-3 수신기를 플래시에 돋보기로도 사용할 수 있습니다.



무선 리모트 컨트롤러 LC-4

리모트 컨트롤러는 100미터까지 유효합니다. 이것은 송신기와 수신기가 함께 합니다. 이 수신기의 카메라 연결 플러그는 EOS-3의 퀵로크 기능의 3핀 리모트 컨트롤 소켓에 연결합니다. 이것은 LC-3와 같은 리모트 컨트롤 기능을 가지고 있습니다. 이 리모트 스위치는 셔터 버튼을 반 또는 완전 누름과 같은 효과를 줍니다. 셔터 동작시간 딜레이를 줄이기 위해, 수신기는 단독 셔터 동작기능이 있습니다. 송신기와 수신기는 AA 알카리인 전지와 Ni-cd 전지를 사용합니다. 송신기와 수신기는 각각 따로 구매할 수 있습니다.



원격 스위치 어댑터 RA-N3

이 플러그 어댑터는 구형의 원격 스위치 T3 EOS-3의 새로운 리모트 컨트롤 소켓에 연결할 수 있는 3핀의 플러그를 연결할 수 있게 합니다. *EOS-3의 3핀 리모트 컨트롤 소켓은 퀵로크 기능의 신상품입니다. 이것은 새로운 리모트 스위치 RS80N3, 타이머 리모트 컨트롤러 TC-80N3와 리모트 컨트롤러 LC-4 수신기와 호환이 됩니다. 플러그가 연결되면 자동적으로 잠금이 됩니다. *EOS-3의 3핀 리모트 컨트롤 소켓은 리모트 스위치 RS-80 T3와 같은 구모델의 부속품과는 호환이 안됩니다. 이러한 부속품을 연결하기 위해서는 리모트 스위치 어댑터 RA-N3가 필요합니다.

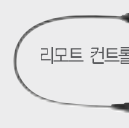

호환가능한 자료백

EOS카메라 교체백은 광범위한 자료기록과 지시기능이 있습니다.

Command Back

타이머 자료기록과 타이머 기능을 갖추고 있습니다. 년도/월/일 혹은 일/시/분, 여섯 자리의 자체 선택번호 혹은 연속 프레임번호 등 자료, 프랑시 필름 프레임이 우측 아래에 찍혀 있습니다. 타이머 기능은 SBL타이머로써 공간 타이머, 긴 노출 타이머를 변경할 수 있습니다.



데이트백 DB-E2

EOS-3 전용 교환가능 카메라백. 신속한 제어 다이얼과 LCD판이 갖춰져 날짜는 2019년까지 사진을 찍을 수 있습니다. 다음과 같은 년/월/일 모드가 제공됩니다. 년도, 월, 날; 날짜, 시간, 분, 공간; 월, 날짜, 년도; 그리고 날짜, 월, 년도. 엄지의 터치포인트가 고무로 제작되어 카메라를 잡을 때 더 편안함을 느낍니다.

