

DOCUMENT STAMPER

User Manual

이 설명서는 Document Stamper의 사용 방법을 설명하고 있습니다.

사용하기 전에 설명서를 잘 읽고 올바르게 사용하세요.

캐논코리아 주식회사
서울특별시 강남구 테헤란로 607 (삼성동)

1533-3355
<https://kr.canon>

6T6-0195-000

목차

1. 법적 고지.....	4
1.1 면책조항.....	4
1.2 상표.....	4
1.3 저작권.....	4
1.4 사용자 안내문 (A급기기 업무용 방송통신기자재).....	4
1.5 보증 및 AS.....	5
1.6 서비스 접수 센터.....	5
1.7 복제 경고.....	6
2. 사용하기 전에.....	7
2.1 중요 안전 지침.....	7
2.2 폐기.....	9
2.3 이동.....	9
3. 설치 설명서.....	10
3.1 모델 확인.....	10
3.2 구성품 확인.....	10
3.3 전원 연결.....	11
3.4 전원 켜기.....	12
3.5 전원 끄기.....	12
3.6 네트워크 연결하기.....	13
4. Document Stamper의 주요 기능.....	14
4.1 넘버링 기능.....	14
4.2 넘버링+스캔 기능.....	14
4.3 스캔 기능.....	14
4.4 파일 복사 기능.....	14

5. 각 부속의 이름 및 기능	15
5.1 전면 보기	15
6. 기본 작업	16
6.1 문서	16
6.2 문서 가이드 조정	17
6.3 문서 급지 방법	18
6.4 메인 화면	22
6.5 넘버링	25
6.6 넘버링+스캔	29
6.7 스캔	36
6.8 파일 복사	42
7. 설정	49
7.1 작업 설정	50
7.2 기기 관리	54
7.3 카운터 확인	56
7.4 시스템 설정	59
7.5 기기 정보	70
8. 유지관리	71
8.1 청소	71
8.2 롤러 교체	76
8.3 분리 패드 교체	85
8.4 잉크 카트리지 교체 및 청소	87
9. 문제해결	93
9.1 일반적인 문제	93
10. 사양	94

1. 법적 고지

1.1 면책조항

본 사용설명서의 내용은 사전 고지 없이 변경될 수 있습니다.

캐논코리아 주식회사는 이 자료를 사용하여 발생하는 어떠한 직접적, 부수적, 파생적 손해나 손실 및 비용에 대한 책임을 지지 않으며 본 제품으로 스캔한 문서의 보관 및 취급 또는 스캔한 이미지 데이터의 보관 및 취급에 대해 책임지지 않습니다.

이 사용설명서의 화면 표시 내용이나 그림(제품의 본체 외 기타 액세서리)은 실물과 다를 수 있으며, 본 설명서와 관련하여 시장성, 특정 사용 목적의 적합성 또는 불침해에 대한 보증을 포함 하여 기타 어떤 명시적, 묵시적 보장도 하지 않습니다.

스캔한 문서의 원본을 폐기하려는 경우, 귀하(고객)는 스캔한 이미지를 검사하고 데이터가 무결한 지 확인할 책임이 있습니다.

본 보증에서 캐논코리아 주식회사의 최대 책임은 보증으로 보장되는 제품의 구입 가격으로 제한됩니다.

1.2 상표

캐논코리아 주식회사 및 캐논코리아 주식회사 로고는 캐논코리아 주식회사의 등록 상표이며 기타 국가에서의 상표 또는 등록 상표일 수 있습니다.

여기에 언급된 기타 제품 및 회사 이름은 해당 소유자의 상표일 수 있습니다. 그러나 이 문서에서는 TM 및 ® 기호를 사용하지 않습니다.

1.3 저작권

Copyright CANON KOREA INC. all rights reserved

이 출판물의 어떠한 부분도 캐논코리아 주식회사의 사전 서면동의 없이는 사진 복사 및 녹화를 비롯하여 전자적이든 기계적이든 어떠한 방식에 의해서든 또는 어떠한 형태로든 재생되거나 어떠한 정보 저장 장치 또는 검색 시스템으로 전송될 수 없습니다.

1.4 사용자 안내문 (A급기기 업무용 방송통신기자재)

이 기기는 업무용(A급) 전자파적합기기로서 판매자 또는 사용자는 이점을 주의하시기 바라며, 가정 외의 지역에서 사용하는 것을 목적으로 합니다.

1.5 보증 및 AS

이 제품에는 품질보증서가 있습니다.

품질보증서는 제품 박스 안에 동봉되어 있습니다. 구입 일자, 판매점명 등을 기재하여 잘 보관하십시오.

- 보증기간

보증기간은 구입일로부터 1년입니다.

- 수리 서비스 담당

수리 서비스의 상담은 구매처 또는 다음 페이지에 기재되어 있는 서비스 접수 센터로 문의하십시오.

- 수리를 의뢰하기 전에

"문제해결"에 따라 고장인지 아닌지를 확인해 주십시오.

확인 후 고장일 경우에는 즉시 전원 플러그를 콘센트에서 뽑고 수리를 의뢰합니다.

- 수리를 의뢰할 때 필요한 내용

- 고객의 이름
- 주소 및 전화번호
- 제품의 시리얼 넘버
- 고장 내용(가능한 상세하게)

- A/S 부품 보유기간

A/S 서비스를 위해 필요한 부품의 최저 보유기간은 제품의 단종일로부터 5년입니다.

1.6 서비스 접수 센터

고객 상담실: 1533-3355

1.7 복제 경고

이 장치는 위조 방지법 및 저작권법은 물론 국가 보안과 관련된 법률을 포함하여(단, 이에 국한하지는 않음) 해당하는 모든 법률에 따라 합법적으로 사용하도록 고안된 제품입니다.

다음 자료 중 하나라도 원본을 위조하기 위해 복제하는 경우 관련 법률 및 규정에 따라 기소될 수 있으며, 이는 그러한 복제 행위의 고의성 여부와는 관련이 없습니다.

- 지폐 또는 수표(국내 및 해외)
- 우표, 수입 인지 또는 기타 이와 유사한 인지
- 주권, 채권 인증서, 약속 어음, 수표 또는 기타 유가 증권
- 여권, 면허증 또는 정부 기관이나 관공서에서 발급한 기타 인증서나 문서여기에 모든 내용이 명시되어 있는 것은 아닙니다.

캐논코리아 주식회사는 개인이 본 기기를 사용하는 방식에 아무런 책임을 지지 않습니다.

특정 지적 재산권은 저작권법에 따라 보호되며, 저작권으로 보호된 항목은 제한된 상황에서 개인적으로 또는 집안에서 사용하는 경우를 제외하고 저작권 소유자의 명시적인 승인 없이는 복제할 수 없음을 양지하여 주시기 바랍니다.

2. 사용하기 전에

2.1 중요 안전 지침

사용할 때는 항상 다음 주의 사항을 참조하십시오.

그렇지 않으면 화재 또는 감전 사고가 발생할 수 있습니다.

- Document Stamper 근처에서 알콜, 벤젠, 페인트 시너, 에어로졸 스프레이 또는 기타 가연성 물질을 사용하지 마십시오.
- 전원 코드를 자르거나, 손상시키거나, 변경하지 마십시오.
- 전원 코드 위에 무거운 물체를 올려 두거나 전원 코드를 과도하게 당기거나 구부리지 마십시오.
- 젖은 손으로는 전원 코드를 연결하지 마십시오.
- Document Stamper를 멀티 탭에 연결하지 마십시오.
- 전원 코드를 묶거나 감지 마십시오. 화재 또는 감전 사고가 발생할 수 있습니다.
- 전원 코드를 연결할 때는 전원 플러그를 전원 콘센트에 확실하게 끝까지 끼우십시오.
- 릴 유형의 연장 코드를 사용하려면 릴에서 코드를 모두 풀어 두십시오.
릴에 코드가 감긴 상태로 장시간 작동하면 코드가 과열되고 화재가 발생할 수 있습니다.
- 본 Document Stamper에 제공된 것 이외의 다른 전원 코드는 사용하지 마십시오.
- 어떠한 방식으로든 Document Stamper를 분해하거나 변경하려고 하지 마십시오.
그렇지 않으면 화재 또는 감전 사고가 발생할 수 있습니다.
- Document Stamper 근처에서 가연성 스프레이를 사용하지 마십시오.
- Document Stamper를 청소할 때는 전원 스위치를 끄고 전원 공급 장치에서 전원 플러그를 분리하십시오.
- 물기를 잘 짰 약간 젖은 천으로 Document Stamper를 청소하십시오.
알콜, 벤젠, 페인트 시너 또는 기타 가연성 물질을 사용하지 마십시오.
- 전원을 끄고 다시 켤 때 이상한 소리, 연기, 열 또는 냄새가 나거나, Document Stamper가 작동하지 않는 등 오작동이 발생하면, 즉시 전원 스위치를 끄고 콘센트에서 전원 플러그를 뽑은 후 서비스 접수 센터로 문의하십시오.
- Document Stamper를 떨어뜨리거나 강한 충격을 주지 마십시오.
- Document Stamper가 손상된 경우 즉시 전원 스위치를 끄고 전원 콘센트에서 전원 플러그를

뽑은 후 서비스 접수 센터로 문의하십시오.

- Document Stamper를 이동하기 전에 전원 스위치를 끄고 전원 콘센트에서 전원 플러그를 뽑으십시오.
- 불안정하거나 기울어진 표면 위 또는 과도한 진동이 발생할 수 있는 장소에는 Document Stamper를 설치하지 마십시오. 그렇지 않으면 Document Stamper가 떨어지면서 인체 상해를 입거나 Document Stamper가 손상될 수 있습니다.
- 환기구를 막지 마십시오. DOCUMENT STAMPER가 과열되어 화재의 위험이 있습니다.
- 스테이플, 종이 클립 또는 보석과 같은 작은 금속 물체를 Document Stamper에 올려 두지 마십시오. 이러한 물체는 Document Stamper내부에 들어가서 화재 또는 감전 사고를 일으킬 수 있습니다. 그러한 물체가 Document Stamper내부에 들어갈 경우 즉시 전원 스위치를 끄고 전원 콘센트에서 전원 플러그를 뽑은 후 서비스 접수 센터로 문의하십시오.
- 습기 또는 먼지가 많은 곳에 Document Stamper를 설치하지 마십시오. 그렇지 않으면 화재 또는 감전 사고가 발생할 수 있습니다.
- Document Stamper위에 물체를 두지 마십시오. 물체가 떨어지면서 인체 상해가 발생할 수 있습니다.
- 전원 코드를 뽑을 때는 플러그를 단단히 잡고 뽑으십시오. 전원 코드를 직접 잡아당기지 마십시오. 전원 코드가 손상되거나 코드 내부 전선이 노출되어 화재 또는 감전 사고가 발생할 수 있습니다.
- 전원 플러그를 쉽게 뽑을 수 있도록 전원 플러그 근처에 충분한 공간을 확보하십시오. 전원 플러그 주위에 방해되는 물체가 있을 경우 긴급상황 시 전원 플러그를 뽑지 못할 수 있습니다.
- Document Stamper내부에 물 또는 가연성 물질(알콜, 페인트 시너, 벤젠 등)을 흘리지 마십시오. 그렇지 않으면 화재 또는 감전 사고가 발생할 수 있습니다.
- Document Stamper를 오래 동안 사용하지 않을 때는 안전을 위해 Document Stamper에서 전원 코드를 분리하고 전원 콘센트에서 전원 플러그를 뽑으십시오.
- 사용 중 Document Stamper에 낄 수 있는 느슨한 옷이나 보석 등은 착용하지 마십시오. 인체 상해가 발생할 수 있습니다. 특히 넥타이나 긴 머리카락 등이 끼지 않도록 주의하십시오.
- Document Stamper에 물체가 끼면 즉시 전원 코드를 뽑아서 Document Stamper작동을 중지하십시오
- 종이 가장자리에 손을 베일 수 있기 때문에 용지를 급지할 때와 걸린 용지를 제거할 때 주의하십시오.

2.2 폐기

Document Stamper를 폐기할 때는 모든 지역 규정 및 법률을 따르도록 주의하거나 서비스 접수 센터로 문의하십시오.

2.3 이동

본 Document Stamper의 무게는 약 50kg 입니다. 기기를 들거나 이동하려면 항상 양쪽에서 두 사람이 작업하십시오. 기기를 혼자서 들어 올리려고 시도하지 마십시오. 기기가 떨어지거나 손가락이 끼어서, 인체 상해를 입거나 기기가 손상될 수 있습니다. 기기를 이동할 때는 특히 주의하십시오

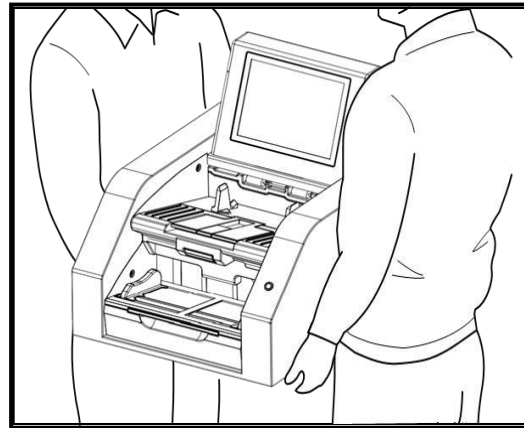
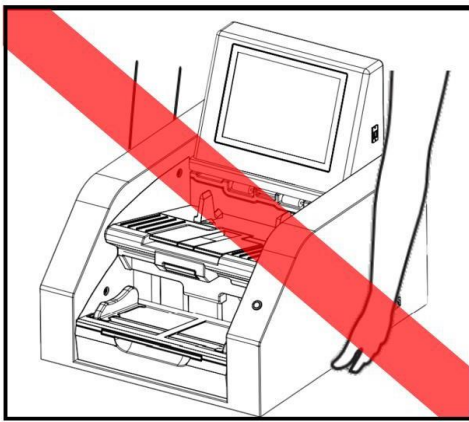

기기를 이동할 때는 전원 코드를 분리해야 합니다.

전원 코드가 연결된 상태로 기기를 이동할 경우, 플러그 및 커넥터가 손상되거나, 기기가 떨어져서 인체 상해를 입거나 스캐너가 손상될 수 있습니다.

3. 설치 설명서

3.1 모델 확인

DS-G90 / DS-N90

모델	USB 메모리 전송	유선 LAN 연결
DS-G90	가능	-
DS-N90	가능	가능

3.2 구성품 확인

아래 표시된 항목 중 누락되었거나 손상된 항목이 있으면 해당 공인 캐논코리아 주식회사 또는 서비스 센터에 문의 하십시오.

- 본체
- 전원케이블
- 품질 보증서
- 간단 사용 설명서 (QUICK GUIDE)
- 클리닝 천
- 잉크 카트리지

3.3 전원 연결

전원공급 장치 연결

- 1) 제공된 전원 코드를 본체 측면에 있는 전원 커넥터에 연결합니다.
- 2) 전원 코드를 AC 콘센트에 연결합니다.

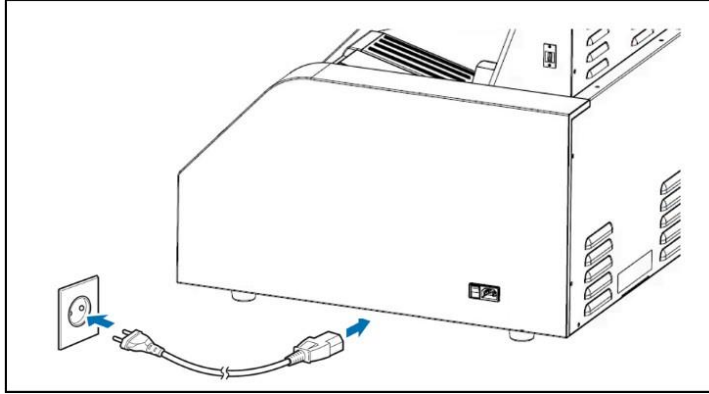

3.4 전원 켜기

Document Stamper 전원 스위치와 전원 버튼으로 전원을 켭니다.

- 1) Document Stamper의 우측 하단부 전원 스위치를 켭니다.
- 2) Document Stamper의 전면부 우측의 전원 버튼을 켭니다.
- 3) 전원 버튼을 켜면 스위치가 청색으로 점등됩니다.

[주의] 우측 전원 스위치를 켜고 최소 3초 이후에 전원 버튼을 켜 주십시오.
전원 스위치와 전원 버튼을 동시에 켤 경우, 비정상적으로 동작할 수 있습니다.



3.5 전원 끄기

Document Stamper 전원 스위치와 전원 버튼으로 전원을 끕니다.

- 1) 전면부 우측의 전원 버튼을 2초간 길게 눌러서 끕니다.
- 2) 전면부 우측면 스위치를 끄면 스위치가 소등됩니다.
- 3) Document Stamper의 우측 하단부 전원 스위치를 끕니다.



3.6 네트워크 연결하기

(*Network model only)

LAN 케이블을 사용하여 Document Stamper를 네트워크에 연결합니다.

[주의] LAN 케이블은 차폐 네트워크 케이블(STP) 사용을 권장합니다.



- 유선 LAN을 통해 Document Stamper가 연결하고자 하는 대상 네트워크에 연결되어 있어야 합니다.
- Document Stamper의 네트워크 설정이 완료되어 Document Stamper가 IP주소를 할당 받을 수 있어야 합니다. (7. 설정 - 7.4 시스템 설정 참조)
- 네트워크 연결을 위한 LAN 케이블 등의 부속품은 본 기기의 구성품에 포함되지 않으므로 별도로 준비해주세요. (3. 설치 설명서 - 3.2 구성품 확인 참조)

해당 설정이 완료되면, 파일 복사 시 공유 폴더로 복사가 가능합니다.

(6. 기본 작업 - 6.8 파일 복사)

4. Document Stamper의 주요 기능

4.1 넘버링 기능

넘버링은 숫자를 문서에 프린트하는 기능으로 급지된 문서에 대해서 지정된 숫자를 지정된 위치에 넘버링 하는 기능입니다.

(6. 기본 작업 - 6.5 넘버링 참조)

4.2 넘버링+스캔 기능

넘버링은 숫자를 문서에 프린트하는 기능이며, 스캔은 문서의 이미지를 디지털화된 파일로 전환하는 기능입니다.

넘버링+스캔 기능은 급지된 문서에 대해서 지정된 숫자를 지정된 위치에 넘버링 하는 동시에 문서를 스캔하여 디지털화 된 파일로 전환하는 기능입니다.

(6. 기본 작업 - 6.6 넘버링+스캔 참조)

4.3 스캔 기능

스캔은 문서의 이미지를 디지털화된 파일로 전환하는 기능으로 급지된 문서에 문서를 스캔하여 디지털화 된 파일로 전환하는 기능입니다.

(6. 기본 작업 - 6.7 스캔 참조)

4.4 파일 복사 기능

스캔한 문서(넘버링+스캔 또는 스캔)는 기본적으로 기기에 저장됩니다.

기기에 저장된 문서를 USB메모리로 복사 혹은 네트워크 설정을 통해 파일을 복사할 수 있습니다.

1) USB를 사용하여 복사하기

넘버링+스캔 또는 스캔으로 디지털화된 파일을 USB 메모리로 복사하는 기능 입니다.

각각의 파일은 작업 번호와 동일한 폴더에 저장되어 있습니다.

(6. 기본기능 - 6.8 파일 복사 참조)

2) 네트워크를 사용하여 복사하기 (*Network model only)

넘버링+스캔 또는 스캔으로 디지털화된 파일을 공유 폴더로 복사하는 기능입니다.

- 공유 서버 설정을 선택하면, Document Stamper의 폴더에 접근하여 파일 복사가 가능합니다.
(7. 설정 - 7.4 시스템 설정 - 공유서버 설정 확인)
- 외부 공유 설정을 선택하면, Document Stamper에서 유저의 폴더로 파일 복사가 가능합니다.
(7. 설정 - 7.4 시스템 설정 - 외부 공유 설정 확인)

각각의 파일은 작업 번호와 동일한 폴더에 저장되어 있습니다.

5. 각 부속의 이름 및 기능

5.1 전면 보기

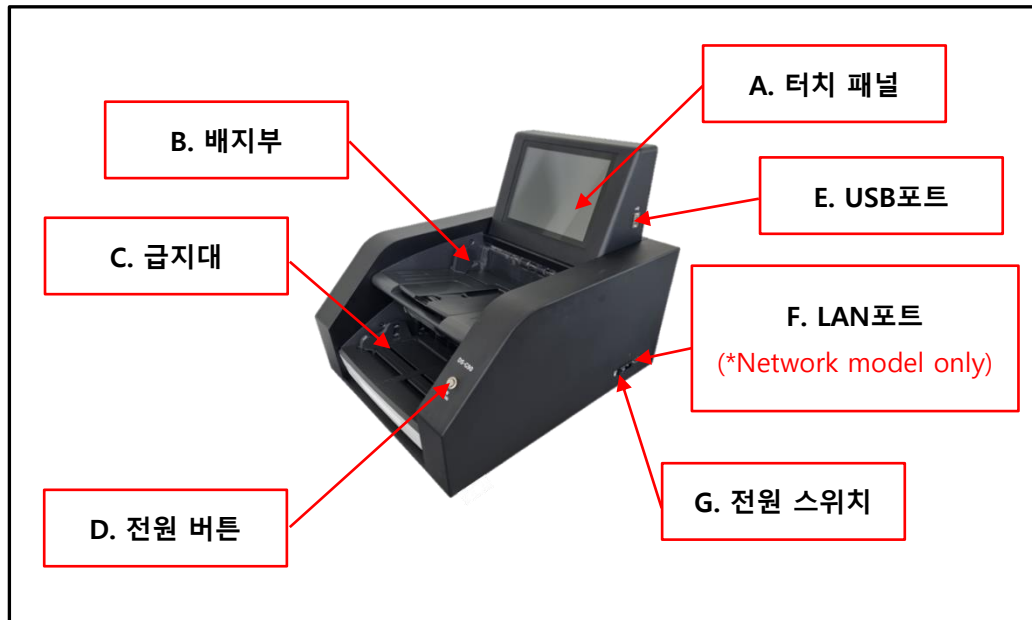

- A. 터치 패널 (조작 패널)
제품을 조작합니다.
- B. 배지부
작업한 문서가 배출됩니다.
- C. 급지대
작업할 문서를 적재합니다.
- D. 전원 버튼
기기를 켜고 끕니다.
- E. USB 포트
스캔한 파일을 복사하기 위한 USB 포트입니다
- F. LAN 포트 (*Network model only)
- G. 전원 스위치 및 전원 커넥터
기기에 전원을 공급합니다.

6. 기본 작업

6.1 문서

Document Stamper는 A4 또는 A4R의 문서에 대해서 넘버링 및 스캔 기능을 지원합니다.

A4 또는 A4R 미만의 문서는 A4용지에 모든 면을 정확하게 부착 후 작업을 진행해야 합니다.

Document Stamper에 적합한 문서는 다음과 같습니다.

종류	기준	특기사항
Curl 문서	높이 5mm이하	아래 방향 Curl(휘어짐)은 보증 외
접힌 문서	높이 5mm이하	아래 방향 접힘은 보증 외
(다른 문서를) 부착한 문서	1매이며 A4사이즈의 50%이하	문서 중앙 부착 및 정상 문서에 삽입된 1매
천공 문서	Ø8이하이며 4홀이하	송곳 처리된 문서는 보증 외

다음의 문서는 급지, 넘버링, 스캔 등 제품 성능의 저하 및 문서의 손상을 초래할 수 있습니다.

종류	특기사항
문서 적합 기준 초과 문서	상기의 기준을 초과한 문서
사진 인화지	광택 포토 용지
눅눅한(습기 많은) 문서	전체적인 수분함량 9%이상의 문서 및 물기를 머금은 문서
얇거나 두꺼운 문서	평량 보증 범위(70~105g/m ²)를 벗어난 문서
A4 사이즈 이외의 문서	※A4 사이즈 210*297

다음의 문서는 사용이 불가하며, 문서의 손상 및 기기의 고장을 초래할 수 있습니다.

금지 문서 사용으로 인한 기기의 고장은 보증하지 않습니다.

종류	상세
주름지거나 구겨진 문서	
플라스틱 재질의 문서	OHP필름
카본지(먹지)	
파손된 문서	잘리거나 찢어진 문서.
분철된 상태의 문서	끈, 스테이플, 파스너, 클립 등
오염된 문서	점착제(끈끈이)/접착제 등으로 오염된 문서
	지분, 먼지, 곰팡이 등으로 오염된 문서
묻어나는 필기구로 작성된 문서	연필, 색연필 등 고체 필기구로 작성된 문서
	액체의 경우 마르지 않은 상태의 문서는 모두 부적합

6.2 문서 가이드 조정

문서 너비에 맞게 문서 가이드를 조절합니다.

문서 가이드는 일반적으로 급지대 가운데에서 왼쪽 및 오른쪽으로 동일한 거리만큼 연장되므로, 문서가 급지대 가운데에 위치합니다.

각 문서 가이드에는 잠금 레버가 있으므로, 적절한 위치에서 문서 가이드를 잠근 뒤, 급지대의 왼쪽 또는 오른쪽에 가깝게 문서를 배치할 수 있습니다.

가이드의 잠금 레버를 아래로 내리면 가이드가 현 위치에 고정됩니다.

넘버링, 넘버링+스캔 기능 사용시에는 왼쪽 선단에서 10mm~20mm 내에 인쇄됩니다.

이에 왼쪽 문서 가이드를 왼쪽 끝으로 이동하여 고정하고 문서를 왼쪽으로 세팅하여야 정상 동작합니다.

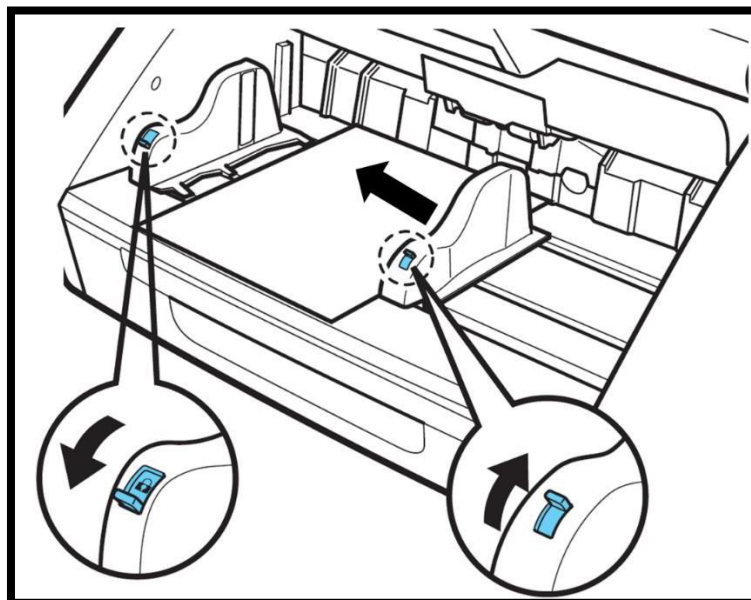
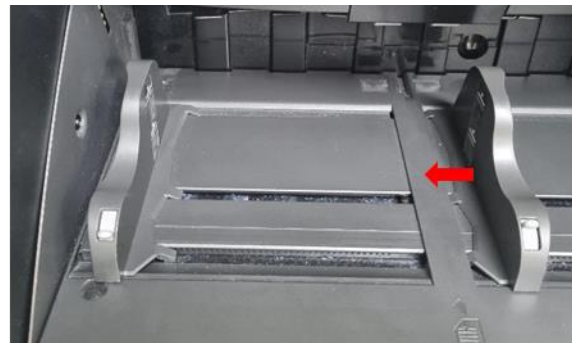

6.3 문서 급지 방법

6.3.1 세로 문서 급지

하기와 같이 세로 문서의 급지는 문서의 좌상단이 우측편을 향하고, 넘버링 하고자 하는 부분이 좌측 문서 가이드 부분에 맞추어 급지 하여야 합니다. 상세의 수순은 A~C를 확인하십시오.

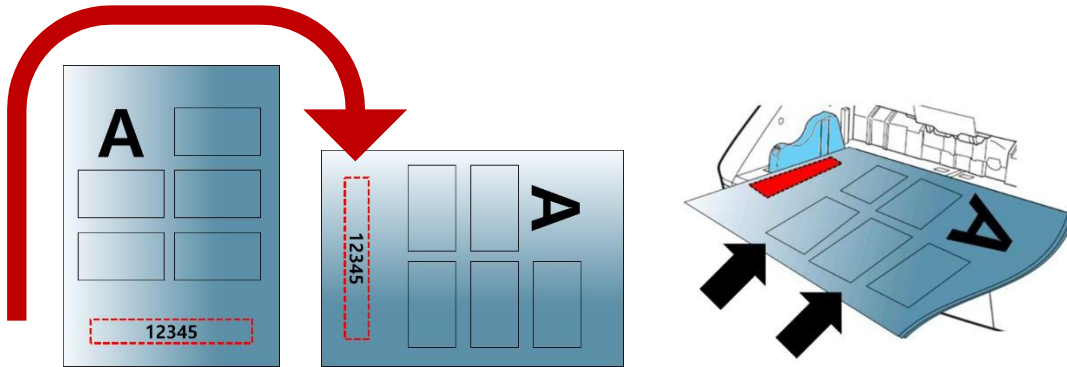

A. 고정 되지 않은 우측 문서 가이드를 우측으로 최대한 밀어냅니다.



B. 문서를 급지대에 올려둡니다.



C. 문서를 좌측에 붙여서 올려두고 우측 가이드를 좌측으로 당기고 고정합니다.



6.3.2 가로 문서 급지

하기와 같이 가로 문서의 급지는 문서의 좌상단이 우측 편을 향하고, 넘버링 하고자 하는 부분이 좌측 문서 가이드 부분에 맞추어 급지 하여야 합니다. 상세의 수순은 A~D를 확인하십시오.

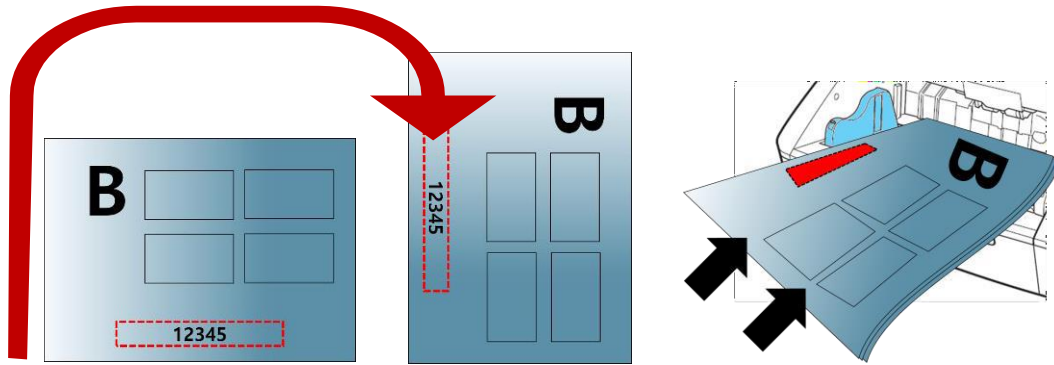

A. 고정되지 않은 우측 문서 가이드를 우측으로 최대한 밀어냅니다.



B. 급지대 연장 장치를 당겨서 엽니다.

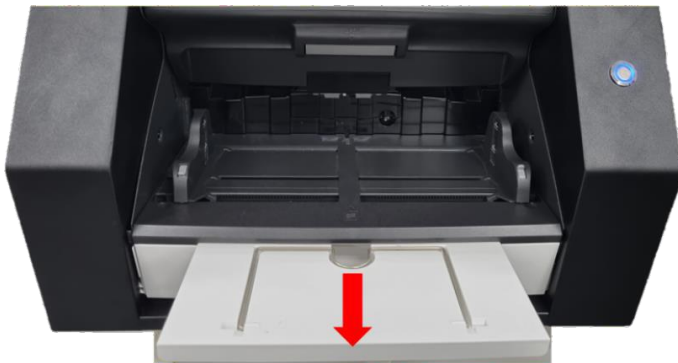

C. 문서를 급지대에 올려둡니다.



D. 문서를 좌측에 붙여서 올려두고 우측 가이드를 좌측으로 당기고 고정합니다.



6.4 메인 화면

Document Stamper의 메인 화면은 다음과 같이, 넘버링, 넘버링+스캔, 스캔 버튼과 우측 상단의 설정 버튼, 파일 복사하기 버튼으로 구성되어 있습니다.

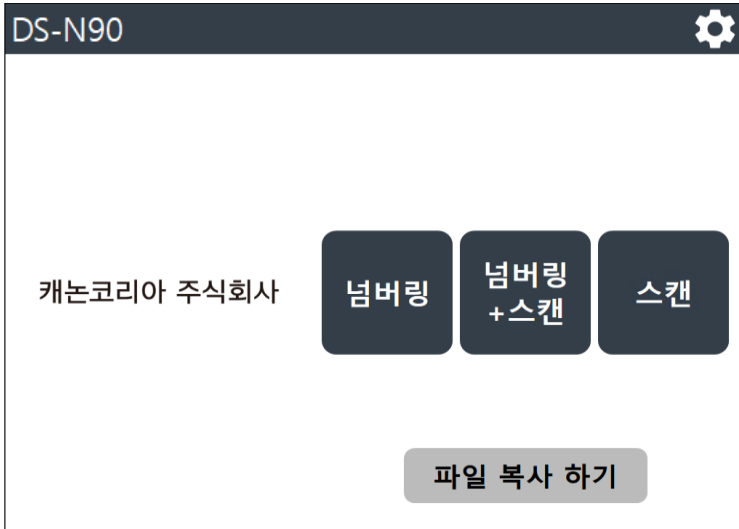

* 단, 화면 상단부는 모델명에 따라 다르게 표시됩니다. (DS-G90, DS-N90)

하기와 같이 화면 상단부에는 알림 및 경고가 표시됩니다.

저장 공간 부족의 경우 상단에 알림 메시지나 나타나며, 넘버링+스캔 혹은 스캔 메뉴의 진입이 불가능합니다.



해당 메시지 박스가 나타나고, 확인을 누르면 기기 관리 메뉴로 이동됩니다.

기기 관리 화면의 저장 파일 관리 항목에서 저장된 파일을 확인합니다.

삭제할 파일 범위를 선택하여 파일을 지우면 저장 공간이 확보되어 메인 메뉴에서 작업 선택이 가능합니다.

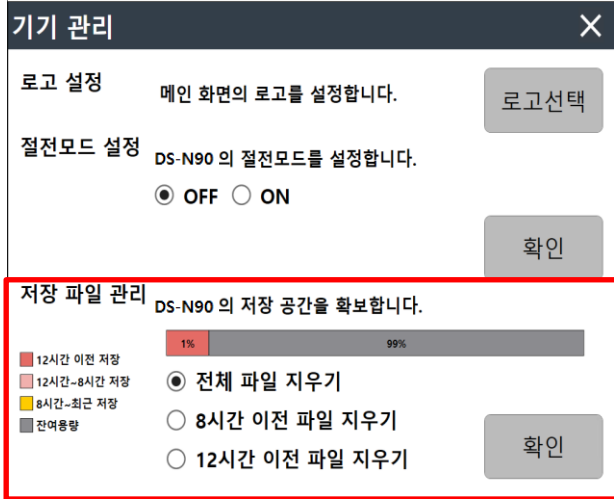

삭제된 파일은 복구할 수 없으며, 확인을 누르면 선택된 범위의 파일이 삭제됩니다.

메인 화면의 상단에 표시되는 메시지 중 잉크 카트리지 잔량이 부족한 경우에는 카트리지 교환 메시지 박스가 나타납니다. 해당 메시지 박스가 나타나면 넘버링, 넘버링+스캔 메뉴로 진입할 수 없습니다.

확인을 누르면 카운터 확인 메뉴로 이동됩니다.



잉크 카트리지를 교체한 이후 카운터를 초기화합니다.

잉크 카트리지 교체없이 카운터만 초기화 할 경우 오작동의 원인이 되어, 품질을 보증할 수 없습니다.
확인을 누르면 카운터가 초기화 됩니다.

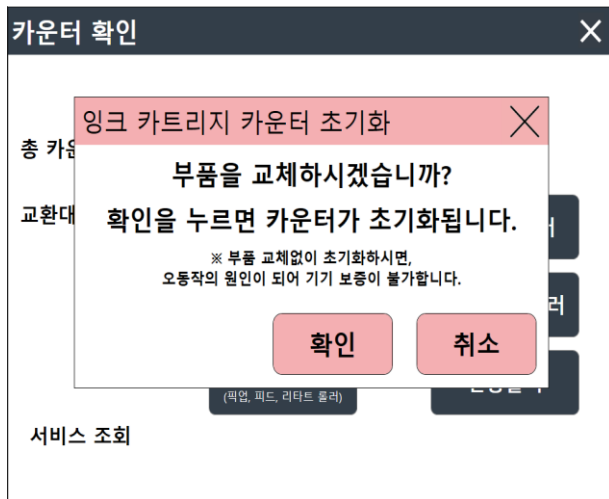

6.5 넘버링

급지된 문서에 순차적으로 번호를 넘버링 하는 기능입니다.

1. 메인 화면에서 넘버링을 선택합니다.

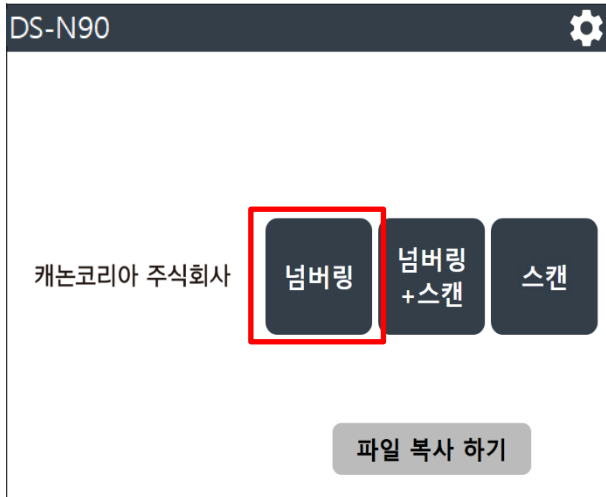

2. 문서를 급지하고, 문서 방향을 선택 후 다음을 선택합니다.

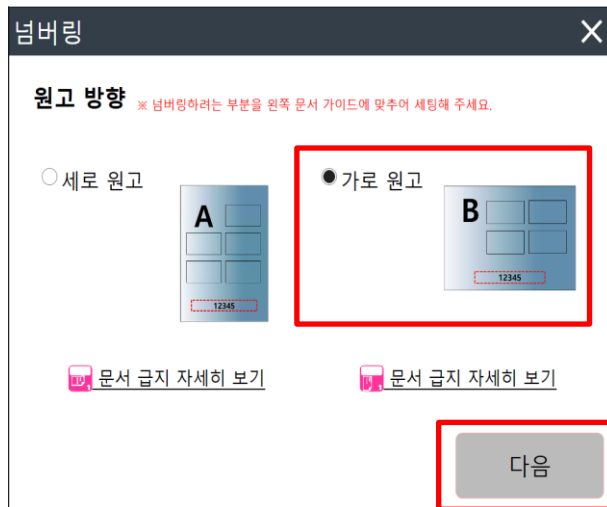

하단의 문서 급지 자세히 보기 링크를 누르면 문서 원고의 타입별 문서 급지 방법이 팝업으로 표시됩니다.

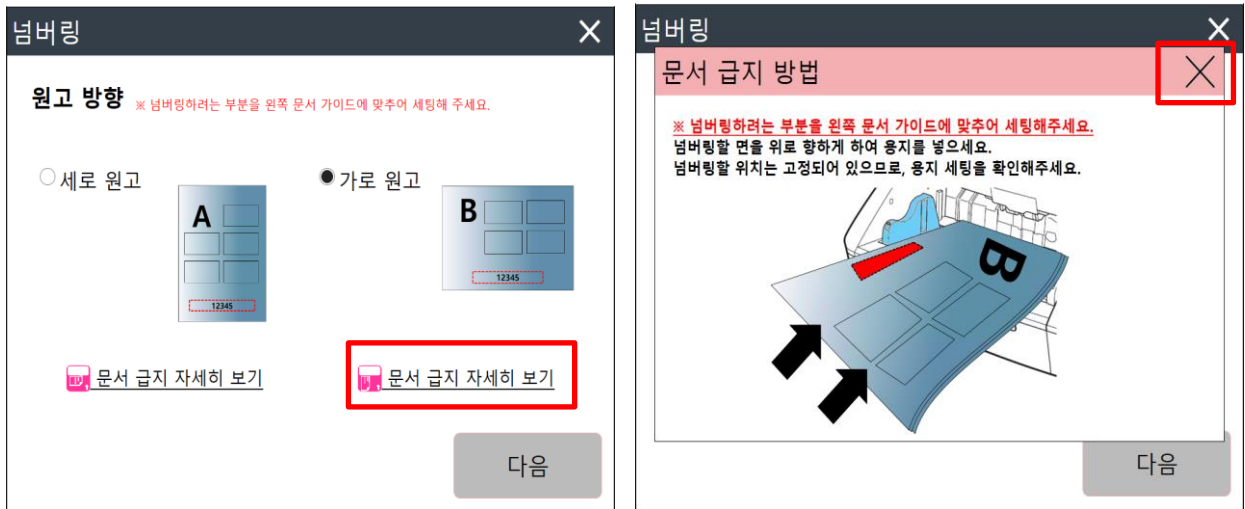

넘버링의 위치는 왼쪽 문서 가이드 부분으로 고정되어 있습니다.
 넘버링 위치를 확인하고 문서 급지대에 문서를 급지 합니다.
 문서 급지 방법 팝업을 닫으면, 이전의 원고 방향 선택 화면으로 돌아갑니다.

3. 넘버링을 개시할 번호를 입력하고 시작을 누릅니다.

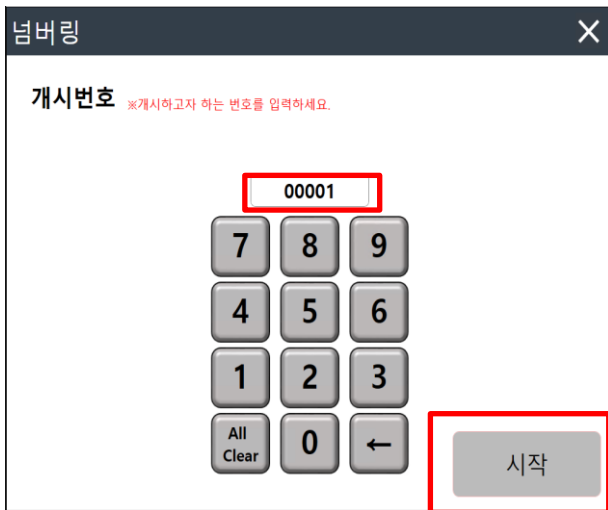

4. 넘버링이 시작되면서 페이지 번호가 카운트 됩니다.
 화면에 표시되는 숫자는 입력한 개시번호부터 표시되며 자동으로 1장씩 증가합니다.



5. 넘버링이 완료되면, 넘버링 페이지가 표시됩니다.

넘버링을 이어서 할 경우, 문서 금지대에 문서를 올려두고 이어서 하기를 누릅니다.

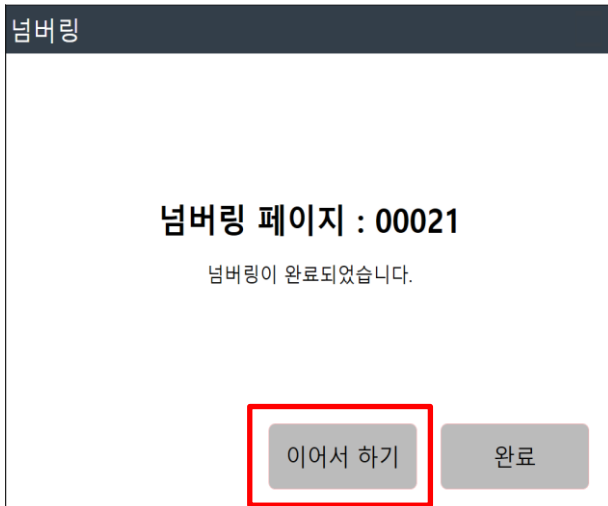

6. 이어서 시작할 넘버링 번호를 확인 또는 입력 후 시작을 누릅니다.

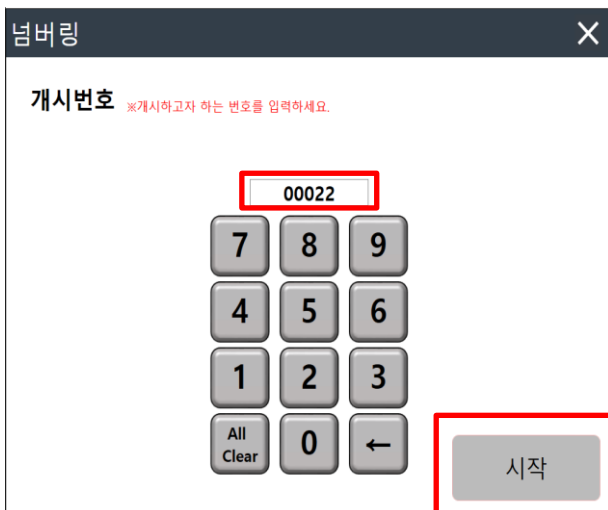

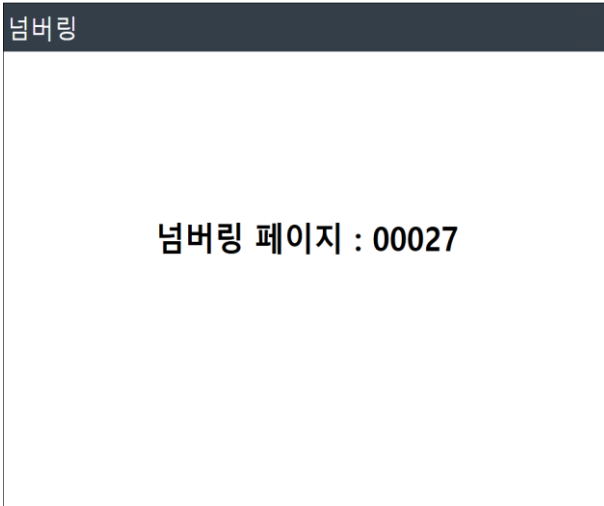

7. 넘버링을 종료할 경우는 완료 버튼을 누릅니다.



6.6 넘버링+스캔

급지된 문서에 순차적으로 번호를 넘버링하며, 동시에 파일로 스캔하는 기능입니다.

스캔 이미지에도 디지털로 넘버링이 기입됩니다.

1. 메인 화면에서 넘버링+스캔을 선택합니다.

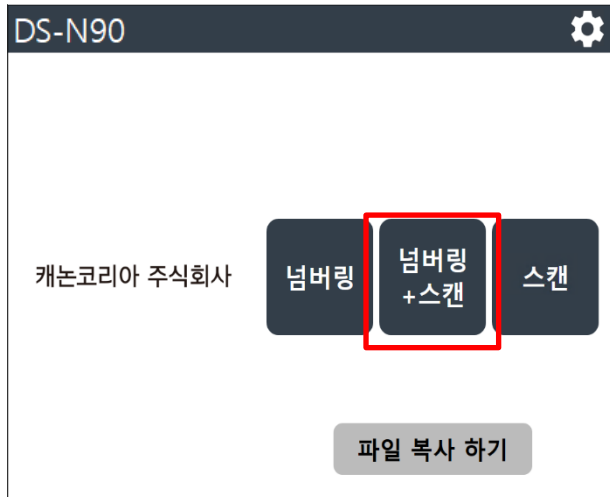

2. 문서 방향을 선택하고 다음을 선택합니다.



하단의 문서 급지 자세히 보기 링크를 누르면 문서 원고의 타입별 문서 급지 방법이 팝업으로 표시됩니다.

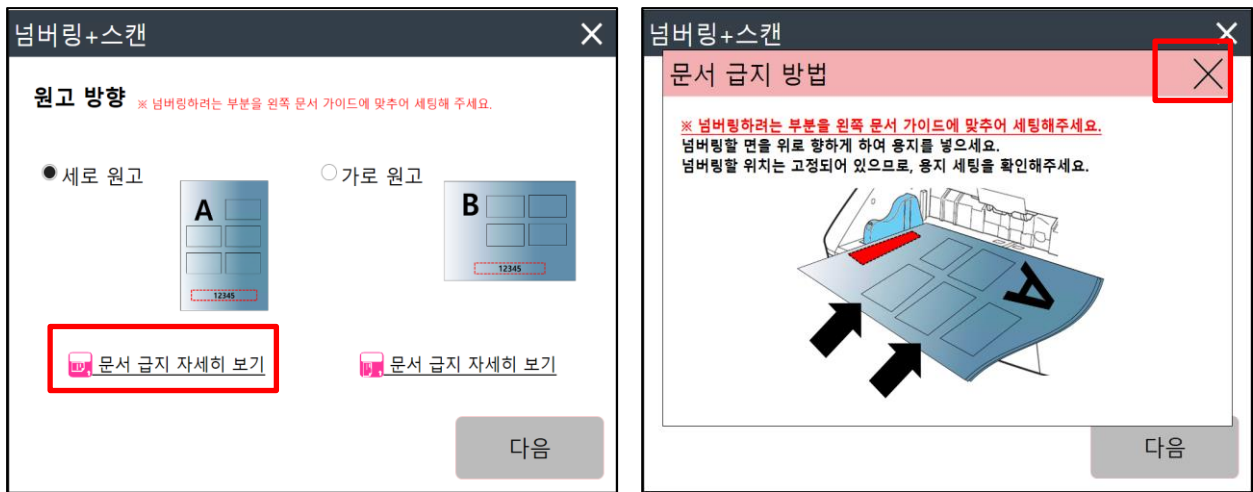

넘버링의 위치는 왼쪽 문서 가이드 부분으로 고정되어 있습니다.

넘버링 위치를 확인하고 문서 급지대에 문서를 급지합니다.

문서 급지 방법 팝업을 닫으면, 이전의 원고 방향 선택 화면으로 돌아갑니다.

3. 넘버링을 개시할 번호를 입력하고 시작을 누릅니다.

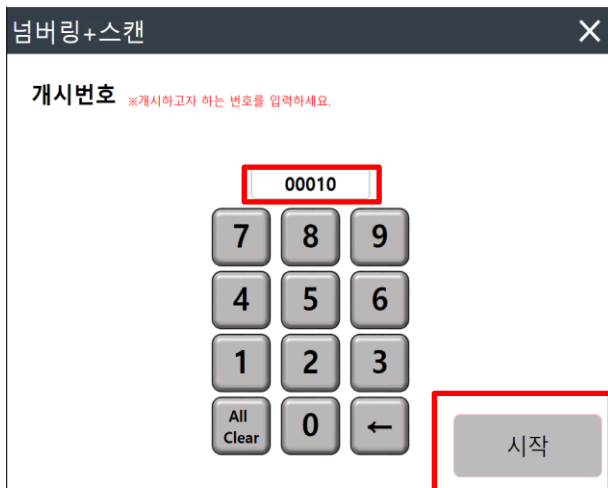

4. 넘버링이 시작되면서 페이지 번호가 카운트 됩니다.

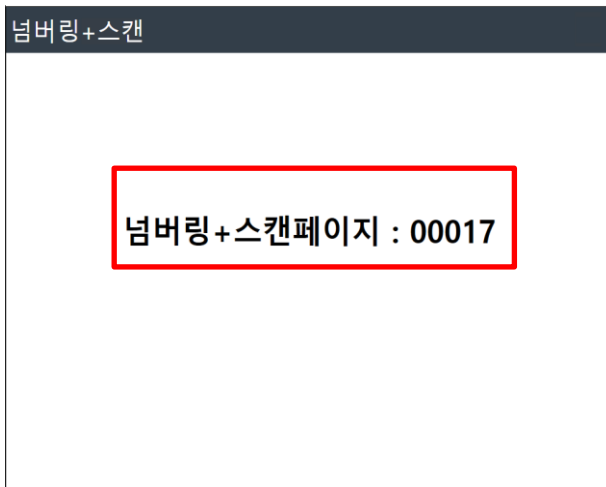

5. 넘버링이 완료되면, 넘버링 페이지가 표시됩니다.

넘버링을 이어서 할 경우, 문서 급지대에 문서를 올려두고 이어서 하기를 누릅니다.

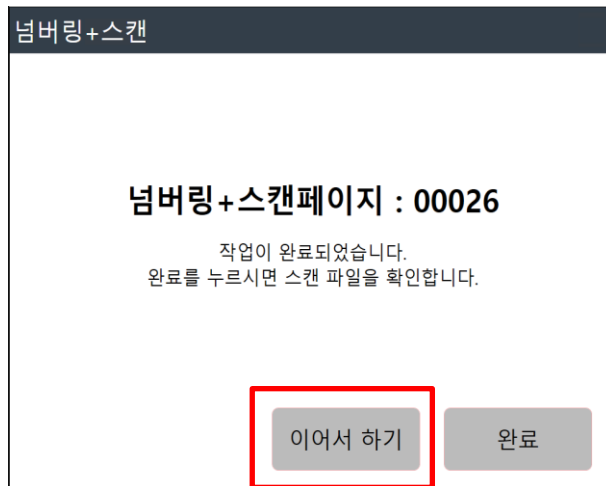

6. 이어서 시작할 넘버링 번호를 확인 또는 입력 후 시작을 누릅니다.

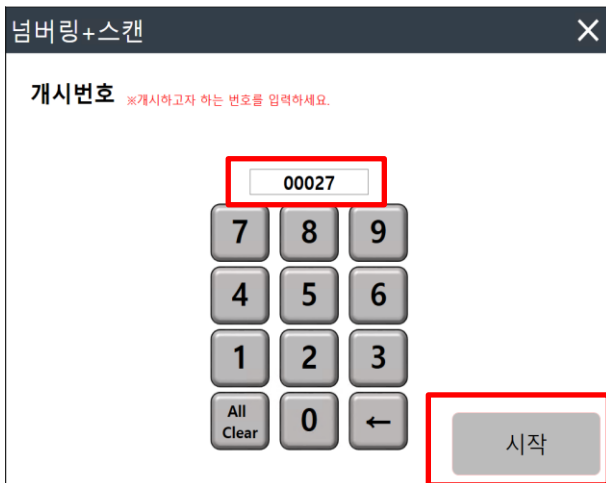

7. 넘버링+스캔을 종료할 경우는 완료 버튼을 누릅니다.



8. 완료버튼을 누르면 미리 보기 화면이 표시됩니다.

상단의 파일 명을 확인 후, 확인 버튼을 눌러 화면을 닫습니다.

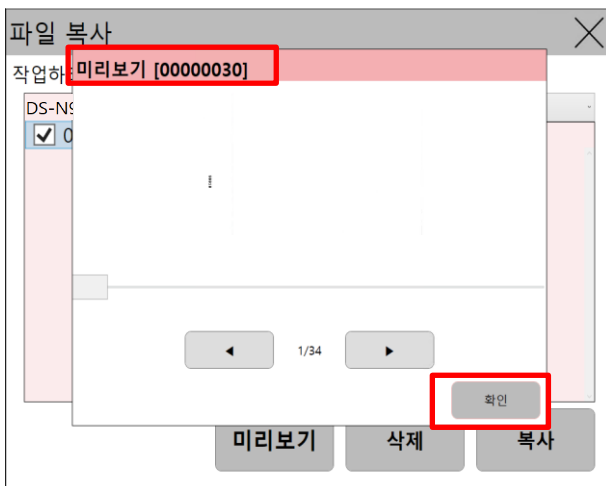

9. USB메모리가 연결되지 않은 상태에서는 다음과 같이 USB쪽 창에 USB 연결 안 됨이 표시됩니다.

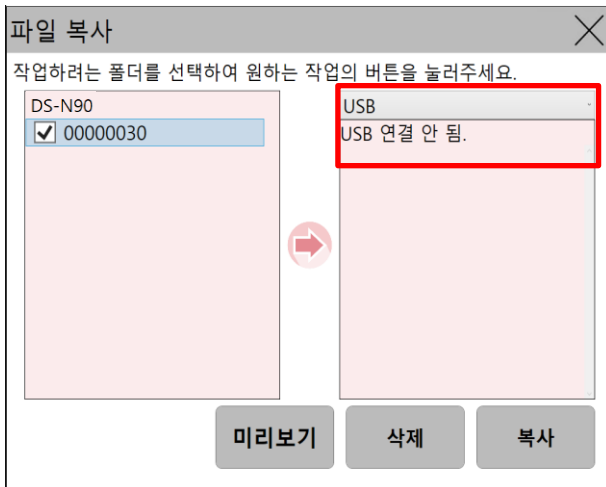

10. 파일을 복사하려면 USB 혹은 외부 공유 폴더 위치를 선택 하십시오.

(외부 공유 폴더 위치는 7. 설정 - 7.5 기기정보 - 시스템 설정에서 외부 공유 설정 완료시, 드롭다운으로 나타납니다.)

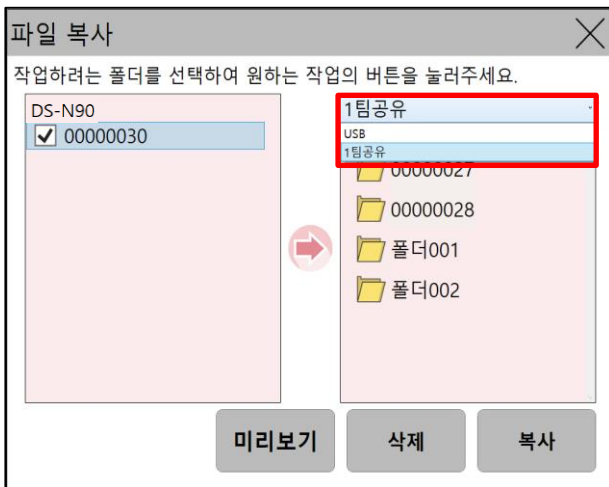

11. 파일을 복사하려면 복사할 폴더를 선택 후 복사 버튼을 선택합니다.

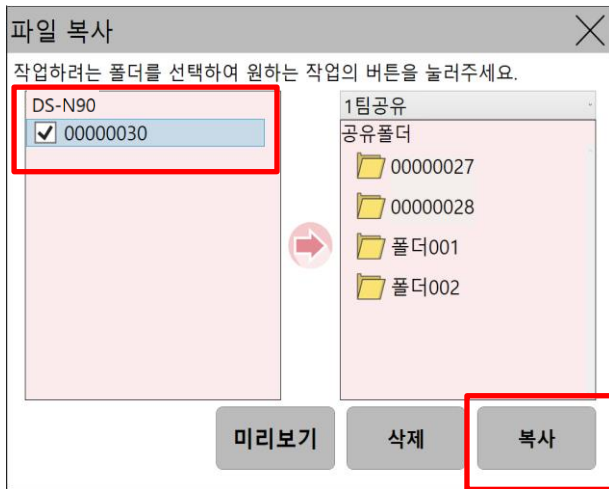

12. 지정한 경로에 파일이 복사됩니다.

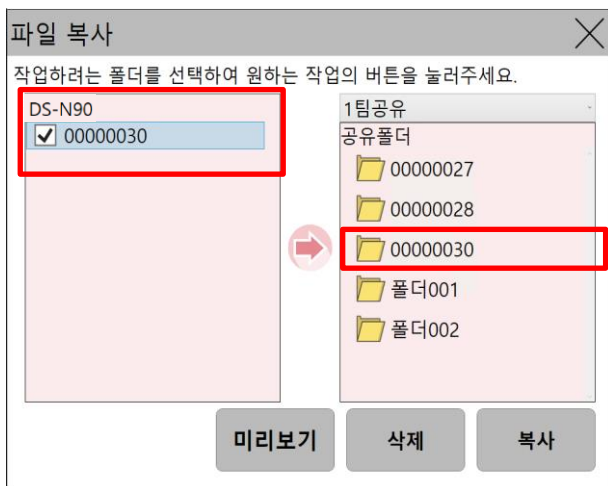

13. 폴더가 복사되면 지정한 경로 디렉토리에서 확인이 가능합니다.

복사한 폴더는 임의로 부여한 폴더 명으로 복사되며, 임의로 수정이 불가능합니다.

USB 혹은 공유폴더로의 복사 후에도 Document Stamper 의 파일은 삭제되지 않습니다.

삭제를 하려면, 좌측의 폴더를 선택한 후 하단의 삭제버튼을 누르십시오.

삭제를 하면 복구는 불가능합니다.

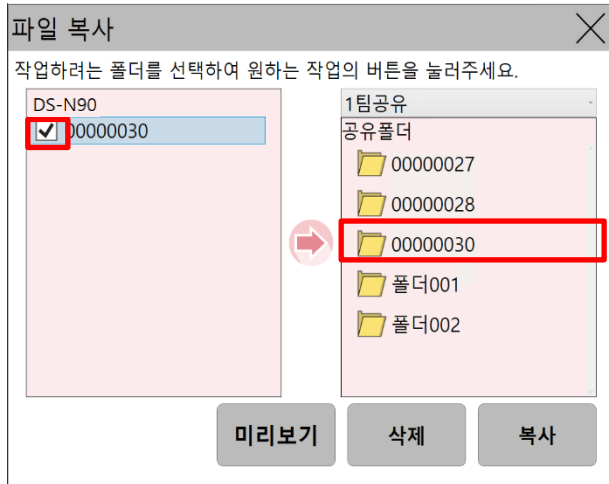

14. 상단의 종료 버튼을 누르면 메인 화면으로 이동합니다.

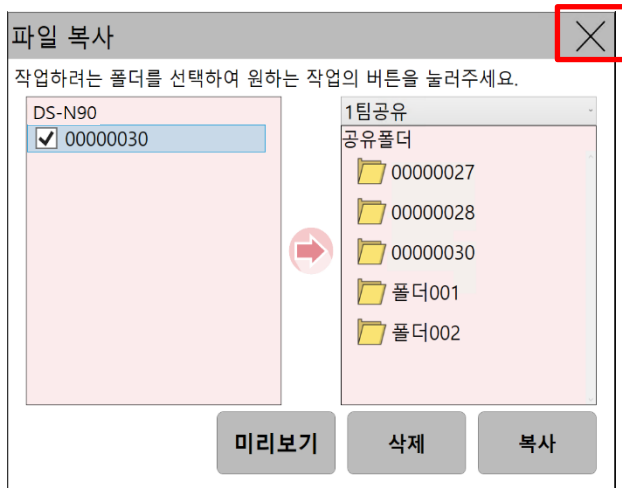

6.7 스캔

금지된 문서를 파일로 스캔하는 기능입니다.

넘버링 기능이 포함되어 있지 않으므로, 넘버링은 되지 않습니다.

1. 메인 화면에서 스캔을 선택합니다.

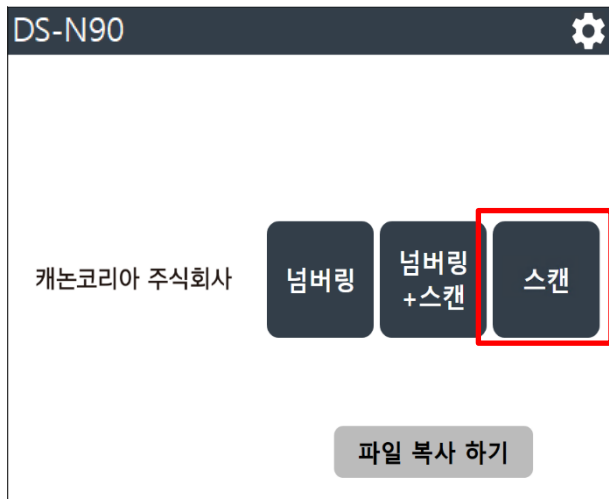

2. 문서 방향을 선택하고 시작을 선택합니다.



하단의 문서 급지 자세히 보기 링크를 누르면 문서 원고의 타입별 문서 급지 방법이 팝업으로 표시됩니다.

용지의 왼쪽 끝 단이 왼쪽 문서 가이드에 맞게 세팅되어야 잘림없이 스캔됩니다.

문서 급지 방법 팝업을 닫으면, 이전의 원고 방향 선택 화면으로 돌아갑니다.

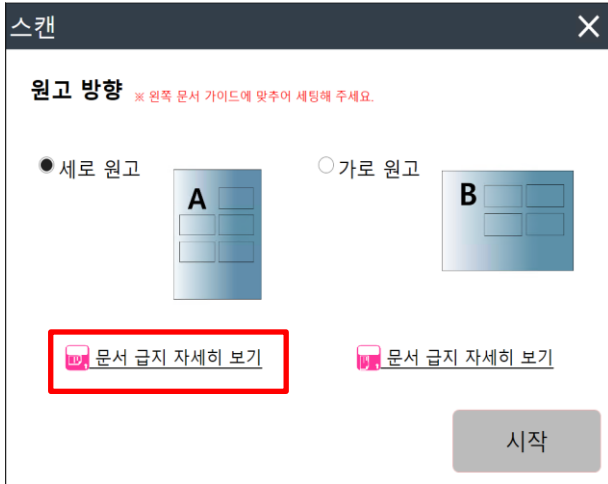

3. 시작버튼을 눌러 작업을 실행합니다.



4. 스캔이 시작되면서 페이지 번호가 카운트 됩니다.
스캔 카운트는 1부터 시작되며, 금지한 페이지 수만큼 표시됩니다.

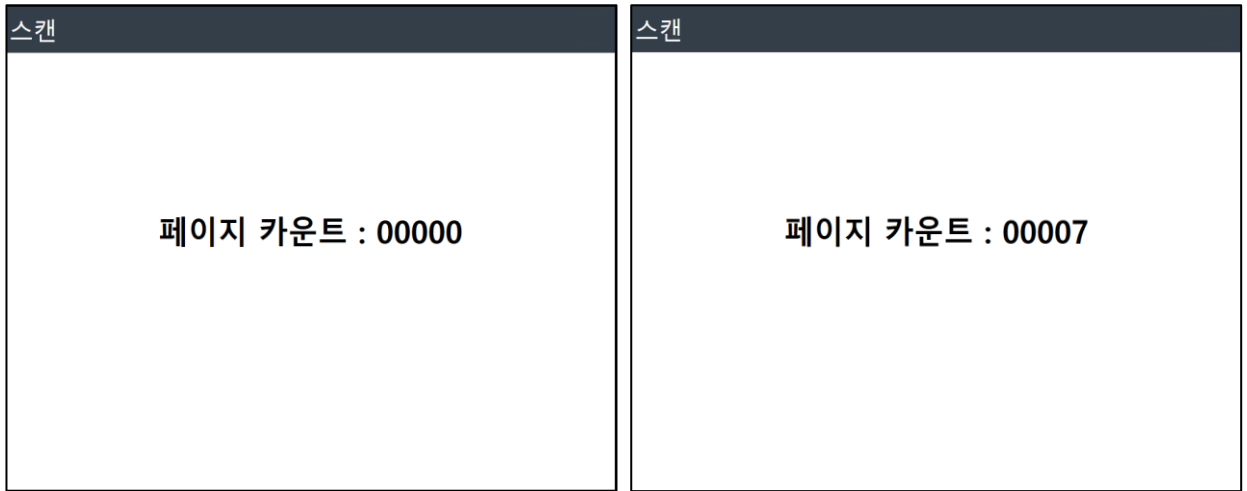

5. 스캔이 완료되면, 스캔 페이지가 표시됩니다.
스캔을 이어서 할 경우, 문서 금지대에 문서를 올려두고 이어서 하기를 누릅니다.

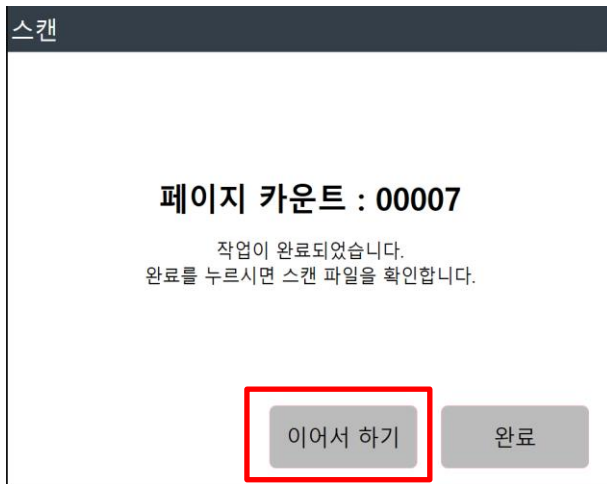

6. 연속으로 스캔이 진행됩니다.

7. 스캔을 종료하고 완료 버튼을 누르면, 미리보기 화면이 표시됩니다.

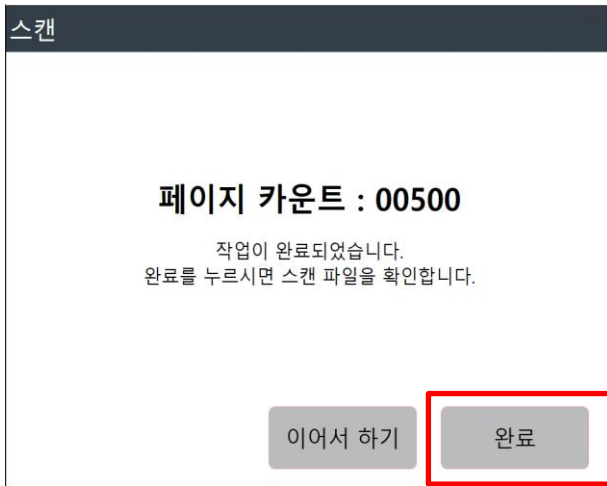

8. 상단의 파일 명을 확인 후, 확인 버튼을 눌러 화면을 닫습니다.



9. USB메모리가 연결되지 않은 상태에서는 USB 연결 안 됨이 표시됩니다.
파일을 복사하려면 USB 혹은 외부 공유 폴더 위치를 선택 하십시오.

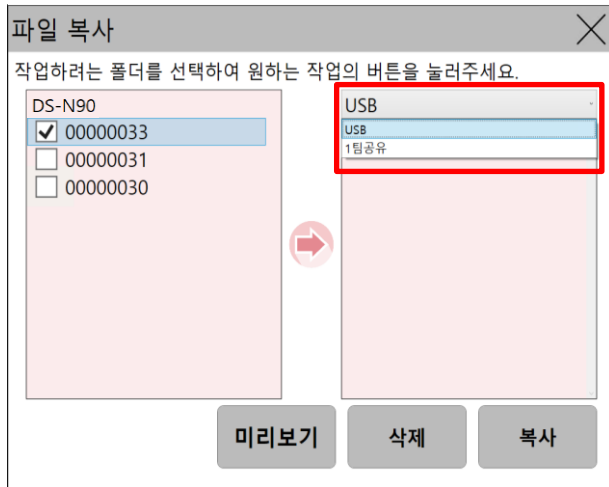

(외부 공유 폴더 위치는 7. 설정 - 7.5 기기정보 - 시스템 설정에서 외부 공유 설정 완료시, 드롭다운으로 나타납니다.)

10. 파일을 복사하려면 복사할 폴더를 선택 후 복사 버튼을 선택합니다.

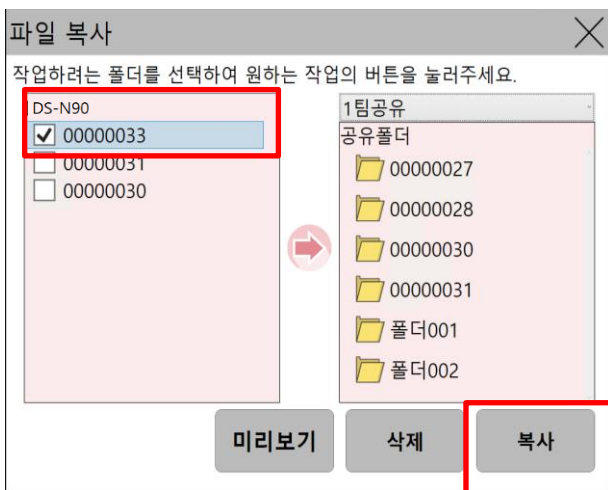

11. 지정한 경로에 파일이 복사됩니다.

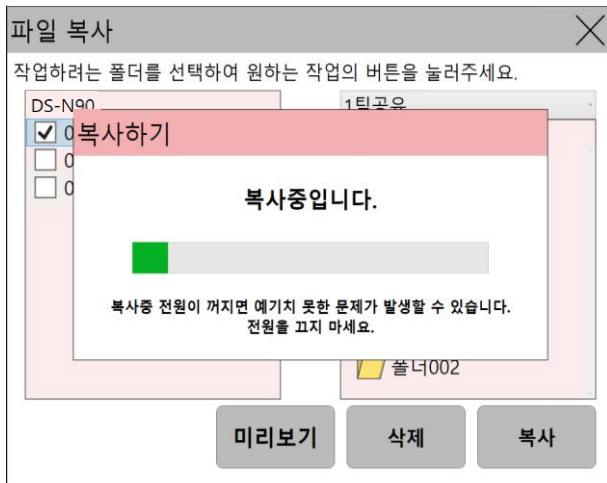

12. 폴더가 복사되면 지정한 경로 디렉토리에서 확인이 가능합니다.

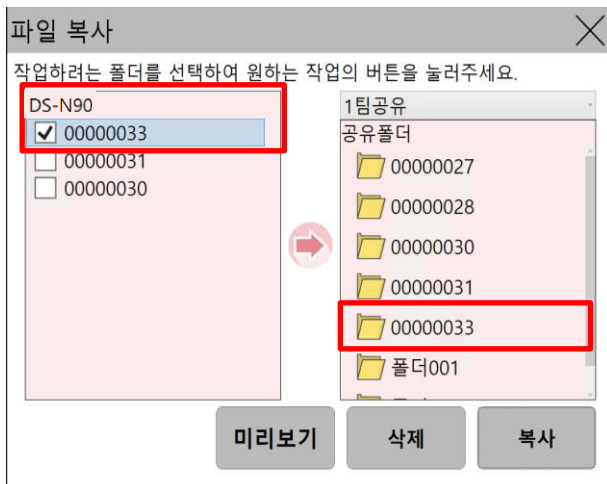

13. 상단의 종료 버튼을 누르면 메인 화면으로 이동합니다.

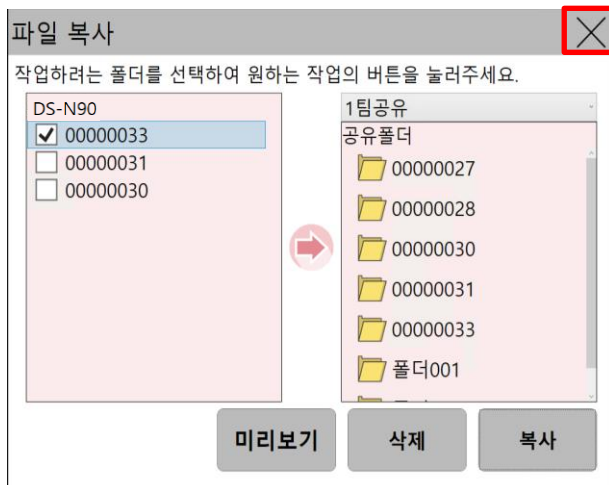

6.8 파일 복사

6.8.1 USB를 사용하여 파일 복사하기

메인 화면에서도 Document Stamper 내부에 저장된 파일들을 복사하거나, 삭제, 확인을 할 수 있습니다.

1. 조작 패널 우측에 USB메모리를 삽입하고, 조작패널에서 파일 복사하기를 선택합니다.

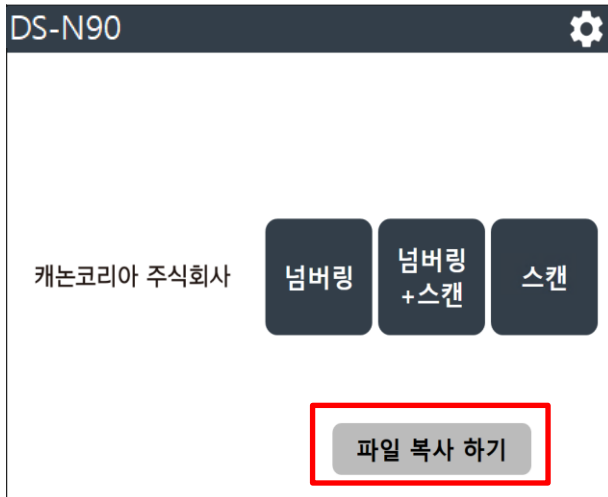

2. USB메모리가 연결되지 않은 상태에서는 다음과 같이 USB쪽 창에 USB 연결 안 됨이 표시됩니다. 파일을 저장하려면 USB를 연결해 주십시오.

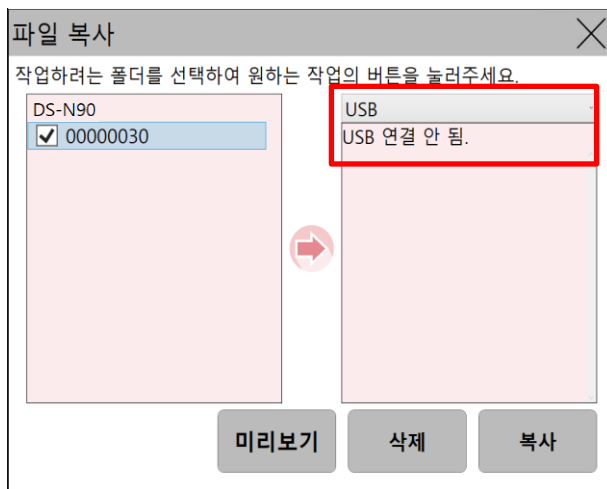

3. 기기에 저장되어 있는 파일은 번호 별 폴더로 구분되어 표시됩니다.

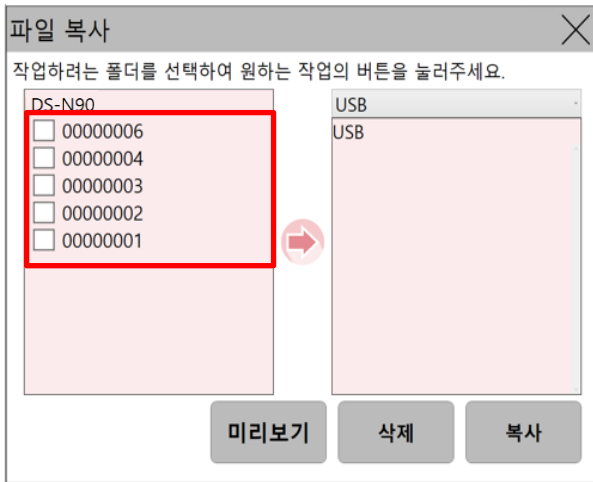

4. 복사할 파일을 선택합니다.

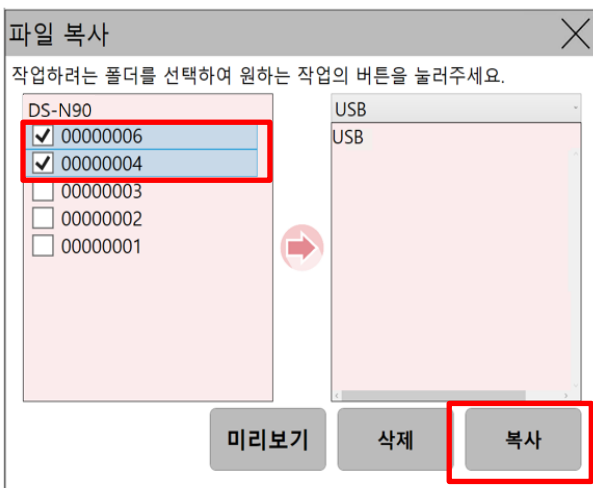

5. 복사 하려는 폴더를 선택하고, 미리 보기를 누르면 팝업이 나타납니다.
(미리 보기는 다중 선택이 불가능합니다.)
확인을 누르면, 팝업이 사라집니다.
6. 복사하려는 파일을 선택 후, 복사 버튼을 눌러 작업을 실시합니다.

7. 파일 복사가 진행됩니다.

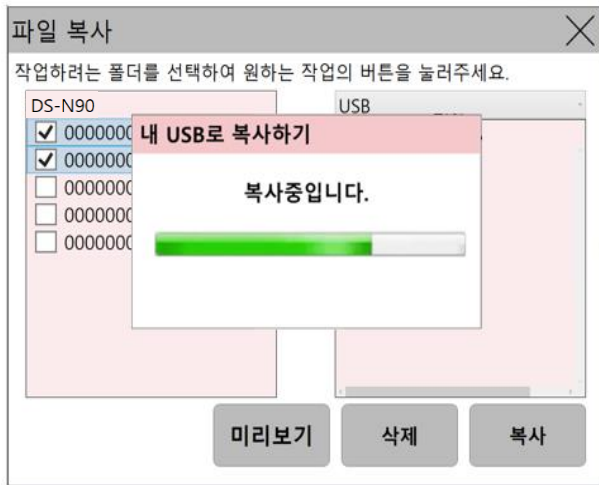

8. 복사가 완료되면, 디렉토리에서 확인이 가능합니다.

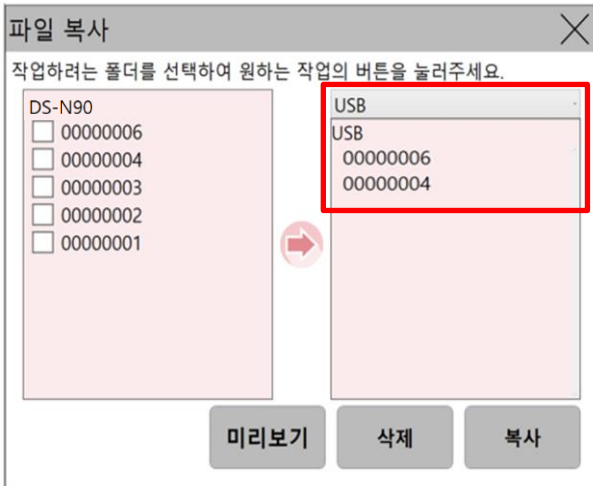

9. USB로 복사하여도 Document Stamper의 내부 파일은 자동 삭제되지 않습니다.
기기 내부의 삭제하려는 폴더를 선택하여, 기기에서 삭제합니다.
단, 다중 선택은 가능하지만 다중 미리보기는 지원하지 않습니다.

10. 삭제할 폴더를 선택하면, 팝업이 나타나며 확인을 누르면 파일이 삭제됩니다.
(단, 삭제한 폴더는 복구가 불가하니 주의하시기 바랍니다.)

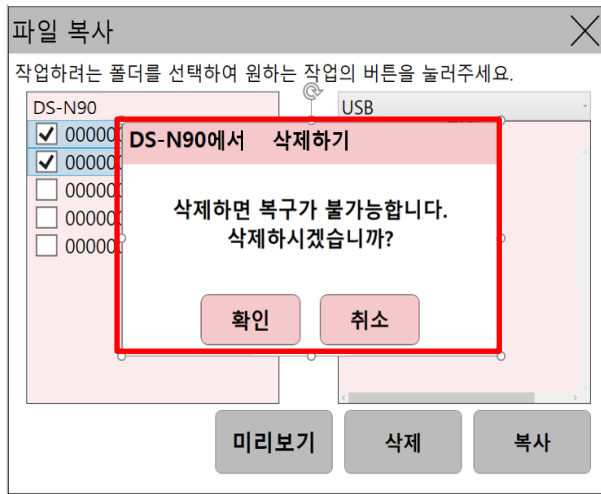

11. 작업이 끝나고 상단의 종료 버튼을 누르면 메인 화면으로 이동합니다.

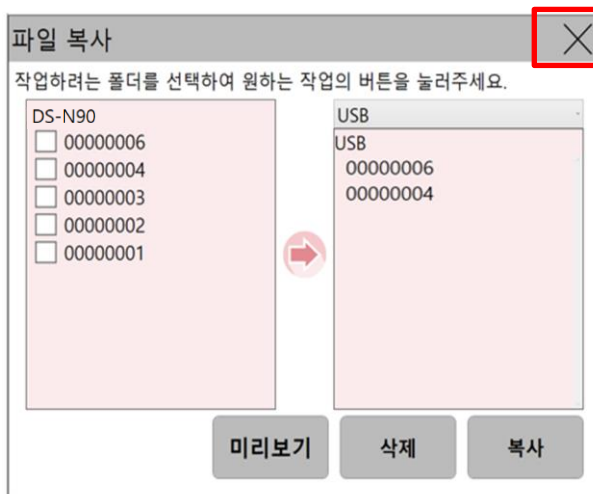

6.8.2. 네트워크를 사용하여 파일 복사하기

시스템을 설정하여, 네트워크를 활용해 파일을 복사할 수 있습니다.

상세 시스템 설정하기 (7. 설정- 7.4 시스템설정 - 외부 공유 설정 확인을 참조하십시오.)

1. 메인 화면에서 파일 복사하기를 선택합니다.

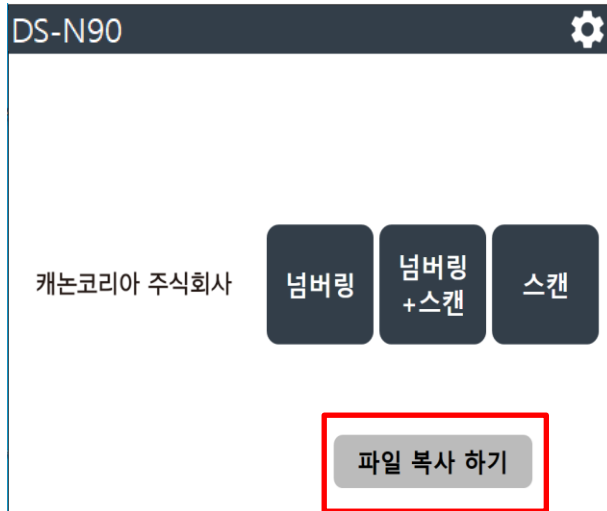

2. 우측의 파일 복사의 경로를 누르면, 외부 공유 설정된 서버의 리스트가 나타납니다.

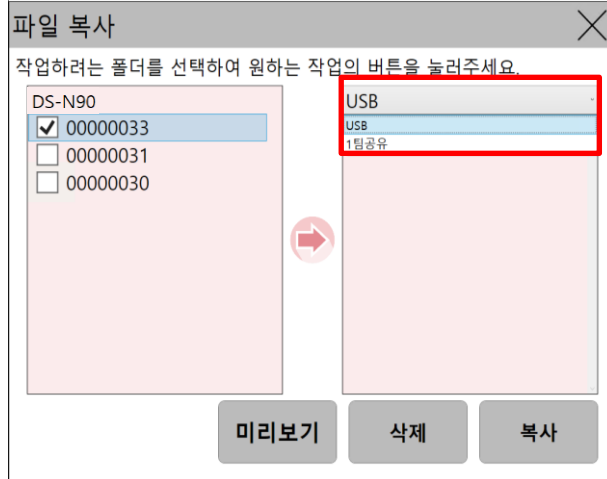

3. 복사하고자 하는 공유 폴더를 선택하여 경로를 지정합니다.

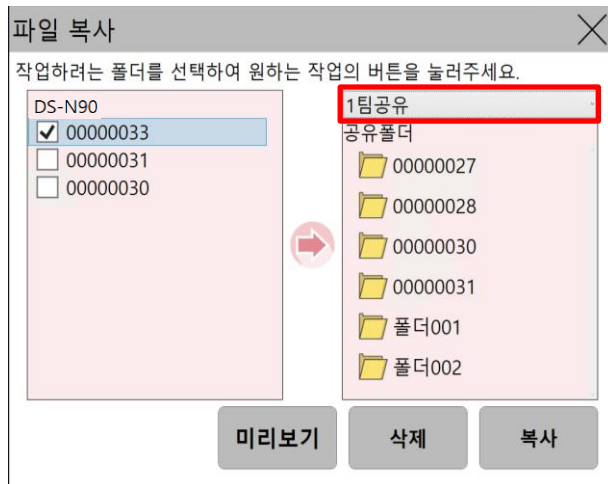

4. 복사하고자 하는 폴더를 선택한 뒤 복사 버튼을 누릅니다.

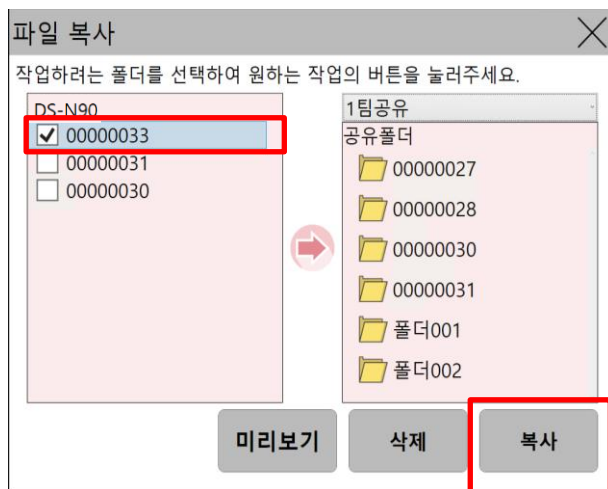

5. 지정한 경로에 파일이 복사됩니다.

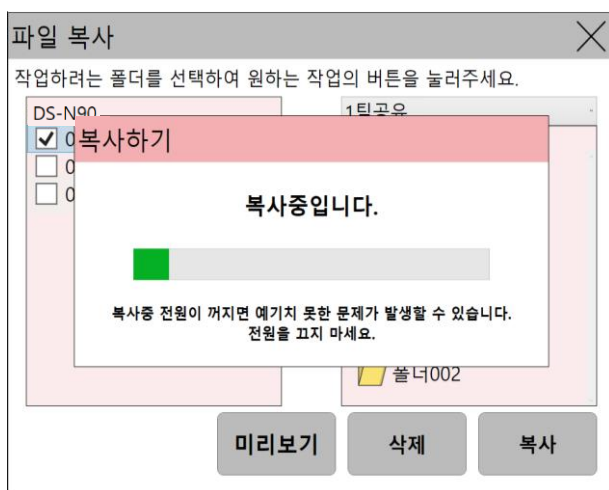

6. 폴더가 복사되면 지정한 경로 디렉토리에서 확인이 가능합니다.

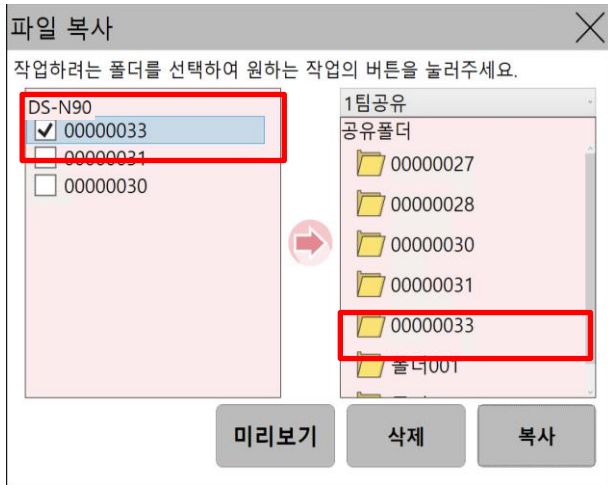

7. 상단의 종료 버튼을 누르면 메인 화면으로 이동합니다.

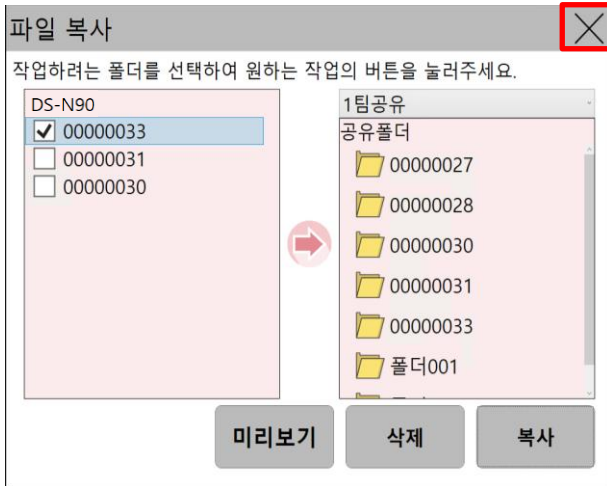

7. 설정

Document Stamper의 작업 설정 및 기기 관리 등 정보를 확인할 수 있습니다.
화면 우측 상단의 아이콘을 클릭하면 설정 화면으로 이동합니다.

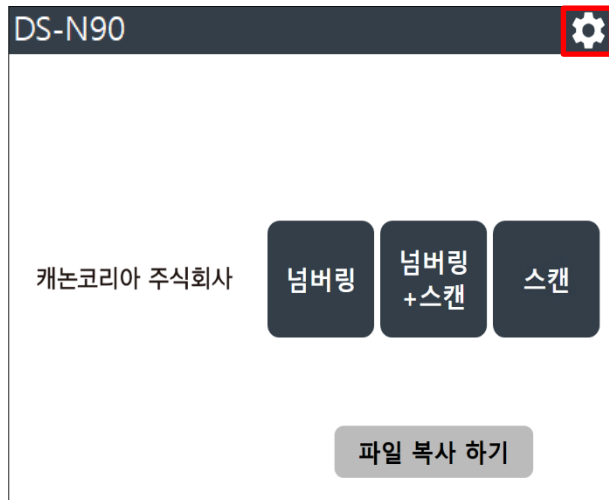

7.1 작업 설정

넘버링, 넘버링+스캔, 스캔 작업의 상세 옵션을 조정할 수 있습니다.

1. 홈 화면에서 설정을 선택합니다.

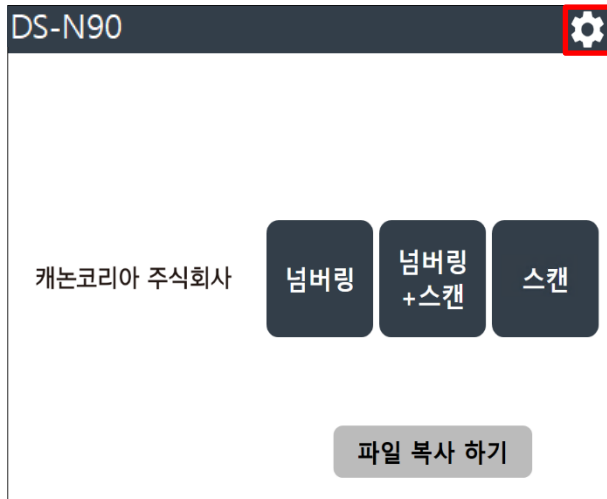

2. 설정 화면에서 작업 설정을 선택합니다.



3. 작업 설정 화면이 표시되며, 넘버링, 넘버링+스캔, 스캔 기능별로 설정을 저장할 수 있습니다.
4. 넘버링을 선택하면 넘버링 기능의 설정을 지정할 수 있습니다.

넘버링	넘버링/스캔	스캔		
원고 길이 검지	<input checked="" type="radio"/> ON	<input type="radio"/> OFF		
초음파 검지	<input type="radio"/> ON	<input checked="" type="radio"/> OFF		
스테이플 검지	<input type="radio"/> 고	<input checked="" type="radio"/> 중	<input type="radio"/> 저	<input type="radio"/> OFF
넘버링 위치	<input type="radio"/> 왼쪽	<input checked="" type="radio"/> 중앙	<input type="radio"/> 오른쪽	
넘버링 자리수	5자리			

- 1) 원고 길이 검지: 문서 길이로 이중 급지를 검지하는 기능을 설정 하는 옵션 ON / OFF 설정 가능 (초기값: ON)
- 2) 초음파 검지: 초음파를 통해서 이중 급지를 검지하는 기능을 설정 하는 옵션 ON / OFF 설정 가능 (초기값: OFF)
- 3) 스테이플 검지: 스테이플을 검지하는 기능 설정 옵션 고 / 중 / 저 / OFF 설정 가능(초기값: 중)
- 4) 넘버링 위치: 넘버링이 인쇄되는 위치 설정 옵션, 문서 하단 부에서 왼쪽, 중앙, 오른쪽으로 설정 (초기값: 중앙)
- 5) 넘버링 자리수: 넘버링이 인쇄되는 자리수로 5자리 고정, 0~99999까지 표시 가능
- 6) 초기값으로: 모든 설정을 초기화 값으로 변경
- 7) 저장: 현재 설정 값을 저장하여 작업 설정을 반영

5. 넘버링+스캔을 선택하면 넘버링+스캔의 설정을 지정할 수 있습니다.



- 1) 스캔 해상도: 넘버링+ 스캔 작업에서 디지털 파일의 해상도 설정하는 옵션 200DPI / 300DPI /600DPI 설정 가능 (초기값: 300DPI) 단, 600DPI 설정시 작업속도가 느려질 수 있음.
- 2) 스캔 모드: 넘버링+스캔 작업에서 디지털 파일의 색상을 설정하는 옵션 B/W / COLOR 설정 가능 (초기값: COLOR)
- 3) 스캔 파일 형식: 넘버링+스캔 작업에서 디지털 파일의 포맷을 설정하는 옵션 PDF / JPEG 설정 가능 (초기값: PDF)
- 4) 원고 길이 검지: 문서 길이로 이중 급지를 검지하는 기능을 설정 하는 옵션 ON / OFF 설정 가능 (초기값: ON)
- 5) 초음파 검지: 초음파를 통해서 이중 급지를 검지하는 기능을 설정 하는 옵션 ON / OFF 설정 가능 (초기값: OFF)
- 6) 스테이플 검지: 스테이플을 검지하는 기능 고 / 중 / 저 / OFF 설정 가능(초기값: 중)
- 7) 넘버링 위치: 넘버링이 인쇄되는 위치 설정 옵션, 문서 하단 부에서 왼쪽, 중앙, 오른쪽으로 설정 (초기값: 중앙)
- 8) 넘버링 자리수: 넘버링이 인쇄되는 자리수로 5자리 고정, 0~99999까지 표시 가능
- 9) 초기값으로: 모든 설정을 초기화 값으로 변경
- 10) 저장: 현재 설정 값을 저장하여 작업 설정을 반영

6. 스캔을 선택하면 스캔의 설정을 지정할 수 있습니다.

- 1) 스캔 해상도: 넘버링+ 스캔 작업에서 디지털 파일의 해상도 설정하는 옵션 200DPI / 300DPI /600DPI 설정 가능 (초기값: 300DPI) 단, 600DPI 설정시 작업속도가 느려질 수 있음.
- 2) 스캔 모드: 넘버링+스캔 작업에서 디지털 파일의 색상을 설정하는 옵션 B/W / COLOR 설정 가능 (초기값: COLOR)
- 3) 스캔 파일 형식: 넘버링+스캔 작업에서 디지털 파일의 포맷을 설정하는 옵션 PDF / JPEG 설정 가능 (초기값: PDF)
- 4) 원고 길이 검지: 문서 길이로 이중 급지를 검지하는 기능을 설정 하는 옵션 ON / OFF 설정 가능 (초기값: ON)
- 5) 초음파 검지: 초음파를 통해서 이중 급지를 검지하는 기능을 설정 하는 옵션 ON / OFF 설정 가능 (초기값: OFF)
- 6) 스테이플 검지: 스테이플을 검지하는 기능 고 / 중 / 저 / OFF 설정 가능(초기값: 중)
- 7) 초기값으로: 모든 설정을 초기화 값으로 변경
- 8) 저장: 현재 설정 값을 저장하여 작업 설정을 반영

7.2 기기 관리

홈 화면 로고를 변경 및 절전 모드 시간을 설정할 수 있습니다.

1. 메인 화면에서 설정을 선택합니다.

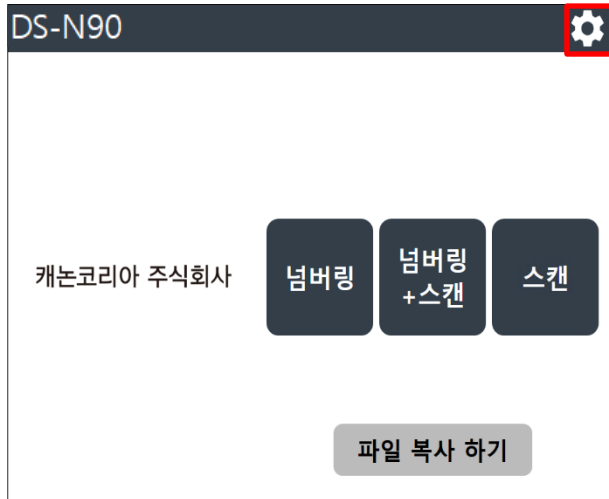

2. 설정화면에서 기기 관리를 선택합니다.

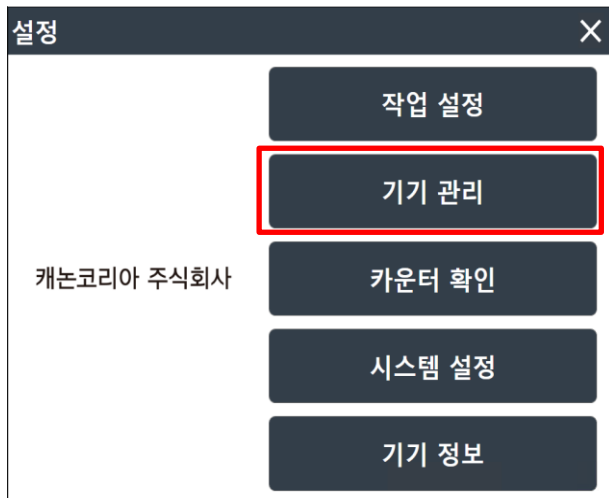

3. 기기 관리 화면이 표시됩니다.

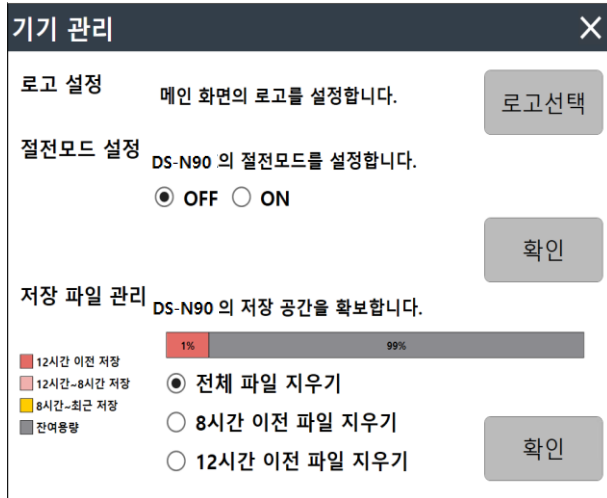

1) 로고 설정: 메인 화면의 로고를 설정합니다.

로고 선택을 누르면, 선택 가능한 이미지가 나타나고 변경이 가능합니다.

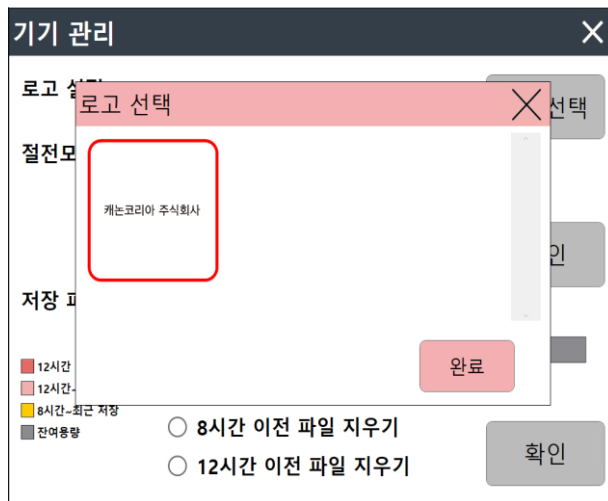

2) 절전모드 설정: 절전 모드를 설정합니다.

절전모드 ON의 경우, 10분으로 설정되어 있으며, 초기값은 ON으로 설정되어 있습니다.

3) 저장 파일 관리: 기기 내부 저장 공간을 확보합니다

현재 사용 중인 저장 공간의 크기와 비어있는 크기를 표시하여,

사용중인 파일의 전체, 8시간, 12시간 이전 파일 구간으로 일괄 삭제를 할 수 있습니다.

(개별 파일을 삭제하여 공간을 확보하려면, 6. 기본 작업- 6.8 파일 복사를 참조하십시오.)

7.3 카운터 확인

기기의 카운터 확인 및 초기화를 진행할 수 있습니다.

7.3.1 카운터 확인 메뉴

1. 메인 화면에서 설정을 선택합니다.

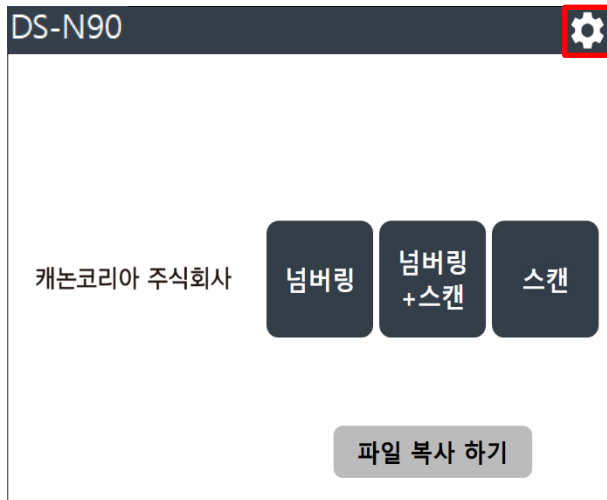

2. 설정화면에서 카운터 확인을 선택합니다.



3. 카운터 확인 화면이 표시됩니다.



- 1) 총 카운터: 넘버링, 넘버링+스캔, 스캔이 실시된 총 누적 횟수를 나타냅니다.
- 2) 교환대상 부품: 교체를 요하는 소모품 목록이며, 해당 소모품을 선택하여, 카운트를 초기화할 수 있습니다.

7.3.2 카운터 경고 확인 및 초기화

유저 교환 부품에 대해서 정보 확인 및 부품 교체 후 카운터 초기화를 진행할 수 있습니다.

1. 교환이 필요한 소모품은 카운터 메뉴에서 별도의 알림 아이콘이 표시되며, 메인 화면 상단부에 알림 메시지가 나타납니다.

(2차 경고 알림시, 메인 화면에서 작업 선택이 불가능하며, 메시지 팝업이 나타납니다.)

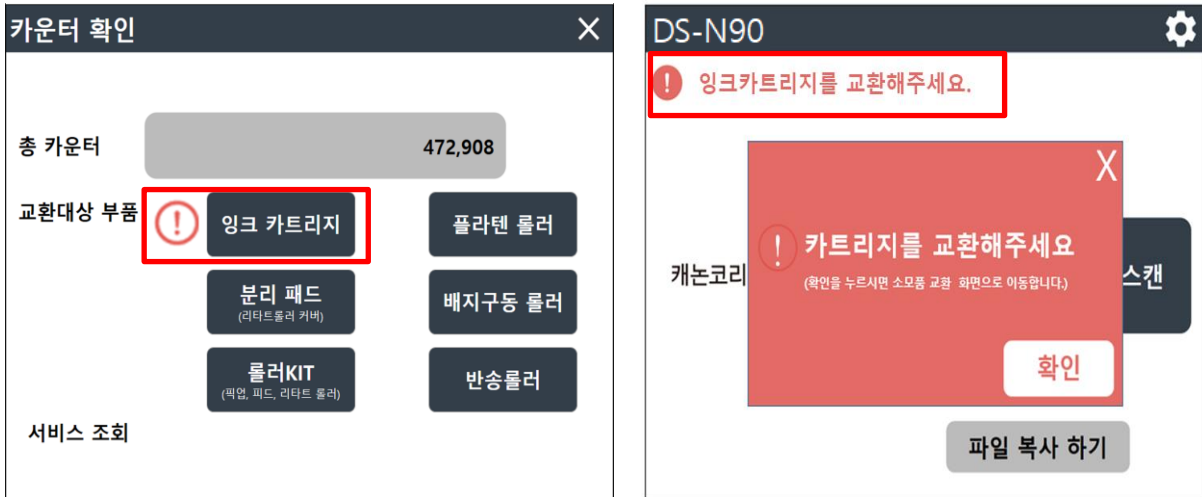

2. 소모품 교체는 해당 소모품을 선택하여 해당 카운터를 초기화합니다.

(소모품 교체 방법은 8. 유지관리를 참조해주시시오.)

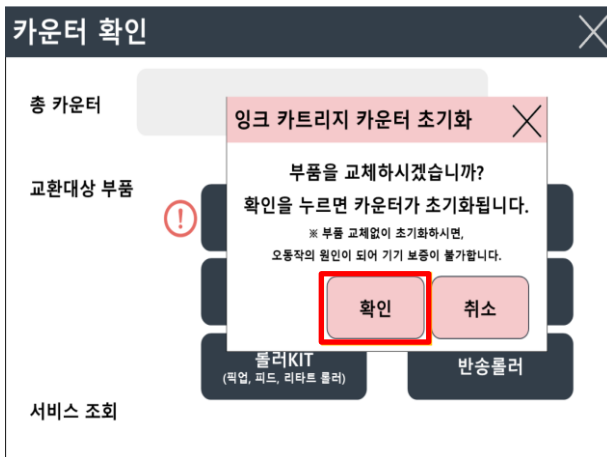

3. 확인을 눌러주면 카운터가 초기화가 진행됩니다.

부품 교체 없이 초기화 진행 시, 오작동이 원인이 되며 기기의 보증이 불가합니다.

7.4 시스템 설정

시스템설정은 기기의 네트워크 설정 및 공유 관리에 대한 설정이 가능합니다.

(*Network model only) 기능으로 모델마다 다르게 표시될 수 있습니다.

7.4.1 시스템 관리자 설정

1. 메인 화면에서 설정을 선택합니다.

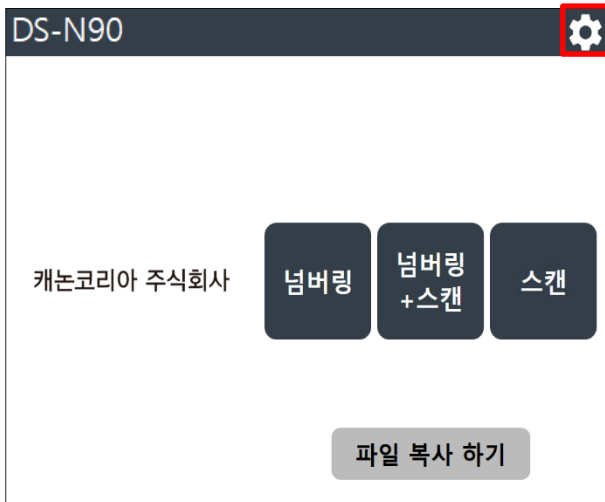

2. 설정화면에서 시스템설정을 선택합니다.



3. 설정화면에서 시스템 설정을 선택하면, 시스템 관리자 PIN번호 입력창이 나타납니다.



4. 초기 모드에서는 공백으로 값이 없습니다.

5. 확인을 누르면 디바이스 이름 설정 및 시스템관리자 PIN 설정 화면이 나타납니다.

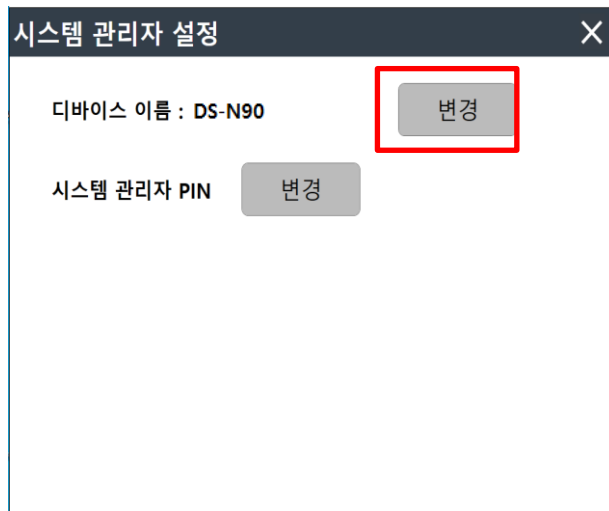

6. 디바이스 이름 변경 버튼을 선택합니다.

7. 디바이스 이름은 본 기기의 식별 이름입니다.

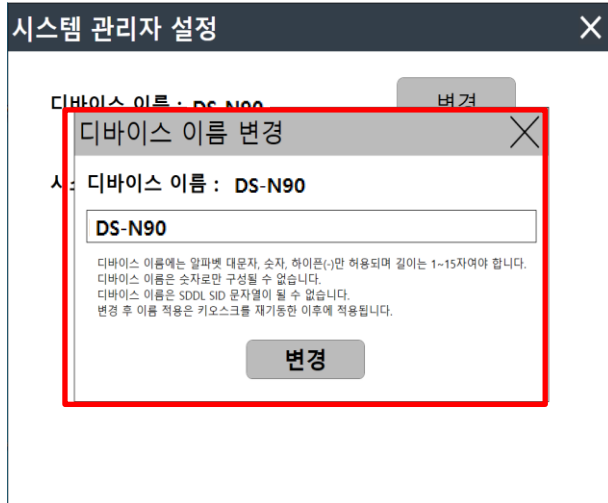

- 1) 디바이스 이름에는 알파벳 대문자, 숫자, 하이픈(-) 만 허용됩니다.
- 2) 디바이스 이름은 숫자로만 구성될 수 없습니다.
- 3) 디바이스 이름은 SDDL SID (Security Descriptor Definition Language) 문자열이 될 수 없습니다.
- 4) 디바이스 이름을 변경한 후 기기를 재기동 한 이후에 이름 변경이 적용됩니다.

8. 시스템관리자 PIN 변경을 선택합니다.

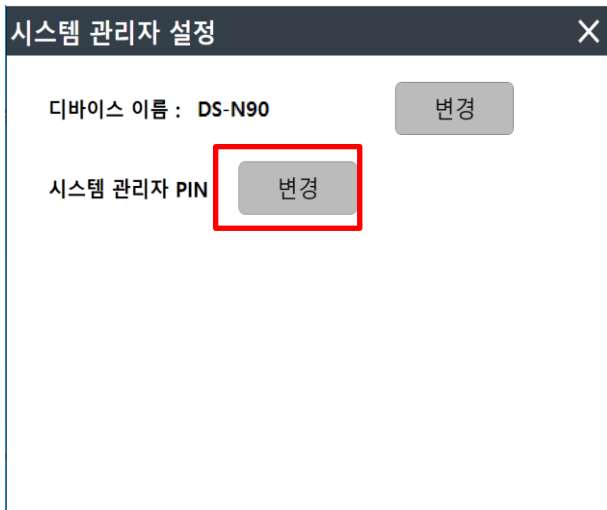

9. 시스템 관리자 PIN은 시스템설정을 설정하기 위한 숫자입니다.

10. 최대 7자 숫자가 가능하며, 사용하지 않을 경우 빈칸으로 만들고 변경 버튼을 눌러주십시오.

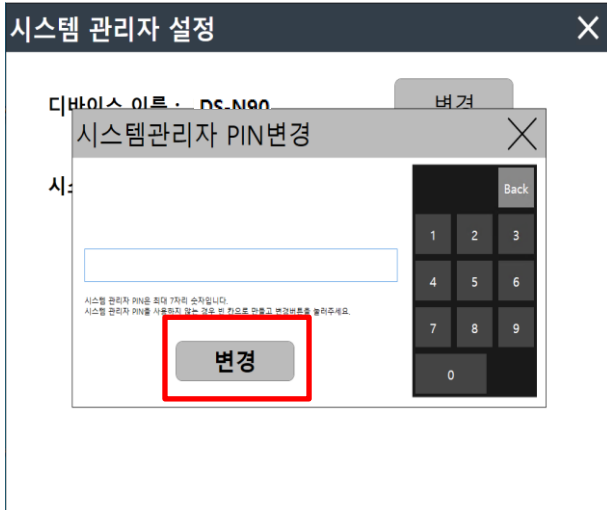

7.4.2 네트워크 설정

1. 시스템 설정 화면에서 네트워크 설정을 선택합니다.

(*Network model only)

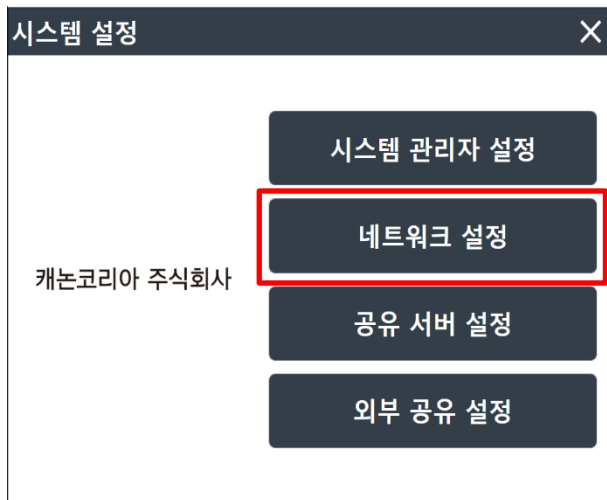

2. 자동으로 IP 주소 입력 혹은 수동으로 IP 주소를 입력합니다.

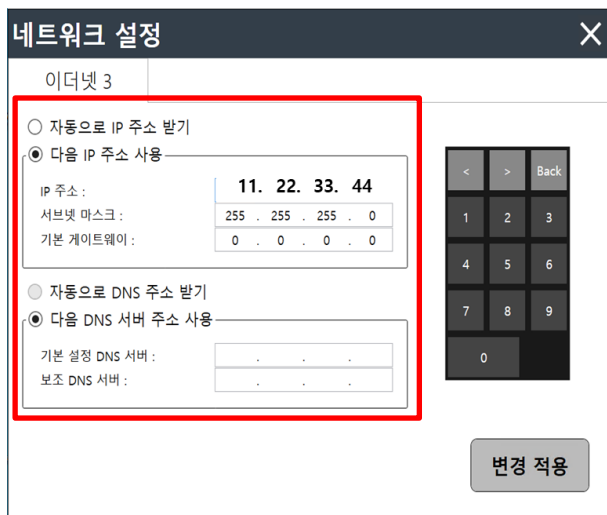

3. 해당 네트워크가 정상적으로 연결이 되면, 기기 정보에서 네트워크 연결 상태를 확인할 수 있습니다.



[주의] 상기 네트워크 설정을 위해서 물리적으로 네트워크가 연결되어야 합니다.

(3. 설치 설명서 – 3.6 네트워크 연결하기 참조)

- 유선 LAN을 통해 Document Stamper가 연결하고자 하는 대상 네트워크에 연결되어 있어야 합니다.
- Document Stamper의 네트워크 설정이 완료되어 Document Stamper가 IP주소를 할당 받을 수 있어야 합니다.
- 네트워크 연결을 위한 LAN 케이블 등의 부속품은 본 기기의 구성품에 포함되지 않으므로 별도로 준비해주세요. (3. 설치 설명서 – 3.2 구성품 확인 참조)

7.4.3 공유 서버 설정

(*Network model only) 기능으로 모델마다 다르게 표시될 수 있습니다.

공유 서버 설정은 해당 기기에서 외부 공유가 가능하도록 설정하는 기능입니다.

네트워크 설정이 완료되면, 공유 서버 설정을 통해 해당 기기에 접근이 가능하도록 합니다.

1. 시스템 설정 메뉴에서 공유 서버 설정을 선택합니다.

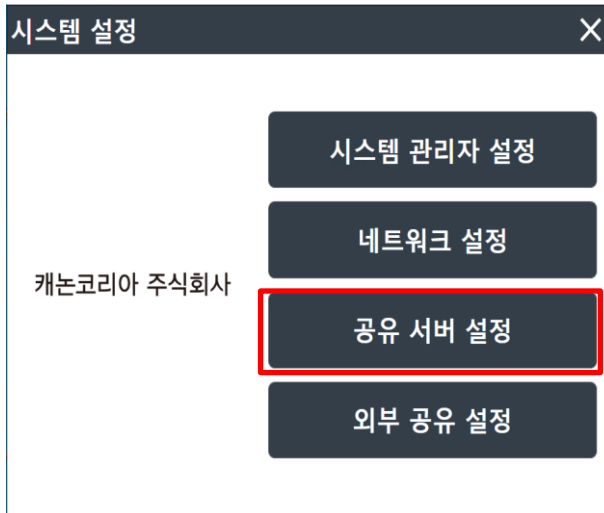

2. 상기의 추가를 선택하여 공유 사용자를 추가합니다.



- 공유 사용자 및 패스워드를 입력한 뒤 확인을 선택합니다.



- 상단의 공유 허용을 체크하여, 기기의 폴더에 공유가 가능하도록 합니다.
- 상기와 같이 공유 사용자를 추가하면, PC에서 Document Stamper의 저장폴더에 접속이 가능합니다.
- 기기정보에서 해당 기기의 IP를 확인하여, PC에서 접근합니다.

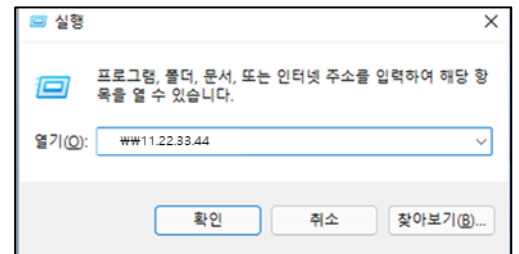

- 네트워크 자격 증명 입력창이 나타나면 공유 허용한 사용자명과 패스워드를 입력합니다.

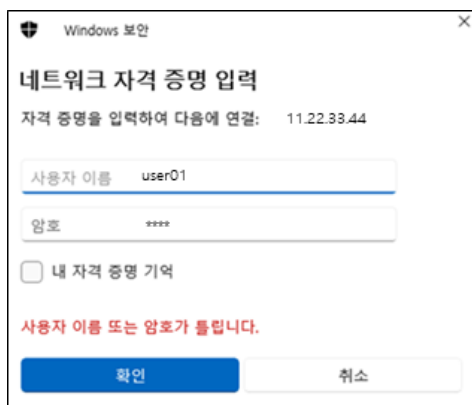

8. 네트워크 자격 증명이 완료되면, 해당 기기의 Local Data 폴더에 접속이 가능합니다.

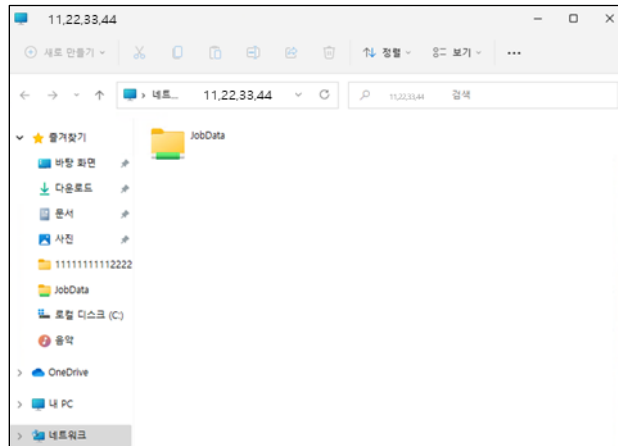

9. Local Data의 폴더에서 각각의 파일을 확인하여 사용자 PC로 복사를 합니다.

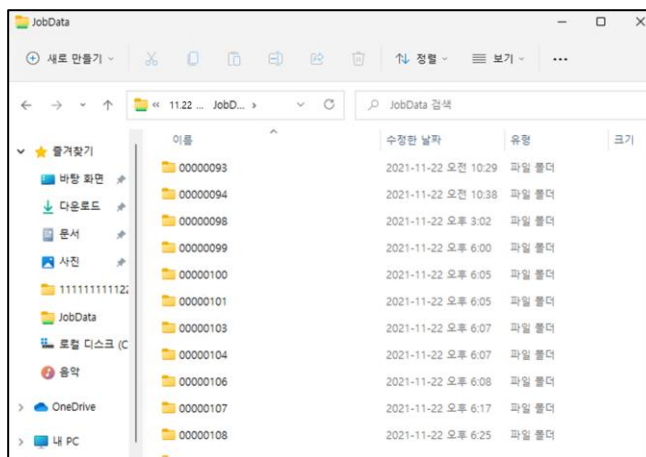

7.4.4 외부 공유 설정

외부 공유 설정은 Document Stamper에서 외부의 공유가 가능한 폴더를 지정하는 기능입니다.

해당 설정을 통해 스캔 파일이 생성되면, 외부 공유 설정된 폴더로 스캔 파일을 복사할 수 있습니다.

1. 시스템 설정 메뉴에서 외부 공유 설정을 선택합니다.

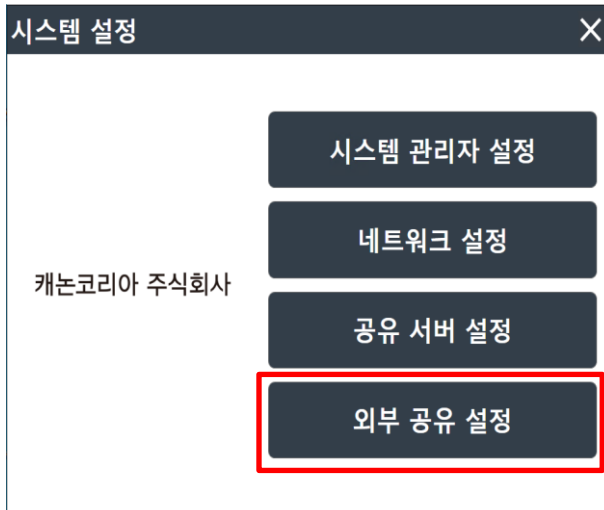

2. 상단의 추가 버튼을 선택하여, 외부 공유 폴더를 입력합니다.



3. 추가는 최대 10개까지 등록 가능하며, 각각에 해당하는 정보를 입력합니다.

외부 공유 폴더 연결 추가

이름 (1~20자): 1팀공유

호스트명: 192.168.0.226

폴더 경로: 전체공유폴더\1팀공유

사용자명 (1~20자): user01

패스워드 (1~20자): ●●●●●●●●●●

저장 취소

4. 외부 공유 설정이 완료되면, 메인 화면으로 진입하여 파일 복사하기를 선택합니다.

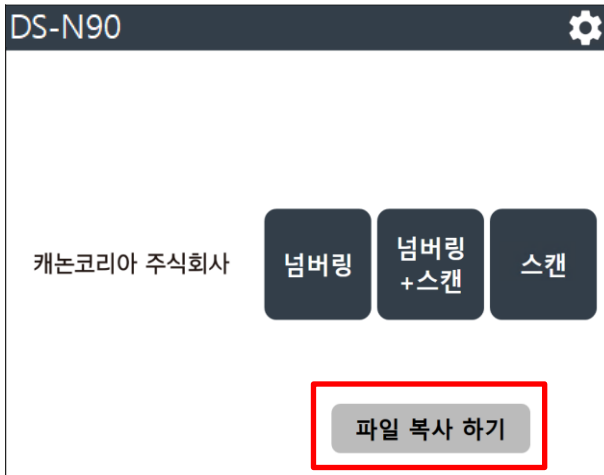

5. 파일 복사 경로에서 USB아래 드롭다운을 선택하면 외부 공유 설정한 경로가 나타납니다.

파일 복사

작업하려는 폴더를 선택하여 원하는 작업의 버튼을 눌러주세요

DS-N90

00000028

00000027

1팀공유

공유폴더

폴더001

폴더002

미리보기 삭제 복사

7.5 기기 정보

기기의 모델명 및 버전 정보 등 기기 정보를 확인합니다.

(*Network model only) 기능으로 모델마다 다르게 표시될 수 있습니다.

기기 정보

모델명	DS-N90
엔진 펌웨어 버전	1.43:G4900003
소프트웨어 버전	1.1.1
네트워크 상태	Connected(10.136.117)
사용자 라이선스	사용자 라이선스
오픈소스 라이선스	소프트웨어 사용권 계약서

중요

본 내용은 귀하와 캐논코리아 주식회사 사이에 있어 캐논코리아 주식회사의 넘버링 기기 및 스캔 등 다기능 기기(이하 "제품"이라 함)에 대한 관련 설명서 또는 인쇄 자료를 비롯한 캐논코리아 주식회사의 소프트웨어 프로그램(이하 "소프트웨어"라 함)의 사용에 관하여 적용되는 법률적인 계약(이하 "계약서"라 함)입니다.

소프트웨어를 사용하기 전에 본 계약서에서 설명하는 모든 권한과 제한 사항을 주의 깊게 읽고 숙지하십시오. 아래 내용에 따른 귀하의 수락을 나타내는 버튼을 누르거나, 본 소프트웨어를 사용할 경우 귀하는 본 계약서에 모든 조기에 동의하게 됩니다. 귀하는 사내에 계

확인

- 1) 모델명: 디바이스의 모델명을 표시합니다.
- 2) 엔진 펌웨어 버전: 기기 엔진 부의 펌웨어 정보를 표시합니다.
- 3) 소프트웨어 버전: 소프트웨어 펌웨어 정보를 표시합니다.
- 4) 네트워크 상태: 네트워크 상태를 표시합니다. (*Network model only)
- 5) 사용자 라이선스: 최종 사용자 라이선스 정보를 표시합니다.
- 6) 오픈소스 라이선스: 오픈 소스 라이선스 정보를 표시합니다.

라이선스 표시 창은 사용자 라이선스 및 오픈소스 라이선스 화면이 공유하며, 항목 선택에 따라서 번갈아 표시됩니다. (디폴트 표시 내용은 사용자 라이선스이며, 항목이 그레이로 선택되어 있습니다.)

8. 유지관리

8.1 청소

8.1.1 상부 장치 열기 및 닫기

8.1.1.1 상부 장치 열기

열기/닫기 레버를 당긴 상태에서 위 상부 장치가 멈출 때까지 상부 장치를 부드럽게 엽니다.

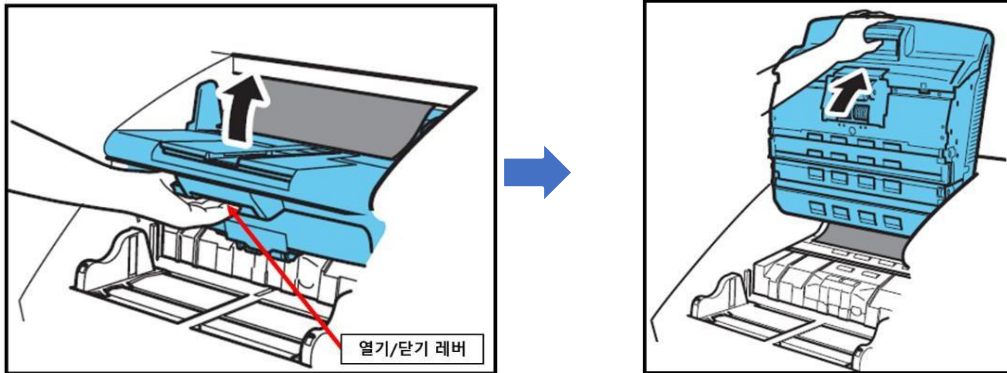

8.1.1.2 상부 장치 닫기

1. 상부 장치를 부드럽게 닫습니다.

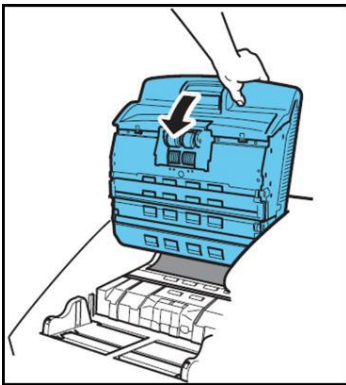

2. 상부 장치의 양쪽 끝 부분을 눌러서 확실하게 닫혔는지 확인합니다.

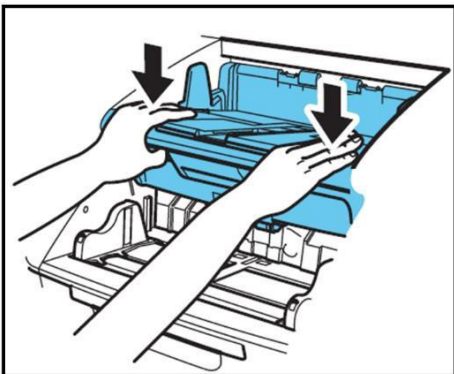

8.1.2 센서 청소

센서에 먼지 또는 조각이 쌓이면 문서가 올바르게 인식되지 않을 수 있습니다.

블로어 등을 사용해서 주기적으로 센서를 청소하여 먼지나 조각이 쌓이지 않도록 하십시오.

본체 내부 하단 부분

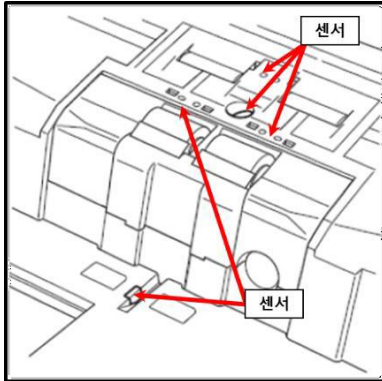

본체 내부 상단 부분(상부 장치)

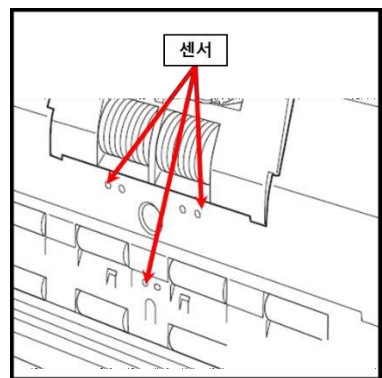

8.1.3 스캔 유리, 롤러 및 패드 청소

스캔 된 이미지에 줄이나 점이 표시되면 스캐너의 스캔 유리, 롤러 또는 분리 패드가 오염되었을 수 있습니다. 해당 장치를 주기적으로 청소하십시오.

1. 전원 스위치를 끄고 전원 콘센트에서 전원 플러그를 분리하십시오.
2. 문서 배출함 연장 장치가 열려 있으면 닫습니다.
3. 상부 장치를 부드럽게 엽니다. (8.1.1 상부 장치 열기 및 닫기)
4. 클리닝 천 또는 깨끗한 마른 천을 사용하여 스캔 유리에서 먼지를 닦아냅니다.

상부 장치에 있는 유리와 본체에 있는 유리를 모두 청소해야 합니다.

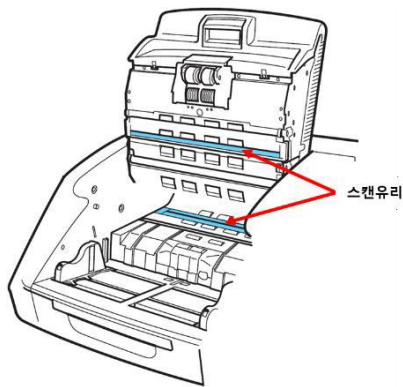

[주의] 물 또는 중성 세제를 직접 뿌리지 마십시오.

광원과 같은 정밀한 기계 부속이 젖어서 오작동을 일으킬 수 있습니다.

5. 물을 살짝 묻히고 짝 짜낸 천을 사용해서 롤러를 돌려가며 닦아내십시오.

롤러는 아래 그림에 표시된 위치에 있습니다.

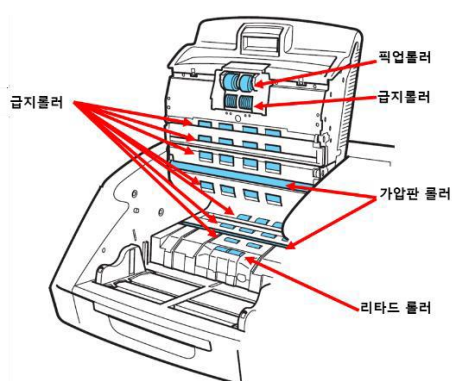

6. 픽업 롤러, 급지 롤러, 리타드 롤러 및 리타드 롤러 커버를 분리합니다. (분리 방법 페이지)

[중요] 픽업 롤러, 급지 롤러 및 리타드 롤러를 분리한 후 먼지를 완전히 닦아 내십시오.

패드는 리타드 롤러 커버에 장착되어 있습니다.

리타드 롤러 커버를 스캐너에서 분리한 후 패드에서 먼지를 닦아 내십시오.

7. 물을 살짝 묻히고 짝 짜낸 천을 사용해서 분리한 롤러를 닦아 내십시오.

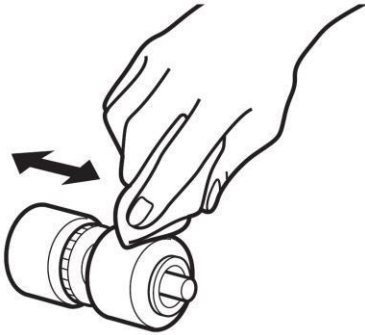

8. 물을 살짝 묻히고 짝 짜낸 천을 사용해서 분리된 상태의 리타드 롤러 커버에 장착되어 있는 패드에서 먼지를 닦아 내십시오.

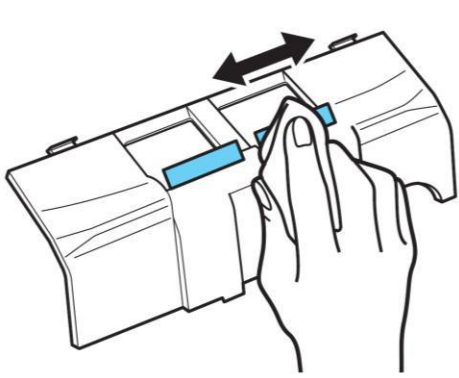

[중요] 패드를 닦을 때는 힘을 과도하게 주지 마십시오.

너무 세게 밀면 분리 패드가 벗겨질 수 있습니다.

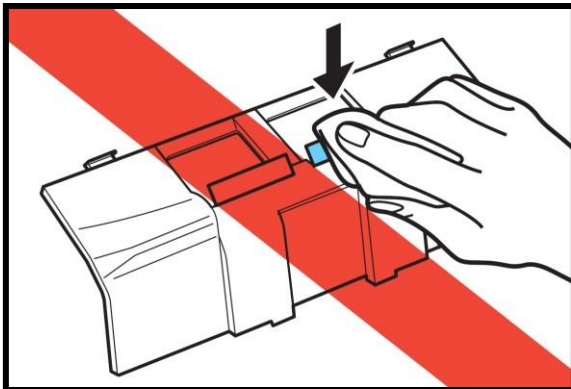

9. 리타드 롤러와 급지 롤러를 다시 장착합니다. (8.2.3 롤러 분리 및 재설치)

10. 상부 장치를 부드럽게 닫습니다. (8.1.1 상부 장치 열기 및 닫기)

[중요] 롤러를 청소한 후에도 용지 걸림 또는 이중 급지가 자주 발생하면 롤러를 교체해야 할 수 있습니다. 서비스 직원 또는 캐논코리아 주식회사 대리점에 문의하십시오.

8.1.4 전원 플러그

오래 동안 전원 플러그를 전원 콘센트에 연결된 상태로 두면 전원 콘센트에 먼지가 쌓이고 화재 또는 감전 위험이 발생할 수 있습니다.

해당 장치를 주기적으로 청소하십시오.

8.2 롤러 교체

롤러 마모가 시작되면, 급지 품질이 저하되고, 용지 걸림과 같은 문서 급지 오류가 발생할 가능성이 높아집니다.

롤러 청소한 후에도 급지 오류가 계속 발생하면, 롤러 교체 키트를 구입하고 이송 롤러(픽업, 급지 및 리타드 롤러)를 교체하십시오.

또한, 급지 롤러는 소모품입니다.

600,000페이지를 급지 할 때 마다 교체하는 것이 좋습니다.

8.2.1 롤러 교체 키트

롤러 교체 키트는 픽업, 급지 및 리타드 롤러로 구성됩니다.

자세한 내용은 캐논코리아 주식회사 대리점 또는 서비스 직원에게 문의하십시오.

제품 이름: 롤러 교체 키트

제품 코드: 3601C002

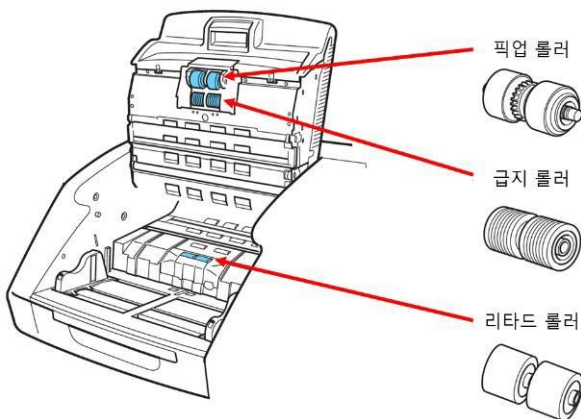

8.2.2 카운터 확인 및 재설정

Document Stamper의 기기 관리 메뉴에서 카운터 확인 및 재설정이 가능합니다.(카운터 초기화 페이지)

중요) 롤러 및 분리 패드를 교체할 때는 카운터를 재설정해야 합니다.

총 카운터는 재설정 할 수 없습니다.

8.2.3 롤러 분리 및 재설치

롤러들을 청소하거나 교체하려면 아래 절차에 따라 롤러를 분리하고 재설치 합니다.

[주의]

롤러를 분리하거나 재 설치할 때는 전원을 끄고, 전원 콘센트에서 전원 플러그를 분리합니다.
전원을 켜두면 감전 사고가 발생할 수 있습니다.

롤러를 분리하거나 다시 설치할 때는 롤러에 과도하게 힘을 주지 마십시오.

롤러가 변형되어 급지 오류가 발생할 수 있습니다.

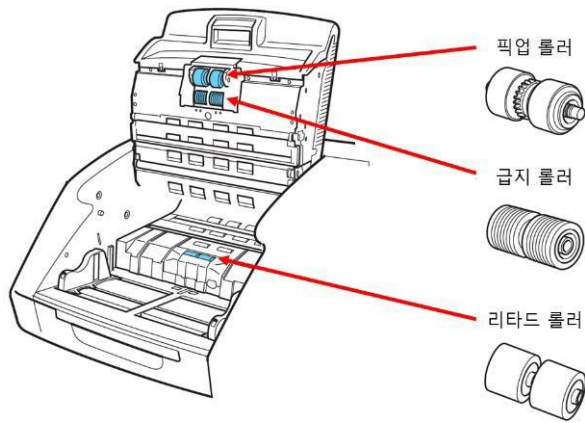

8.2.3.1 픽업 롤러 분리 및 재설치

1. 상부 장치를 부드럽게 엽니다.
2. 롤러 커버를 엽니다.

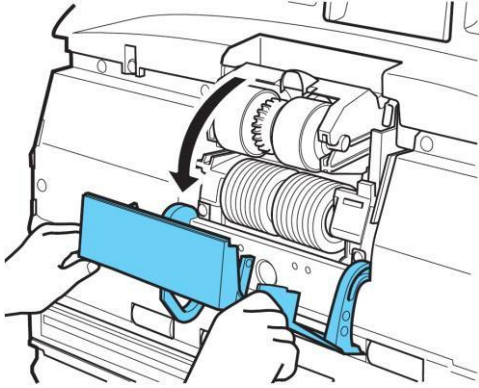

3. 롤러 홀더를 엽니다.

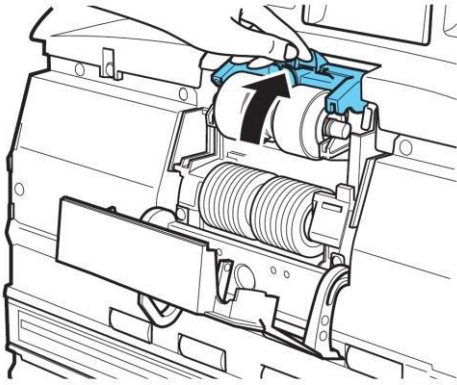

4. 픽업 롤러를 분리하고 청소 또는 교체합니다.

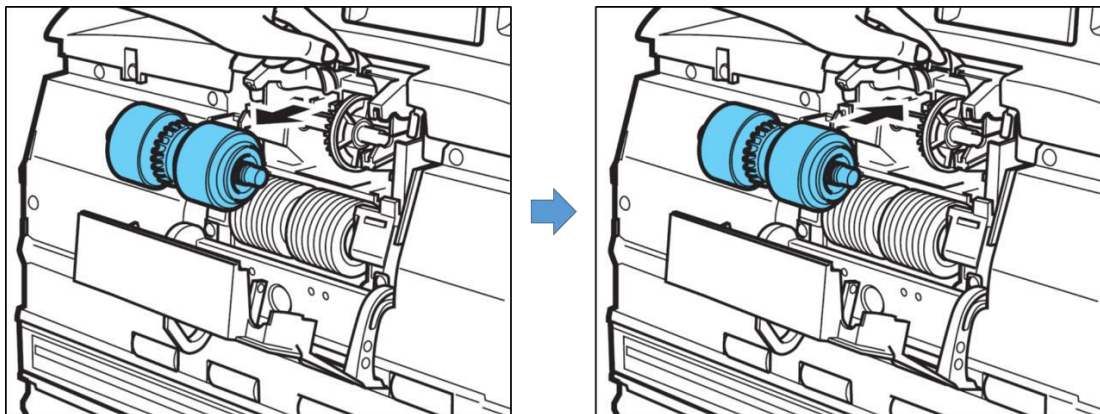

중요) 기어 측면이 왼쪽에 오도록 픽업 롤러를 설치합니다.

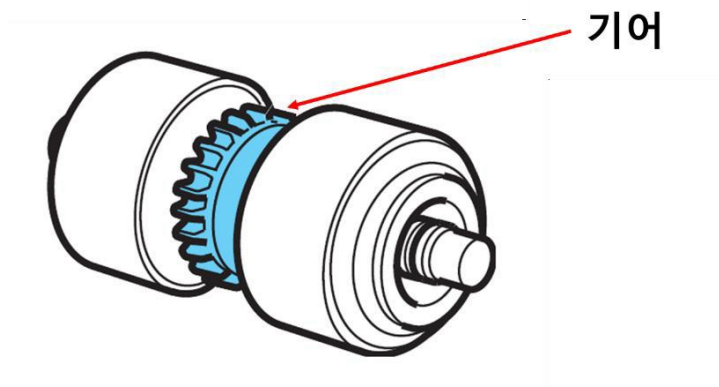

5. 롤러 커버를 닫습니다. 딸깍 소리가 날 때까지 밀어서 앞면 부속을 완전히 닫습니다.

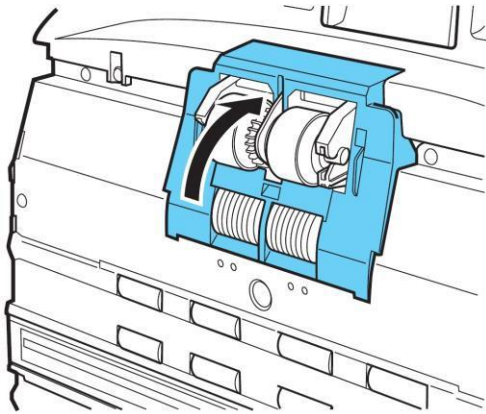

6. 상부 장치를 부드럽게 닫습니다.

8.2.3.2 급지 롤러 분리 및 재설치

1. 상부 장치를 부드럽게 엽니다.
2. 롤러 커버를 엽니다.

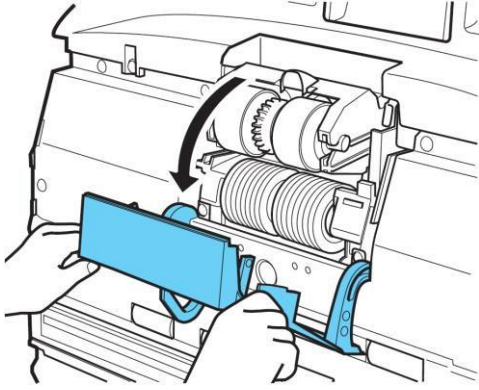

3. 롤러 잠금 레버를 아래로 당깁니다.

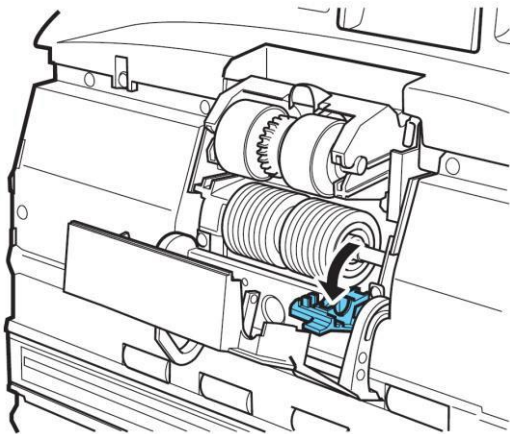

4. 급지 롤러를 오른쪽으로 민 후 사용자 쪽으로 당깁니다.

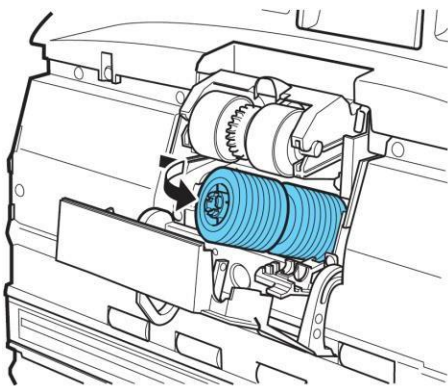

5. 급지 롤러를 분리합니다.

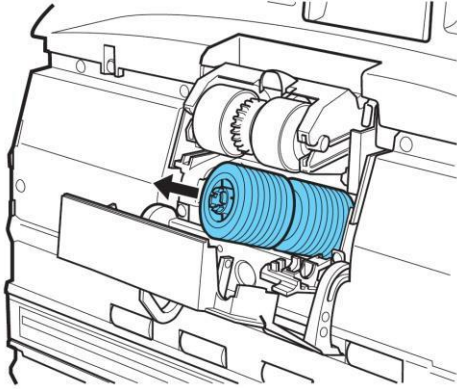

6. 핀 위에 새 급지 롤러를 놓습니다.

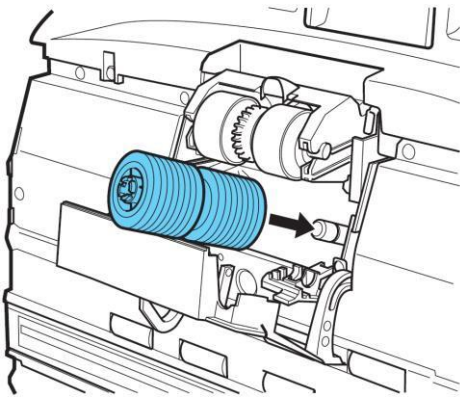

7. 급지 롤러를 제자리(1)에 놓고, 롤러 축의 홈을 스캐너 샤프트(2)와 정렬시킵니다.

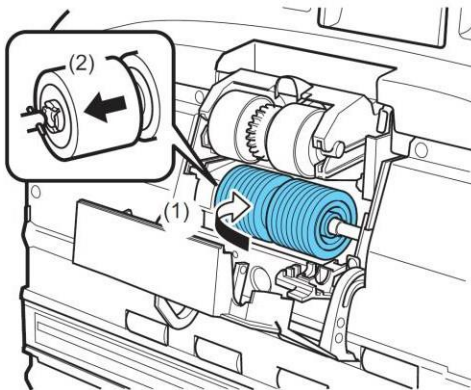

8. 롤러 잠금 레버를 위로 밀어서 급지 롤러를 고정시킵니다.

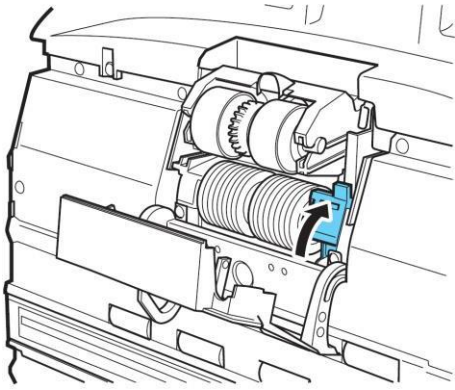

9. 롤러 커버를 닫습니다.

딸깍 소리가 날 때까지 밀어서 앞면 부속을 완전히 닫습니다.

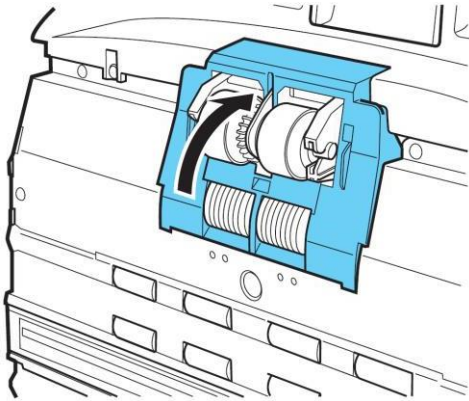

[중요] 롤러 커버를 완전히 닫지 않으면 급지 오류가 발생할 수 있습니다.

항상 롤러 커버가 닫혀 있는지 확인하십시오.

10. 상부 장치를 부드럽게 닫습니다.

8.2.3.3 리타드 롤러 분리 및 재설치

1. 상부 장치를 부드럽게 엽니다.
2. 손가락으로 리타드 롤러 커버를 잡고 당겨서 분리합니다.

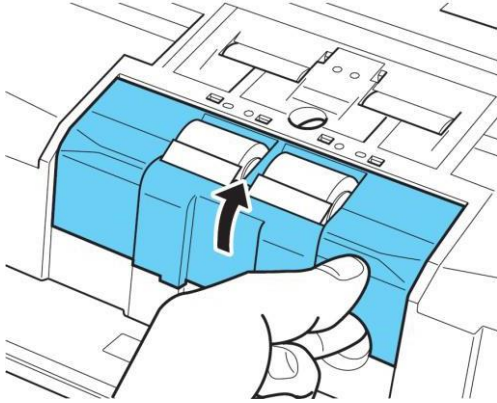

3. 롤러 잠금 레버를 위(1)로 밀고, 왼쪽(2)으로 이동하여 롤러를 잠금 해제합니다.

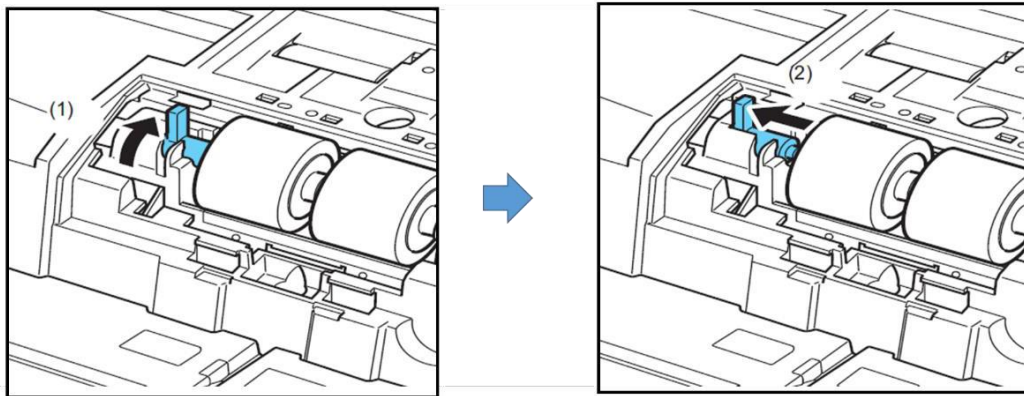

4. 리타드 롤러를 분리하고, 교체할 리타드 롤러를 설치합니다.

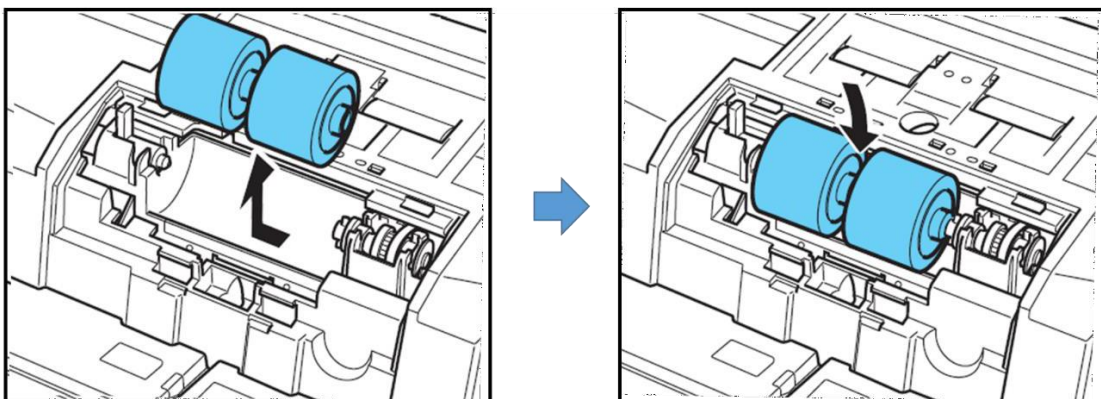

5. 롤러 홈을 스캐너 축에 맞추고 롤러 고정 레버를 화살표 방향으로 밀어냅니다.

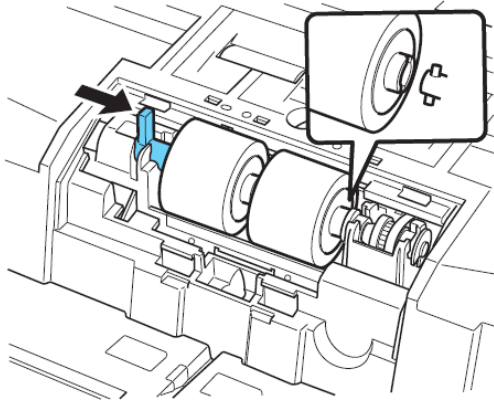

6. 롤러 잠금 레버를 아래로 당겨서 리타드 롤러를 제자리에 고정시킵니다.

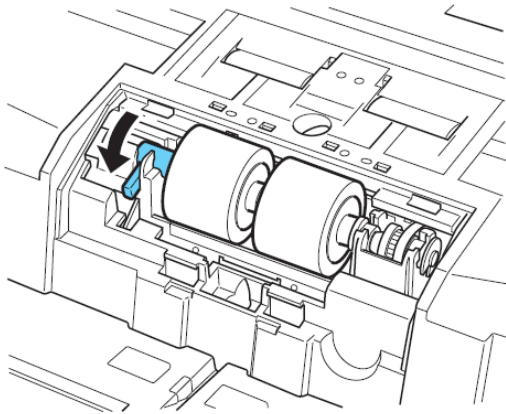

7. 리타드 롤러 커버를 교체합니다.

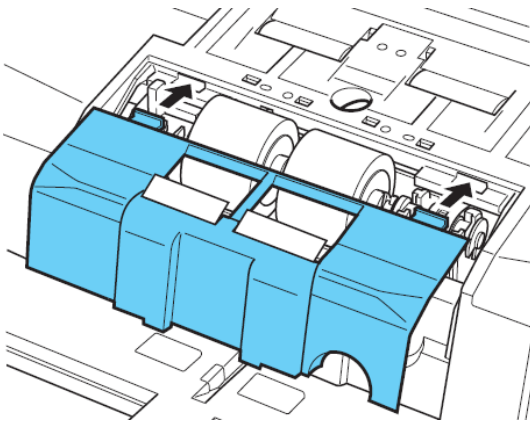

8. 리타드 롤러 커버 전면을 안으로 밀니다.

딸깍 소리가 날 때까지 밀어서 앞면 부속을 완전히 닫습니다.

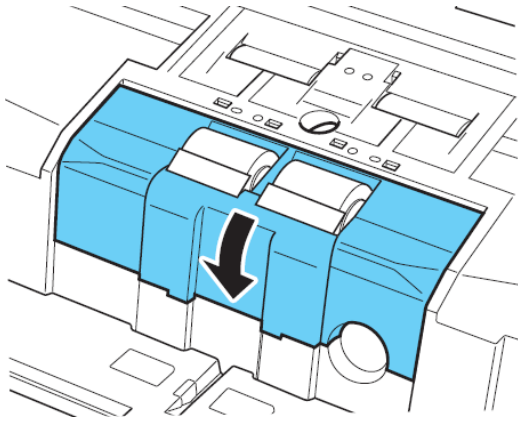

9. 상부 장치를 부드럽게 닫습니다.

8.3 분리 패드 교체

분리 패드는 소모품이며, 6,000,000페이지 급지할 때 마다 교체하는 것이 좋습니다.

분리 패드는 스캔 중에 마모되며, 마모된 분리 패드는 더 이상 문서를 올바르게 급지할 수 없습니다.

문서가 올바르게 급지되지 않고 이중 급지가 자주 발생할 경우 분리 패드를 교체하십시오.

8.3.1 카운터 확인 및 재설정

Document Stamper의 기기 관리 메뉴에서 카운터 확인 및 재설정이 가능합니다. (카운터 초기화 페이지)

[중요] 롤러 및 분리 패드를 교체할 때는 카운터를 재설정해야

합니다. 총 카운터는 재설정 할 수 없습니다.

8.3.2 교체 부품

제품 이름: 분리 패드

제품 코드: 3601C005

8.3.3 분리 패드(리타드 롤러 커버) 분리

1. 상부 장치를 부드럽게 엽니다.
2. 손가락으로 리타드 롤러 커버를 잡고 당겨서 분리합니다.

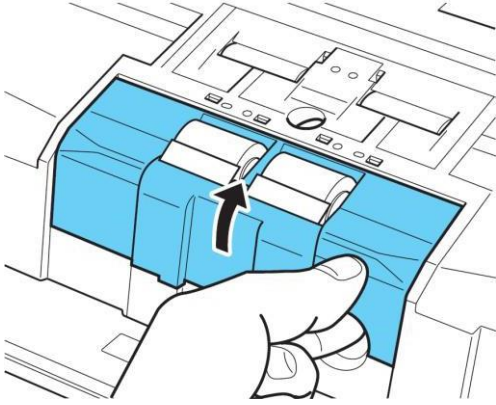

8.3.4 분리 패드(리타드 롤러 커버) 결합

1. 리타드 롤러 커버를 교체합니다.

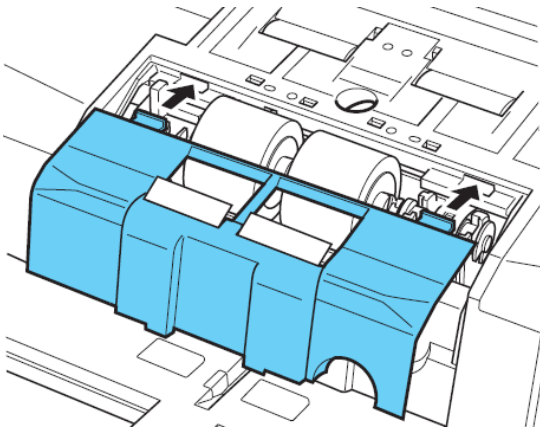

2. 리타드 롤러 커버 전면을 안으로 밀습니다.
딸깍 소리가 날 때까지 밀어서 앞면 부속을 완전히 닫습니다.

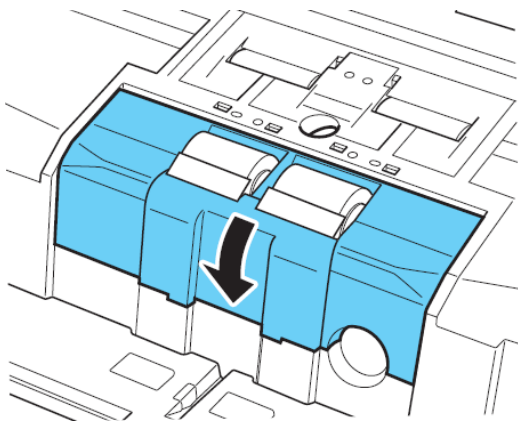

8.4 잉크 카트리지 교체 및 청소

잉크 카트리지의 잉크가 소진되면 인쇄가 흐려지거나 아무것도 인쇄되지 않을 수 있습니다.

예비용 잉크 카트리지를 준비하는 것이 좋습니다.

8.4.1 잉크 카트리지 정보

넘버링을 인쇄하는 잉크 카트리지는 다음 위치에 설치되어 있습니다.

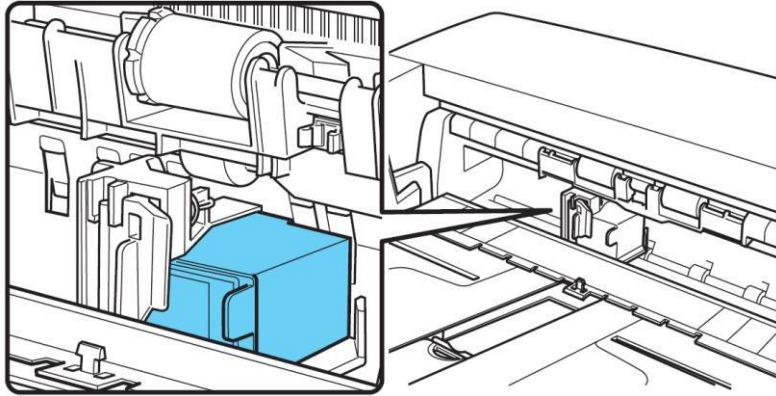

8.4.2 잉크 카트리지 정보

제품 이름: 잉크 카트리지 (검정색)

제품 코드: HP C6602 Black

8.4.3 잉크 카트리지 교체

1. 배지부의 문서 가이드를 왼쪽과 오른쪽으로 완전히 펼칩니다.

Document Stamper의 배지부에 잉크 카트리지 커버와 잠금 해제 버튼의 위치는 다음과 같습니다.

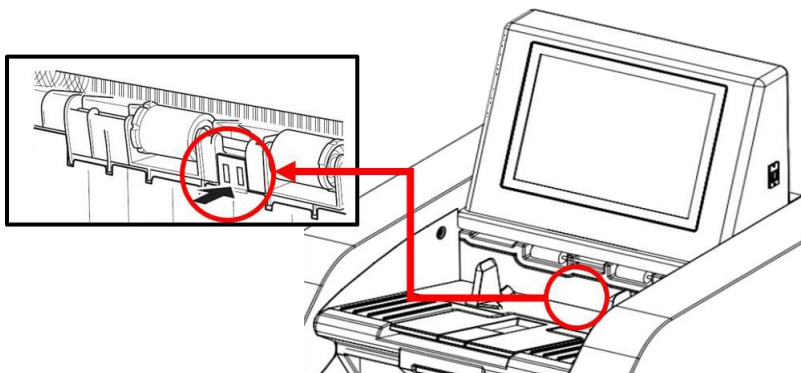

2. 손가락을 사용해서 화살표로 표시된 잉크 카트리지 커버 영역을 눌러서 커버를 열어 줍니다.

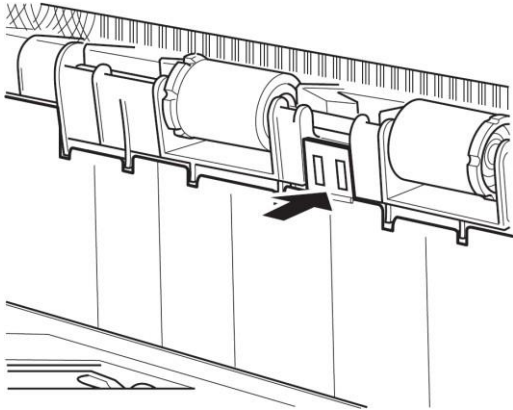

3. 잉크 카트리지 커버를 완전히 열어줍니다.

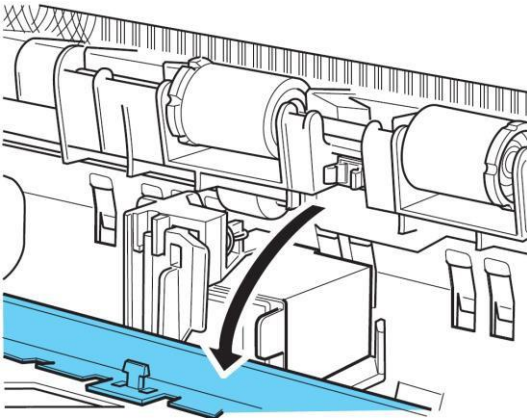

4. 잠금 레버를 바깥 쪽(1)으로 당겨서 잉크 카트리지 잠금 장치(2)를 해제합니다.

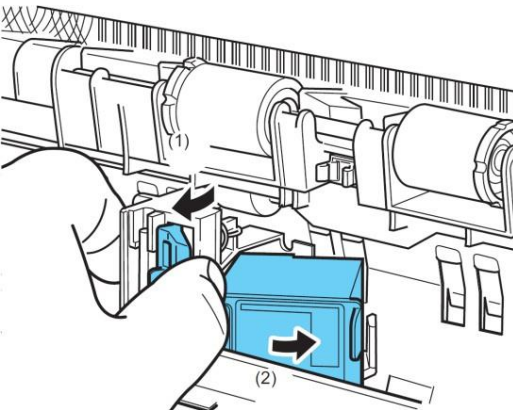

5. 잉크 카트리지를 분리합니다.

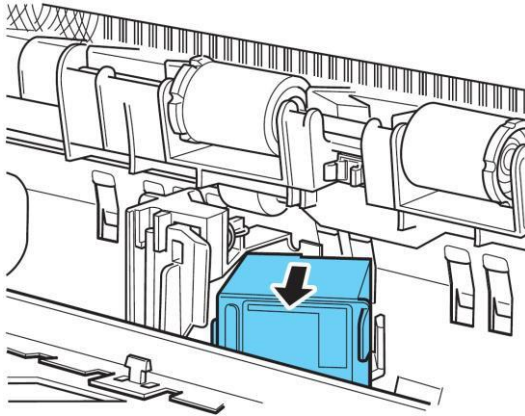

6. 새 잉크 카트리지의 노즐을 덮고 있는 씬을 벗겨 냅니다.

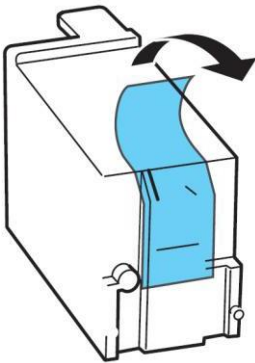

[경고] 즉시 사용할 경우에만 카트리지 노즐을 덮고 있는 씬을 벗겨 내십시오.

또한 잉크 카트리지의 금속부 또는 노즐을 만지지 마십시오.



7. 노즐을 오른쪽으로 향한 상태로 새 잉크 카트리지를 설치합니다.

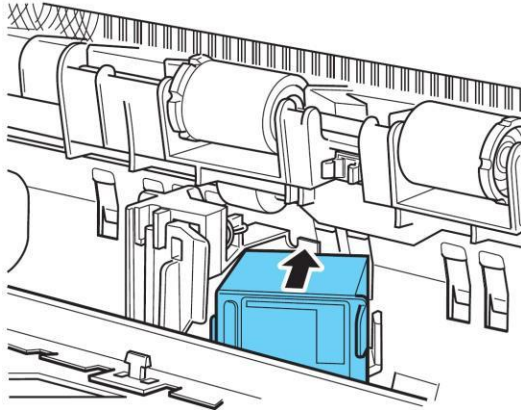

8. 딸깍 소리가 나면서 제자리에 고정될 때까지 화살표 방향으로 잉크 카트리지를 밀습니다.

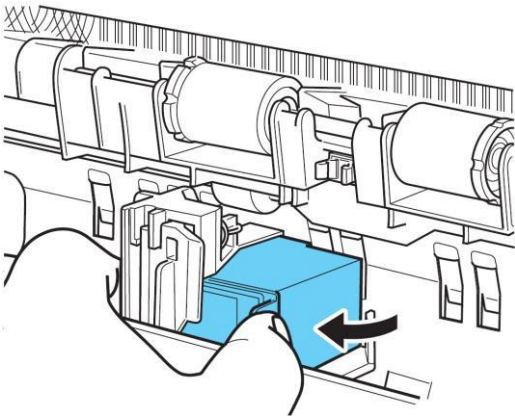

9. 잉크 카트리지 커버를 닫습니다.

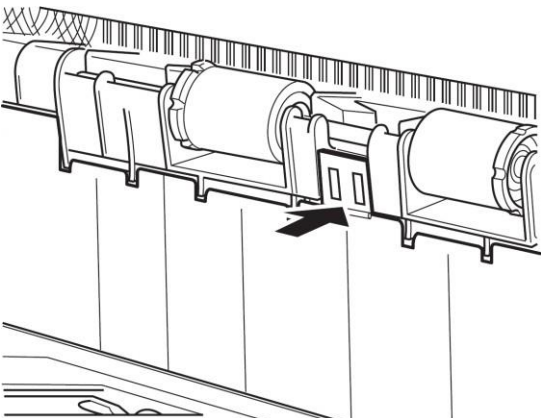

8.4.4 가이드 플레이트 청소

잉크 카트리지가 설치되는 내부의 가이드 플레이트에 쌓이는 잉크로 인해 문서가 오염될 수 있습니다.

물과 중성 세제를 가볍게 문히고 짝 짜낸 부드러운 천을 사용해서 잉크를 닦아 낸 후 마른 천으로 완전히 말립니다.

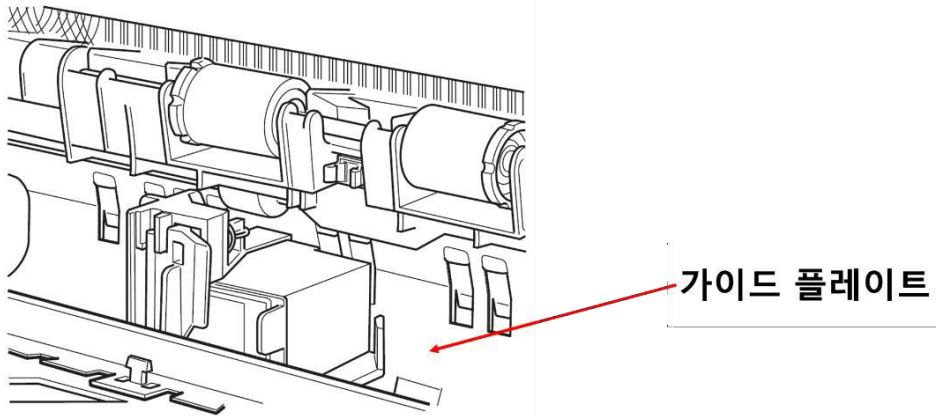

8.4.5 잉크 카트리지 청소

잉크 카트리지 인쇄 헤드 노즐이 오염된 경우, 줄이나 점이 표시될 수 있습니다.

이를 방지하기 위해서는 잉크 카트리지를 주기적으로 분리해서 부드러운 마른 천 또는 면봉을 이용해서 인쇄 헤드를 청소하십시오.

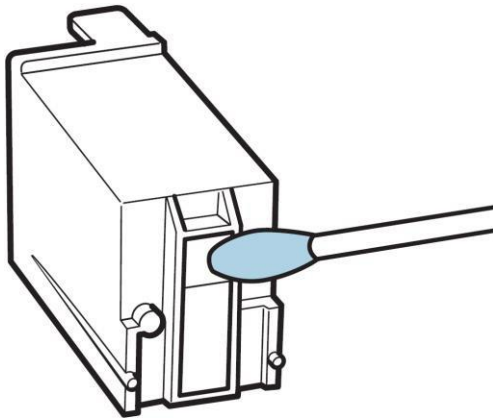

[주의] 잉크 카트리지의 금속부는 만지지 마십시오.

그렇지 않으면 연결 상태가 잘못되어 인쇄 품질이 저하될 수 있습니다.

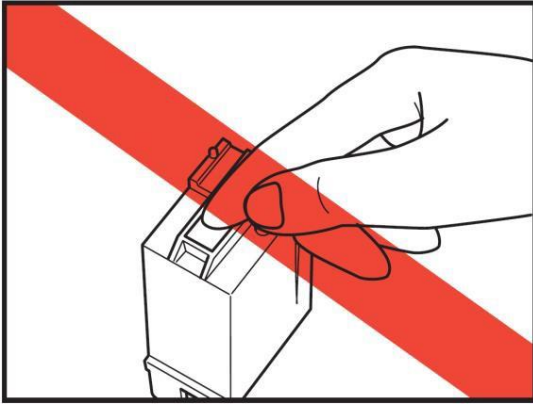

9. 문제해결

9.1 일반적인 문제

1) Document Stamper가 꺼져 있습니다.

Document Stamper에 정상적으로 전원 콘센트가 연결되어 있는지 확인하십시오.

우측 전원스위치를 켜고, 3초 이후에 정면 전원 버튼을 켜세요.

본 기기는 절전 모드가 탑재되어 있기 때문에 절전모드 인지 확인하세요.

절전 모드를 해제하려면, 7.설정 - 7.2 기기관리 -절전모드 OFF를 선택하세요.

2) 넘버링 도중에 누락된 용지가 있습니다.

Document Stamper는 정형 용지에서의 작업만 보증합니다. (6. 기본 작업 - 6.1 문서)

용지의 보증 범위내의 용지를 세팅하면 용지 넘버링이 되지 않을 수 있습니다.

A4 용지보다 작은 용지의 경우에는 A4용지에 들뜸없이 부착하여 수기로

넘버링 또는 넘버링+스캔 작업을 실시하여 주십시오.

보증 용지가 아닐 시, 잼이 나거나 예러가 나타날 수 있으니, 보증 용지를 확인하십시오.

3) 넘버링이 되지 않습니다.

넘버링이 포함된 작업 (넘버링, 넘버링+스캔) 작업이 선택되어 있는지 확인하십시오.

스캔 작업을 선택하여 기기를 동작하였을 때는 스캔 작업만 실시합니다.

넘버링이 포함된 작업을 선택하였더라도, 넘버링이 되지 않는다면,

좌측의 문서가이드에 용지의 선단을 맞추었는지 확인하십시오.

기기의 잉크 카트리지는 배지부의 커버를 열면 탈착이 가능합니다.

잉크 카트리지는 왼쪽 부에 있기 때문에 잉크 카트리지 위치를 변경하거나,

용지를 급지부의 왼쪽 선단에 맞추어 세팅하지 않으면 넘버링이 불가능합니다.

문서 급지하기 내용을 숙지하시어, 올바르게 사용하십시오. (6. 기본작업 -6.3 문서 급지 방법 참조)

상기의 모든 작업이 올바르게 하여도 해결되지 않으면, 잉크 카트리지를 교체하십시오.

상세의 내용은 구매처 및 서비스 사원에게 문의하시기 바랍니다.

10. 사양

No	항목	내용	비고
1	제품 형태	넘버링과 스캔 기능을 탑재한 제품	
2	외형 촌법(W×D×H)	529*630*594 (단위: mm)	
3	설치 면적(W×D)	700*800 (단위: mm)	
4	급지 방식	연속 급지	
5	급지 용량	최대 300매 이하	
6	해상도	넘버링 96DPI, 스캔 600DPI	
7	스캔 모드	BW(흑백), COLOR(칼라)	
8	문서 급 배지	급지 Face-up, 배지 Face-down	
9	문서 대응 사이즈	A4계열 (210×297mm)	A4 미만 문서는 A4문서에 붙임
10	문서 평량(g/m ²)	80g/m ² (70~105g/m ²)	
11	생산성	90매/분	A4R 넘버링 기준
12	디스플레이	12.1" 터치 컬러TFT LCD	정전식
13	최대소비전력/입력 전류	111W / 0.8A	
14	소비 전력량(W/h)	104W/h이하	동작 시(최대)
15	무게	약 50Kg	
16	전원	AC 220-240V, 60Hz	
17	인터페이스	USB 2.0, 10/100/1000Mbps RJ45 LAN port	DS-G90(USB Only), DS-N90