

# 캐논코리아(주)

## LASER 초단초점 프로젝터 사용자설명서

---

### WUXGA / 5,000ANSI Lumens

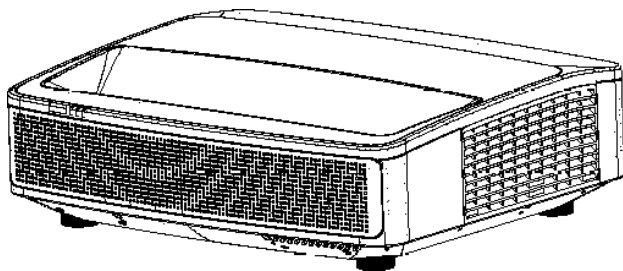

✓ 주의 :

- 제품 사용 전 설명서를 숙지하고 잘 보관하시기바랍니다.
- 본 사용 설명서 상의 메뉴와 참고 사진은 제품과 상이할 수 있습니다.
- 설명서 내용의 변동사항은 따로 공지 되지 않습니다.

## 기능과 설계

---

당사 프로젝터를 구매해주셔서 감사합니다. 본 제품은 레이저 프로젝터로써 차세대 액정 광원 기술을 적용하였습니다. 최대 5000lm의 밝기와 20000시간의 수명을 자랑하며 수명이 다할 때 까지 밝기를 유지합니다. 멀티미디어 기능이 내장되어 있고, 초소음 설계로 우수한 사용감을 선사합니다 .

### 제품특징

- 20000 시간의 수명 + 레이저 광원
- LCD 액정 디스플레이 기술 적용 WUXGA (1920\*1200)
- FOCUS/ZOOM/LENS SHIFT (수동) 기능 탑재
- 자동설정 기능
- 높은 밝기와 색채의 조화
- 개인 설정이 가능한 시작 화면
- 빈 화면 버튼을 사용해 터치 한 번으로 정보 보호가 가능
- 다양한 이미지 모드 탑재
- 즉시 켜고 끄기 기능
- 대기모드 시 0.5W 이하의 초절전 소비전력

#### ✓ 주의 :

- 본 설명서 상의 메뉴와 참고 사진은 실제와 다를 수 있습니다.
- 설명서 내용의 변동사항은 따로 공지 되지 않습니다.

<b>기능과 설계</b> .....	<b>2</b>
<b>목차</b> .....	<b>3</b>
<b>안전 사용 수칙</b> .....	<b>6</b>
안전 수칙 .....	6
부호 설명 .....	6
제품 폐기 방법 .....	8
주의사항 .....	9
레이저 안전 사용 수칙 .....	13
레이저 복사 범위 .....	14
공기 순환 .....	15
올바른 설치 방법 .....	15
360° 투사 .....	15
프로젝터 이동 .....	16
FCC 경고 .....	17
<b>구성품</b> .....	<b>18</b>
<b>각 부분 명칭과 기능</b> .....	<b>19</b>
전면 / 뒷면 .....	19
측면 .....	19
하부 .....	19
단자 .....	20
키패드와 표시등 .....	21
리모컨 .....	22
리모컨 조작 범위 .....	23
<b>프로젝터 설치</b> .....	<b>24</b>
스크린 사이즈 조정 .....	24
PC 연결 (Digital, RGB) .....	26
Audio 연결 .....	27
USB 연결 (USB-A, USB-B) .....	28
전원 케이블 연결 .....	29
<b>기본 조작</b> .....	<b>30</b>
프로젝터 전원 켜기 .....	30
프로젝터 전원 끄기 .....	31
OSD 메뉴 사용 방법 .....	32
메뉴 소개 .....	33
포커스 조정 .....	34
조절 패드 .....	35
Keystone 기능 .....	36
자동 설정 기능 .....	38
음량 .....	39
메뉴 조작 .....	39
리모컨 조작 .....	40
입력 신호 선택 .....	42
<b>디스플레이</b> .....	<b>44</b>
자동 PC 조정 .....	44
정밀 동기화 .....	44
수평 위치 .....	44
수직 위치 .....	45
수평 사이즈 .....	45
화면 비율 .....	46
투사 방식 .....	46
OSD 메뉴 위치 .....	46

# 목차

---

백그라운드 디스플레이 .....	47
시스템 .....	47
<b>컬러 조정 .....</b>	<b>49</b>
이미지 모드.....	49
명암비 .....	50
밝기.....	50
온도 .....	50
Red .....	50
Green.....	50
Blue .....	50
선명도 .....	50
<b>설정 .....</b>	<b>51</b>
자동시작.....	51
대기모드.....	51
고도 설정.....	52
쾌속냉각.....	52
KEY 잠금.....	53
명암비 Booster.....	53
레이저 관리 .....	53
사운드 .....	54
HDMI 설정 .....	55
<b>확장 .....</b>	<b>57</b>
언어.....	57
자동 설정 .....	58
Keystone .....	58
Keystone.....	59
H/V Keystone 보정 .....	59
4- 모서리 보정.....	59
6- 모서리보정 .....	59
곡면 보정.....	60
격자 보정 .....	63
설정값 초기화.....	63
시작 화면 .....	63
시작화면 설정 .....	63
캡처 .....	63
시작화면 PIN 잠금 .....	63
시작화면 PIN 변경 .....	64
보안.....	64
PIN 잠금 .....	64
PIN 재설정.....	64
PIN 잠금 취소.....	64
전원 관리 .....	66
필터 카운터.....	67
테스트 패턴 .....	67
네트워크.....	68
공장 초기화.....	69
<b>Memory Viewer .....</b>	<b>7</b>
슬라이드 재생.....	70
슬라이드 전환 효과 .....	70
슬라이드 재생 순서 .....	70
회전.....	71
최적화 .....	71

---





---

반복.....	71
적용.....	71
<b>정보 .....</b>	<b>72</b>
<b>네트워크 제어 .....</b>	<b>73</b>
네트워크 제어.....	73
Wi-Fi 무선 네트워크 ( PC ) .....	74
인터넷 브라우저를 통해 연결 .....	75
일반설정 .....	76
이미지설정 .....	76
화면설정 .....	76
네트워크설정 .....	77
<b>유용한 기능 .....</b>	<b>81</b>
Memory Viewer .....	81
USB 디스플레이 .....	83
Windows 사용시 .....	83
Mac OS 사용시.....	84
<b>유지보수 .....</b>	<b>85</b>
경고표시등 .....	85
케이스 청소.....	87
렌즈 청소 .....	87
필터 청소 .....	87
<b>부록 .....</b>	<b>88</b>
문제해결.....	88
Menu tree .....	90
표시등과 프로젝터 상태 .....	94
호환되는 컴퓨터 화면.....	97
단자 구성 .....	99
치수.....	101
기술 사양 .....	102
RS232 컨트롤.....	103

# 안전 사용 수칙

## 안전 수칙

안전한 사용을 위해 아래와 같은 특정 기호를 사용합니다.

 <b>주의</b>	해당 기호를 무시하면 잘못된 조작으로 인한 상해나 사망에 이를 수 있습니다.
 <b>경고</b>	해당 기호를 무시하면 잘못된 조작으로 인한 상해나 재산 상의 손해를 입을 수 있습니다.
	해당 기호는 고압의 위험성을 나타내며 감전의 위험이 있습니다.
	본 기기의 렌즈는 강렬한 빛을 발산합니다. 시력 손상 방지를 위해 전원 이 켜지는 동안 렌즈의 빛을 직접 응시하지 마십시오.
	프로젝터 렌즈 앞쪽에 물건을 두지 마십시오.



주의  
감전위험  
열지 마십시오







고압의 위험성 및 감전의 위험성을 나타냅니다.





주의: 감전 위험 방지를 위해 기기의 케이스를 열지 마십시오. 사용자가 직접 기기 부품 수리를 진행해서는 안됩니다. 수리가 필요한 경우 전문가에게 문의하십시오.



제품의 중요 조작 방법과 유지 보수 정보를 나타냅니다.

## 부호설명

	감전 주의
	고온 주의
	엄격하게 금지합니다.
	젖지 않도록 하십시오.

	젖은 손으로 만지지 마십시오.
	열지 마십시오.
	반드시 따라야 합니다.
	콘센트에서 전원 케이블을 분리하십시오.

**경고 :**  
감전 위험이 있으니 본 제품을 비나 습기에 노출시키지 마십시오 .

 **경고 :**  
**프로젝터 설치**

본 제품은 RG2 제품으로 전문가용이며 안정성이 보장된 곳에 설치되어야 합니다 .  
사용자가 직접 설치하거나 위치를 옮기지 마십시오 .  
판매처 기술자에게 설치 및 수리를 의뢰하십시오 .

 **주의 :**

한 이미지를 장시간 투사하지 마십시오 . 장시간 한 이미지만을 투사할 경우 LCD 패널 에 잔상이 남을 수 있습니다 . 만약 해당 증상이 발견되었다 해도 꾸준히 다른 이미지를 투사하면 잔상이 사라집니다

## 제품 폐기 방법



### 비 유럽 국가

사용한 프로젝터 및 관련 부품을 폐기하고자 하는 경우 해당 자치구 폐기물 관리 부서로 연락하여 적절한 방법으로 폐기하시기 바랍니다.

### 경고 :

프로젝터가 무선 전파 방해를 일으킬 수 있어 사용자가 조치를 취해야 할 수 있습니다.

### **프로젝터 설치 및 조작 전 본 제품 사용 설명서를 숙지하시기 바랍니다.**

프로젝터에는 편리한 기능들이 있습니다. 기능을 최대한 활용하고 올바르게 사용하면 양호한 상태로 유지할 수 있습니다. 올바르지 않은 방법으로 조작할 경우 프로젝터의 수명이 줄어들거나 고장, 화재 또는 기타 사고를 유발할 수 있습니다.

기기 작동 이상이 발생할 경우, 설명서를 참조하여 작동방법과 케이블 연결 상태를 확인하고 '문제해결' 페이지의 해결방법을 찾아보십시오. 그래도 문제가 지속된다면 서비스센터로 문의하십시오.



## 주의사항



### 주의

#### 안전 주의사항:

- 프로젝터는 반드시 접지해야 합니다 .
- 본 프로젝터의 렌즈에서 강한 빛이 쏘아지므로 안구의 손상 방지를 위해 렌즈를 쳐다보지 마십시오. 특히, 어린이의 경우 렌즈를 보지 않도록 각별히 주의하십시오.
- 시력에 문제가 발생할 수 있으니 망원경이나 반사경 등을 통해 레이저 광원의 빛을 관찰하지 마십시오 .
- 기기의 측면이나 후면에서 프로젝터를 조정하십시오. 정면에서 기기 조작 시 레이저 빛에 안구가 손상될 수 있습니다 .
- 장시간 기기를 사용하지 않을 시 전원 케이블을 뽑아 두십시오 .
- 프로젝터 청소 전 전원케이블을 분리하십시오. 액체나 분무기, 젖은 물수건 사용을 지양하십시오.
- 표시되어있는 경고 문구와 기호를 준수하고 번개가 치는 날이나 장시간 관리할 사람이 없는 경우 전원 케이블을 분리하십시오 .
- 인증되지 않은 부품은 사용하지 마십시오 .



### 주의

#### 환풍구 주의 사항:

- 캐비닛의 윗면, 측면과 뒷면에 통풍과 냉각을 위한 일정한 공간을 두어야 합니다 . 아래 그림은 띄워야 하는 최소 거리를 나타냅니다 . 만약 기기가 케이스 혹은 밀봉된 환경에 설치되더라도 최소 거리는 띄워야 합니다 .

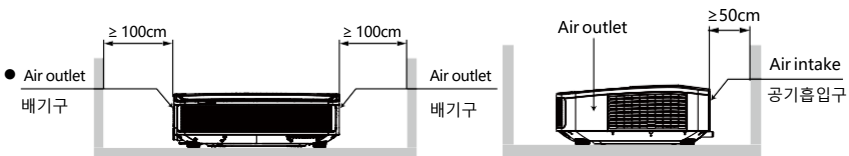

- 기기 통풍구를 가리는 물건이 없도록 하십시오 . 방열이 잘 되지 않으면 제품 수명이 단축될 수 있으며 위험에 노출될 수도 있습니다 .
- 측면과 하부의 흡과 입구는 통풍을 위한 것이며 과열을 방지해 기기가 정상 작동할 수 있게 도와줍니다 .
- 천이나 기타 다른 물건으로 통풍구를 막지 마시고 침대, 소파, 카펫 같은 곳에 두지 마십시오 .
- 책장과 같이 막혀있는 곳에 설치하지 마시고 통풍이 우수한 환경에서 사용 하십시오 .
- 통풍구에 어떤 물건이나 액체가 들어가지 않도록 조심하십시오 . 화재와 감전의 원인이 될 수 있습니다 .



주의:

### **프로젝터 설치 주의사항:**

- 프로젝터를 적합한 장소에 설치하지 않을 시 화재의 위험이 될 수 있습니다.
- 화재나 감전의 위험이 있으니 비에 노출되거나 습한 장소에 프로젝터를 설치하지 마십시오.
- 제품의 손상을 방지하기 위해 부엌과 같이 그을음, 습기 또는 연기가 발생하는 장소에 프로젝터를 설치하지 마십시오.
- 기기를 배관이나 에어컨 설비 근처에 설치하지 마십시오.
- 프로젝터가 떨어져 상해를 입을 수 있으니 불안정한 선반 또는 테이블에 올려두지 마십시오. 천장 설치 사용 시 공인되지 않은 설비를 사용한 설치는 지양하시고 허가 받은 설비를 사용하여 설치하시기 바랍니다.
- 카트에 실어 기기를 운반하는 경우, 갑자기 멈추거나 울퉁불퉁한 바닥에서 과도한 힘을 사용하면 카트가 뒤집어져 제품에 손상이 갈 수 있으니 주의하시기 바랍니다.



**주의:**

**프로젝터 사용 주의사항:**

- 같은 이미지를 장시간 투사하지 마십시오. 장시간 한 이미지만을 투사할 경우 LCD패널에 잔상이 남을 수 있습니다 .
- 본 프로젝터는 반드시 표기된 전원 유형만을 사용해야 합니다. 유형 확인이 어려운 경우 판매처 혹은 전력공사에 문의하시기 바랍니다.
- 감전으로 인한 상해 방지를 위해 절대 기기 캐비닛을 열지 마십시오. 수리가 필요한 경우 AS 센터로 문의하시기 바랍니다.
  - 아래 상황이 발생하면 전원 케이블을 기기에서 분리하고 AS센터로 문의하십시오 :
  - a. 전원 케이블 또는 콘센트에 손상이 생긴 경우
  - b. 액체가 기기 안으로 흘러들어간 경우
  - c. 프로젝터가 비를 맞은 경우
  - d. 설명서대로 조작했음에도 여전히 문제가 해결되지 않을 경우
  - e. 기기를 떨어트렸거나 외부 캐비닛이 파손된 경우
  - f. 프로젝터 성능이 눈에 띄게 안좋아진 경우
- 화재나 상해의 위험이 있으니 부품 교체가 필요한 경우 공인된 부품을 사용하는 공식 AS 센터를 이용하십시오 .
- AS가 끝난 뒤에는 안전점검을 실시하십시오.



### 주의:

안전을 위해 모든 주의사항을 준수하십시오.

#### 프로젝터 설치

- 본 제품은 RG2제품으로 전문가용이며 안정성이 보장된 곳에 설치되어야 합니다. 사용자가 직접 설치하거나 위치를 옮기지 마십시오. 판매처 기술자에게 설치 및 수리를 의뢰하십시오.
- 프로젝트의 레이아웃을 계획하는 경우 설치 시 안전 조치를 반드시 취하십시오.
- 위험을 방지하려면 비상 시 전원 플러그를 뽑을 수 있는 손쉬운 곳에 벽면 콘센트를 설치하거나 프로젝트에 전원 공급을 차단하는 장치를 설치해야 합니다.
- 사람의 눈이 RG3구역에 들어가지 않도록 주의하십시오.
- 설치 장소를 감안하여 알맞은 렌즈를 장착하고 해당 렌즈에 따른 안전구역을 확보하십시오.
- 프로젝트의 안전 조치를 주기적으로 확인하고 관리 하십시오.
- 프로젝터를 조작하는 사람에게 안전 수칙을 교육하십시오.

#### 프로젝터 사용

- 프로젝트 전원 공급 전 관리자에게 점검을 받도록 하십시오.
- 관리자가 비상 시 프로젝트 전원을 제어할 수 있는 방법을 숙지해야 합니다.
- 관리자는 프로젝트 사용 방법을 숙지하고 설명서를 보기 쉬운 곳에 보관해야 합니다.

## 레이저 안전 사용 수칙



경고

### IEC 60825-1 제 2 판 1 류 레이저제품

- 레이저복사 - 광원을 직시하지 마십시오 .
  - 설명서에 명시되지 않은 방법으로 기기를 조작할 경우 인체에 해로울 수 있습니다.
- 
- 본 제품은 1 류 IEC60825-1 제 2 판 ( 2007 ) 및 RG2 IEC/EN62471-5:2015 제 1 판 으로 분류됩니다.
  - 제품의 설치와 사용은 사용 지역의 규율에 따르십시오 .
  - 레이저는 내장된 광 모듈에서 발산됩니다.
    - 다. 파장 : 455nm
  - 보호캐비닛으로부터 나오는 방사선 패턴: 파장 : 455nm
    - 최대 레이저 출력 : 333mW
  - 본 제품에는 레이저 모듈이 정착되어 있습니다 . 기재되지 않은 방법으로 조작할 경우 위험 물질에 노출될 수 있습니다 .

### 경고문구 1



### 경고문구 2



## 안전 사용 수칙

---

### 레이저 복사 범위

아래 그림은 레이저 복사 범위를 나타냅니다.

수평각 (단위: °)

모델명	H
WUXGA	64.8

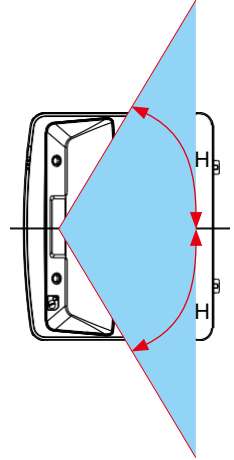

수직각 (단위: °)

Model	V1	V2
WUXGA	11.4	35.8

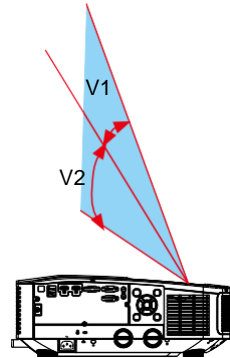

### 레이저 모듈

- 레이저 모듈은 다중 레이저 다이오드가 결합해 광원으로 구성됩니다.
- 위의 레이저 다이오드는 레이저 모듈에 봉인되어 있어 유지보수가 따로 필요하지 않습니다.
- 사용자가 광원을 교체할 수 없습니다.
- 자격을 갖춘 기술자만 광원 교체 및 수리를 진행할 수 있습니다.

## 공기 순환

캐비닛의 구멍은 통풍을 위한 것으로 과열을 방지하기 위해 구멍을 막지 마십시오.

### 주의:

배기구에서 열기가 나옵니다.

프로젝터 설치 또는 사용 시 아래 사항을 주의 하십시오 :

-프로젝터 근처에 가연성 물질 또는 스프링클러를 두지 마십시오.

-배기구와 다른 물체 사이의 거리를 1m 이상 띄우십시오.

-프로젝터가 작동을 시작하면 열기가 발생되므로 배기구 근처에 접촉하지 마십시오.

-프로젝터 위에 물건을 두지 마십시오. 올려둔 물건이 손상을 입을 수 있으며 화재의 원인이 될 수 있습니다.

냉각팬은 프로젝터를 식히기 위해 존재합니다. 내부 열기에 따라 회전 속도를 조절합니다 .

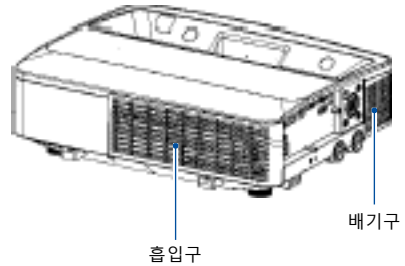

**프로젝터를 올바르게 놓으십시오 .**  
올바른 방법으로 지정된 위치에서 프로젝터를 사용합니다 . 올바르지 않은 설치 위치는 기기 광원 수명을 단축시킬 뿐만 아니라 사고나 화재의 원인이 될 수 있습니다.

### 360° 투사

본 기기는 360°로 투사 가능합니다.

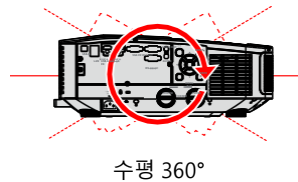
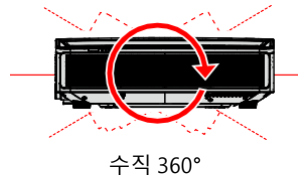



### 주의:

#### 천장 브라켓 설치시 주의사항:

- 설치 자격을 갖춘 기사가 시공해야 합니다.
- 보증기간 내라도 인정되지 않는 브라켓을 사용하여 설치하여 사용 중 발생한 문제는 당사 에서 책임지지 않습니다.
- 사용하지 않는 브라켓은 즉시 제거하시기 바랍니다.
- 파워, 충격식 드라이버 대신 토크 드라이버를 사용하십시오.

## 프로젝터 이동

프로젝터 이동 시, 기기의 캐비닛을 잘 감싸고 조절패드를 집어 넣으십시오.



### 주의:

#### 프로젝터 운반 또는 배송시 주의사항:

- 장의 원인이 될 수 있으니 프로젝터를 던지거나 떨어트리지 마십시오.
- 프로젝터 운반 시 적절한 운반 케이스를 사용하십시오.
- 프로젝터의 온도가 충분히 식은 후 케이스에 넣어 포장하십시오.



### **FCC 경고**

본 장비는 FCC 규정 Part 15 에 따라 A 급 디지털장치에 대한 제한 사항을 준수하는 것으로 확인되었습니다 . 이러한 제한은 장비가 상업 환경에서 작동할 때 유해한 간섭으로부터 합리적인 보호를 제공하기 위한 것입니다 . 본 장비는 무선 주파수 에너지를 생성 , 사용 및 방사할 수 있으며 사용 설명서에 따라 설치 및 사용하지 않을 경우 무선 통신에 유해한 간섭을 일으킬 수 있습니다 . 주거지역에서 이 장비를 작동하면 유해한 간섭이 발생할 수 있으며 , 이러한 경우 사용자가 간섭을 해결하기 위해 필요한 비용을 직접 지불해야 합니다 .

## 경고

본 제품은 무선 전파 방해를 일으킬 수 있는 A 등급 제품으로 사용자의 직접적인 조치가 필요할 수 있습니다 .





주의 :  
전원케이블을 접지 연결된 콘센트에 연결하십시오 .

## 구성품

---

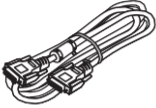
**본 프로젝터의 구성품은 아래와 같습니다:**

본 프로젝터에는 아래와 같은 구성품이 들어있습니다. 구성품이 모두 들어있는지 확인하시고 문제가 있는 경우 AS 센터로 연락하시기 바랍니다.

VGA 케이블	전원케이블	리모컨 (AAA*2)
		
퀵 스타트 가이드		
		

## 각 부분 명칭과 기능

### 전면 / 윗면

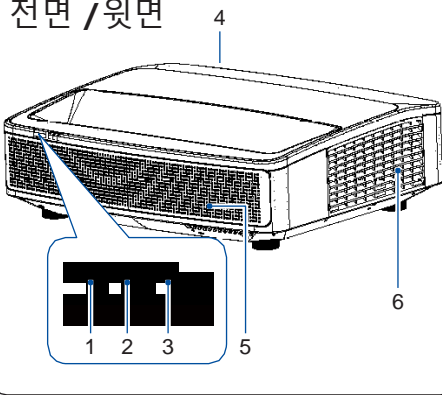

- 1 광원표시등 (LIGHT)
- 2 상태표시등 (STATUS)
- 3 전원표시등 (POWER)
- 4 투사구
- 5 스피커
- 6 배기망



주의:

**배기구 근처에 손이나 물건을 두지 마십시오:**

- 배기구에서는 열기가 배출됩니다. 손이나 얼굴, 가연성 물질을 배기구 근처에 두지 마시고 최소 1m 거리를 유지하십시오.

### 측면

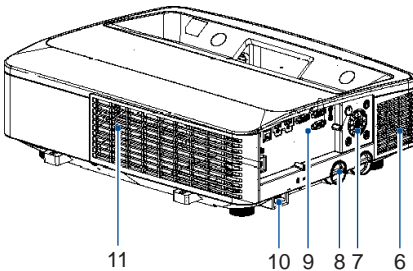

- 7 키패드
- 8 초점 버튼
- 9 단자판
- 10 전원코드 단자
- 11 필터

### 하부

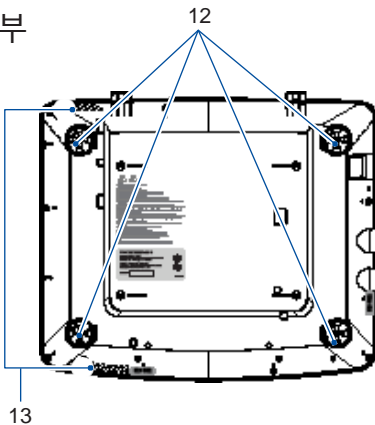

- 12 조절 패드
- 13 흡입구

## 각 부분 명칭과 기능

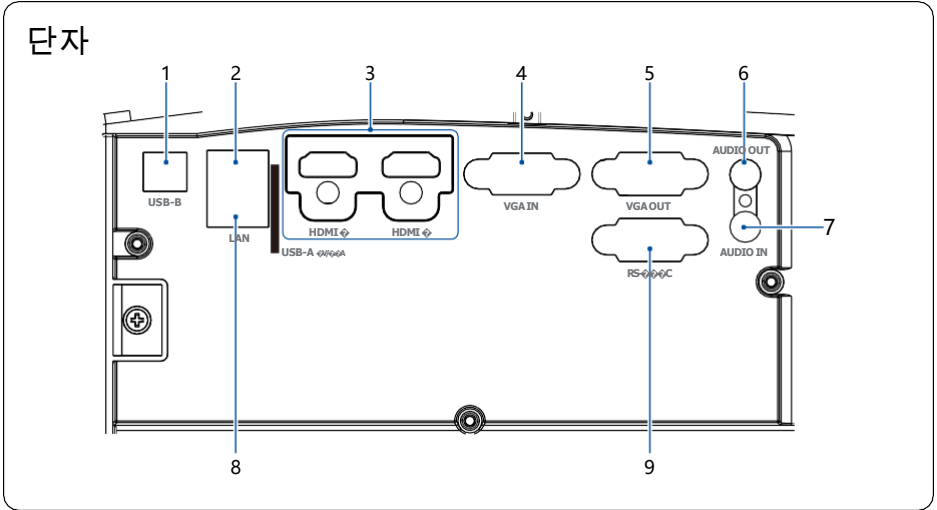

### **1 USB-B 연결 단자**

USB 디스플레이 기능 사용 시, PC와 USB-B를 여기에 연결합니다.

### **2 USB-A 연결 단자**

Memory Viewer 기능 사용 시, USB를 여기에 연결합니다.

### **3 HDMI/HDMI2 연결 단자**

HDMI1 또는 HDMI2 신호 연결 시 해당 단자에 연결합니다.

### **4 VGA IN**

PC 신호 연결 시 해당 단자에 연결합니다.

### **5 VGA OUT**

모니터 출력 시 연결하여 사용합니다.

### **6 AUDIO OUT 단자**

외부 오디오 출력 시 연결하여 사용합니다.

### **7 AUDIO IN 단자**

외부 오디오 입력 시 연결하여 사용합니다.

### **8 LAN 단자**

네트워크 제어 기능 사용 시 연결하여 프로젝터를 제어합니다.

### **9 RS-232C**

RS232 기능을 사용하여 프로젝터 조작 시, 네트워크 케이블을 여기에 연결합니다.

키패드와 표시등

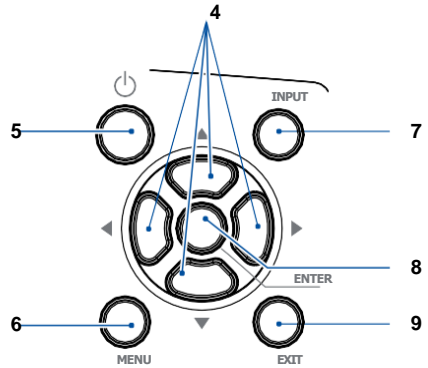
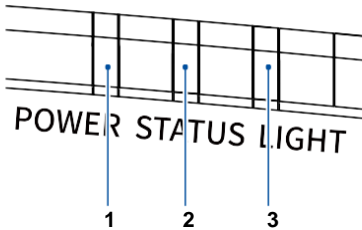

**1 POWER 표시등**

기기의 전원 상태를 나타냅니다.

**2 STATUS 표시등**

표시등에 부리 들어오거나 깜빡임으로 기기의 상태를 나타냅니다.

**3 LIGHT 표시등**

광원의 상태 및 교체시기를 나타냅니다.

**4 화살표 ▲▼ 버튼**

- 메뉴에서 항목을 선택하거나 수치 조절에 사용합니다.
- 음량과 키스톤 조정에 사용합니다.
- 비밀번호 입력시 사용합니다.

**5 POWER 버튼**

프로젝터 전원 ON/OFF

**6 MENU**

OSD 메뉴를 열거나 닫습니다 .

**7 INPUT**

입력신호 선택

**8 ENTER**

메뉴에서 항목을 선택하거나 수치 조절에 사용합니다 .

**9 Exit**

나가기 또는 뒤로 가기

# 각 부분 명칭과 기능

## 리모컨

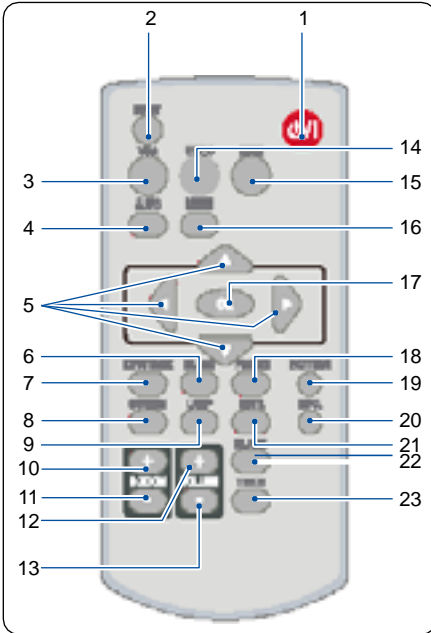

**1** **POWER**

프로젝터 전원 ON/OFF

**2** **INPUT**

입력 신호 선택

**3** **VGA**

VGA 입력 신호 선택

**4** **AUTO**

자동조정 모드 .

**5** **화살표** ▲▼▶◀

메뉴 항목 선택 또는 수치 조절

**6** **IMAGE**

이미지 모드 선택 시 사용합니다

**7** **KEystone**

Keystone 조정에 사용합니다

**8** **SCREEN**

스크린 사이즈 선택에 사용합니다.

**9** **LAMP**

LAMP 버튼은 사용할 수 없습니다 .

**10** **D.ZOOM +**

Zoom in

**11** **D.ZOOM -**

Zoom out

**12** **VOLUME +**

음량 크게

**13** **VOLUME -**

음량 작게

**14** **VIDEO**

VIDEO 입력 신호 선택

**15** **HDMI**

HDMI 1/HDMI 2 입력 신호 선택

**16** **MENU**

OSD 메뉴 열기 /닫기

**17** **OK**

메뉴 항목의 선택 혹은 항목 조절

**18** **FREEZE**

투사 화면 멈춤

**19** **PATTERN**

내장 테스트패턴 선택

**20** **INFO.**

현재 프로젝터 상태 확인

**21** **MUTE**

음소거

**22** **BLANK**

빈 화면 모드

**23** **TIMER**

타이머 기능



●USB 디스플레이 혹은 메모리뷰어, 네트워크 입력신호 시, 리모컨의 PATTERN 버튼은 사용할 수 없습니다.  
●LAMP 버튼은 사용할 수 없습니다. 버튼을 누르면 화면에 "X"로 표시됩니다.

## 리모컨 조작 범위

리모컨 조작 시, 기기의 리모컨 송수신창을 향해 신호를 쏘아야 합니다.

리모컨의 최대 조작범위는 프로젝터 송수신창에 대략 20m 이내이며, 30°의 각도를 틀어 조작 시 대략 7m 입니다.

리모컨과 프로젝터 사이에 방해물이 있으면 신호 전달이 불가합니다.

배터리가 약해져도 리모컨 조작이 불가할 수 있습니다.

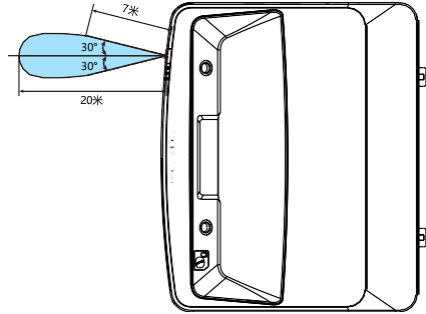

## 리모컨 건전지 장착 방법

① 건전지 커버를 엽니다.



② 새 건전지를 넣습니다.

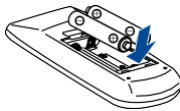

AAA 건전지 2 개를  
+, - 극에 맞추어  
넣으십시오.

③ 건전지 커버를 닫습니다.

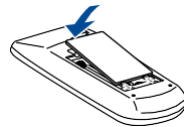

안전한 사용을 위해 아래 내용을 준수하십시오 :



- AAA 건전지 2 개를 사용하십시오 .
- 2 개의 건전지는 동시에 교체하십시오 .
- 물이나 액체의 접촉은 피하십시오 .
- 리모컨을 습하거나 더운 곳에 두지 마십시오 .
- 리모컨을 떨어뜨리지 마십시오 .
- 리모컨의 건전지에서 액체가 흘러 나온다면 건전지를 깨끗이 닦고 새로운 건전지를 장착하십시오
- 지정된 건전지 종류를 사용하지 않을 경우 폭발의 위험이 있습니다 .
- 사용 지역의 규정에 따라 건전지를 폐기하십시오 .

# 프로젝터 설치

## 스크린 사이즈 조정

- 스크린 설치 시, 프로젝터와 직각을 이루어야합니다.
  - 실내 밝기에 따라 투사 효과에 영향을 받을 수 있습니다. 최적의 투사 효과를 얻기 위해 실내 조명을 조정하시기 바랍니다.
  - 프로젝터가 스크린에서 멀어질수록 투사화면이 커집니다.
  - 아래의 표를 이용해 프로젝터와 스크린 사이의 거리를 최적의 위치에 두십시오.
- . 아래 수치는 근사치로 실제와 차이가 있을 수 있습니다.

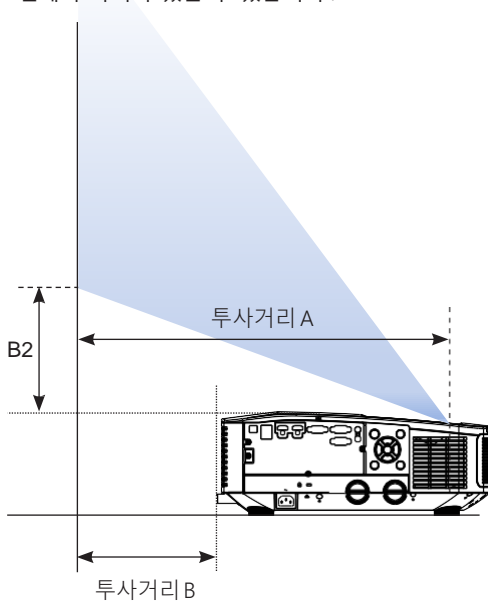

### WUXGA

16:10					
스크린사이즈 (inch)	화면너비 (m)	화면높이 (m)	투사거리 A (m)	투사거리 B (m)	B2 높이
80	1.723	1.077	0.410	-0.018	0.135
84	1.808	1.130	0.428	0.000	0.144
85	1.831	1.144	0.433	0.005	0.147
90	1.939	1.212	0.456	0.027	0.159
95	2.046	1.279	0.478	0.050	0.171
100	2.154	1.346	0.501	0.073	0.182
110	2.369	1.481	0.546	0.118	0.206



16:9					
스크린사이즈 (inch)	화면너비 (m)	화면높이 (m)	투사거리 A (m)	투사거리 B (m)	B2 높이
80	1.771	0.996	0.422	-0.006	0.195
81	1.802	1.013	0.428	0.000	0.199
85	1.882	1.058	0.445	0.017	0.211
90	1.992	1.121	0.468	0.040	0.226
95	2.103	1.183	0.492	0.063	0.242
100	2.214	1.245	0.515	0.087	0.257
110	2.435	1.370	0.561	0.133	0.289
120	2.657	1.494	0.608	0.180	0.320

4:3					
스크린사이즈 (inch)	화면너비 (m)	화면높이 (m)	투사거리 A (m)	투사거리 B (m)	B2 높이
80	1.626	1.219	0.465	0.036	0.160
85	1.727	1.295	0.490	0.062	0.173
90	1.829	1.372	0.516	0.088	0.187
95	1.930	1.448	0.542	0.113	0.201
100	2.032	1.524	0.567	0.139	0.213
110	2.235	1.676	0.618	0.190	0.240
120	2.438	1.829	0.670	0.241	0.267

투사 거리 계산 공식

16:10	Y	=	0.004525	+	0.048482
16:9	Y	=	0.004651	+	0.049830

Y: 스크린사이즈 ( 단위 : inch ) X: 투사 거리 ( 단위 : m )

# 프로젝터 설치

## PC 연결 (Digital and Analog RGB)

사용되는 케이블 :

- VGA 케이블 \*
  - 시리얼케이블 ( 교차형 )\*
  - HDMI 케이블 \*
- (\* 구성품에 불포함)

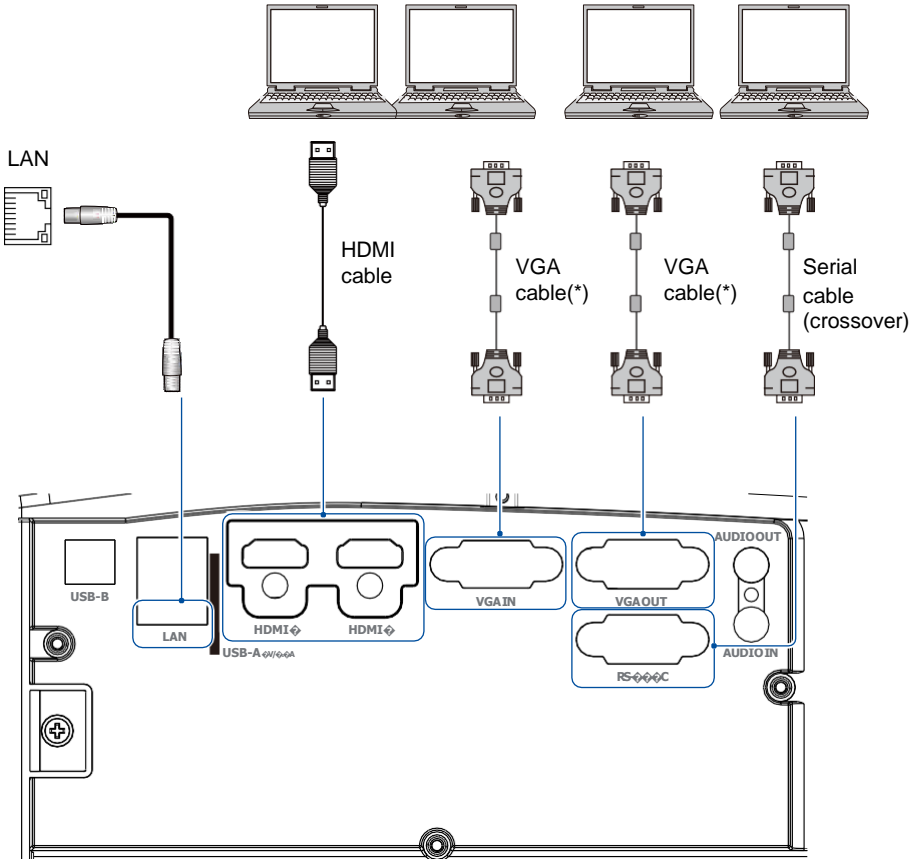

- 케이블 연결 시, 프로젝터와 외부 설비의 전원 케이블이 콘센트에서 분리되어있는지 확인하십시오.

## Audio 연결

사용되는 케이블 :

- Audio 케이블 \*

(\* 구성품에 불포함 .)

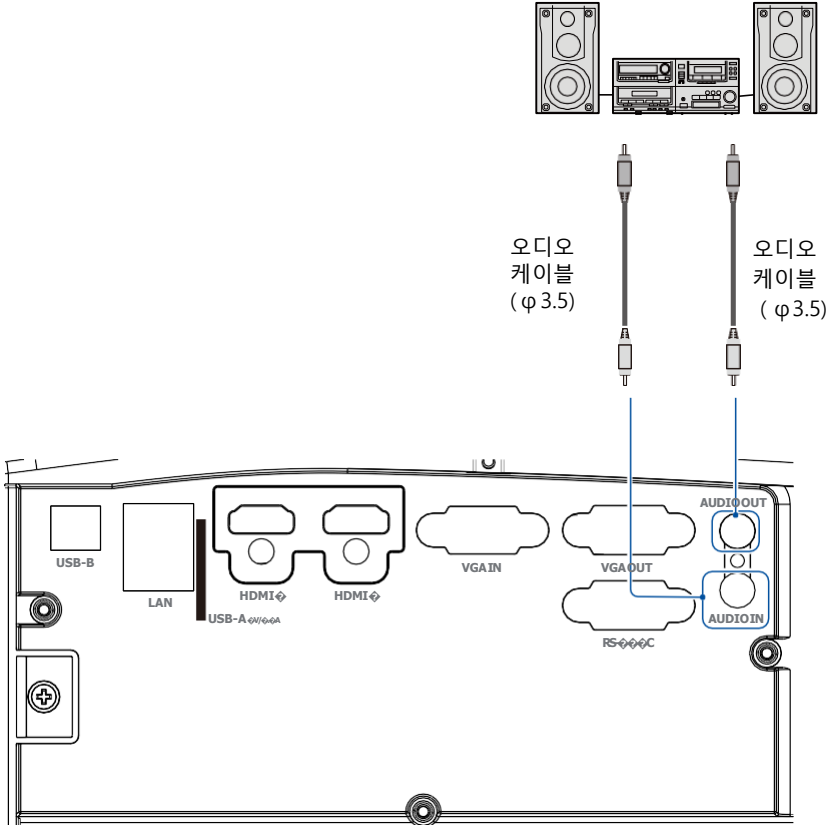

- 케이블 연결시, 프로젝터와 외부 설비의 전원케이블이 콘센트에서 분리되어 있는지 확인하십시오.

# 프로젝터 설치

## USB 연결 (USB-A 와 USB-B)

사용되는 케이블:

- USB-A 또는 USB-B 케이블 \*
- (\* 구성품에불포함.)

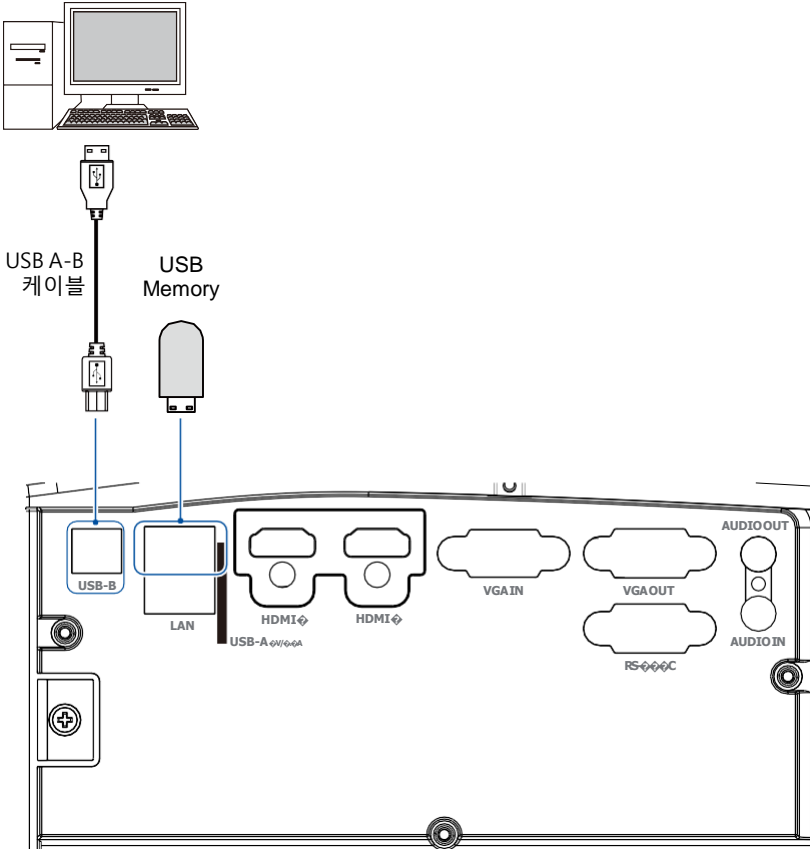

- 케이블 연결시 프로젝터와 외부설비의 전원케이블이 콘센트에서 분리되어있는지 확인하십시오.

## 전원 케이블 연결

본 기기는 100-240V 표준 전원코드를 사용합니다. 사용 환경에 따라 자동으로 전압을 맞춰 실행됩니다. 감전 위험이 있으니 기타 다른 유형의 전원코드는 사용하지 마십시오. 현재 사용 중인 전원코드 유형을 모르다면 대리점이나 AS 센터로 문의하시기 바랍니다. 전원을 켜기 전 먼저 모든 외부장치와 연결을 하십시오.



### 주의

콘센트에서 가까운 곳에 프로젝터를 설치하고 전원코드를 뽑기 용이한 곳에 프로젝터를 설치하십시오.

#### ✓ 주의:

안전을 위해 장시간 프로젝터를 사용하지 않을 경우 전원 코드를 뽑아두십시오. 전원코드가 연결되어 있거나 대기모드일 때에도 소량의 미세 전류가 흐릅니다.

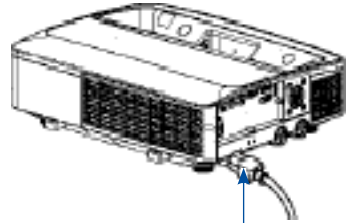

구성품의 전원코드를 연결하십시오

### 전원케이블 주의사항:

전원코드가 사용하는 국가에 맞는 규격인지 확인하십시오.

구성품으로 들어있는 전원코드와 사용 국가의 사양이 맞지 않는다면 AS 센터로 연락하십시오.

#### 프로젝터 연결부

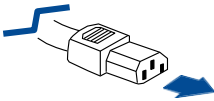

프로젝터의 전원코드 연결부와 연결

#### 콘센트 연결부

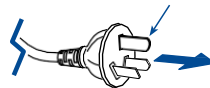

콘센트와 연결

#### ✓주의:

- 올바르게 사용하지 않은 전원케이블을 사용하면 제품 성능에 문제가 발생하거나 감전 화재 등 사고의 원인이 될 수 있습니다.
- 자주 사용되는 케이블은 다음과 같습니다: 전원코드, VGA 케이블, 오디오케이블, 시리얼 케이블

# 기본 조작

## 프로젝터 전원 켜기

1. 프로젝터 전원을 켜기 전에 외부 장비 연결을 먼저 완료하십시오. ( PC, 음향설비 등 )
2. 프로젝터의 전원케이블을 콘센트에 연결하고 전원 표시등에 빨간불이 들어오는지 확인하십시오.
3. 키패드 또는 리모컨의 전원 버튼을 누르고 전원 표시등에 초록불이 들어오고 냉각팬이 작동을 시작합니다. 스크린상에 카운트다운이 시작됩니다.
4. 프로젝터가 비밀번호로 잠겼다면 비밀번호 입력창이 뜹니다. 비밀번호를 입력하십시오 .



### 주의:

- 만약 시작화면 선택 기능이 꺼져 있다면 스크린에 시작화면이 나타나지 않습니다 .
- 카운트다운 중에는 전원OFF를 제외한 다른 기능은 사용할 수 없습니다 .

## 비밀번호 입력

▲▼ 버튼으로 숫자를 선택하고 ▶ 버튼으로 확정된 다음 커서를 움직입니다.

설정된 비밀번호는 \* 로 표시됩니다 . 비밀번호를 수정하고 싶은 경우 ◀버튼을 누르고 ▲▼버튼으로 수정하고자 하는 번호를 선택 합니다.

위의 과정을 반복해 3 자리 비밀번호를 입력합니다 . 비밀번호 입력이 끝나면 SET 버튼을 누르고 OK 버튼을 누르면 프로젝터를 사용할 수 있습니다 . 비밀번호가 틀린 경우 빨간색 \* \* \* 으로 표시됩니다 . 정확한 비밀번호를 다시 입력 하십시오 .

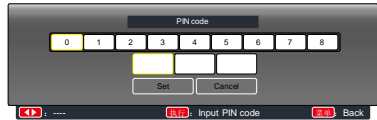
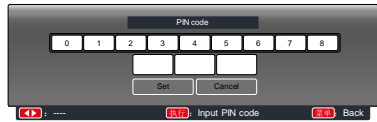

커서를 SET 버튼으로 옮겨 OK 버튼을 누르십시오.



### PIN 코드란 ?

PIN 코드 설정으로 접근 권한이 없는 사람이 프로젝터를 조작 하는 것을 방지할 수 있습니다 .

PIN 코드는 3 자리 숫자입니다 .

기억하기 쉬운 PIN 코드로 설정 하시기를 권장하며 PIN 코드를 잊어버린 경우 서비스센터로 연락하시기 바랍니다 .

## 프로젝터 전원 끄기

1. 키패드 또는 리모컨의 전원버튼을 누르면 화면에 OFF? 표시가 나타납니다.
2. OFF? 표시가 나타나고 4 초 내로 한번 더 전원버튼을 누르면 전원표시등이 빨간색으로 깜빡이며 냉각팬은 계속 돌아갑니다. 냉각팬의 작동이 멈추면 전원케이블을 분리하십시오. 그렇지 않으면 프로젝트의 사용수명 단축 혹은 기계이상을 초래할 수 있습니다.

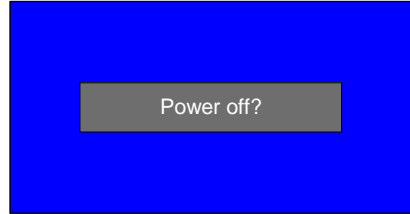

OFF? 표시는 4 초 후 사라집니다.



광원 수명을 보호하기 위해 한 번 전원을 켜면, 5 분 후에 전원을 끄십시오.

본 프로젝터를 연속으로 사용하지 마십시오. 연속 사용 시 광원 수명을 단축시킬 수 있습니다. 24 시간 내에는 반드시 한 번은 전원을 끄고 최소 1 시간은 휴식하게 하십시오.

### ✓ 주의:

- 자동 켜기 기능이 켜져 있는 상태에서는 전원케이블을 콘센트에 꽂으면 프로젝트가 바로 구동됩니다.
- 냉각팬의 회전속도는 기기 내부온도에 의해 자동 설정됩니다.
- 프로젝트가 충분히 식은 뒤 케이스나 박스에 넣으십시오.
- 만약 기기의 상태표시등이 깜빡이거나 빨간 불이 들어오면 상태표시등 부분을 참고하십시오.
- 전원 표시등에 불이 깜빡인다면 아직 광원을 식히고 있는 중입니다. 이때는 프로젝트 전원을 켤 수 없고 전원 표시등에 주황색 불이 들어오면 기기를 재시작 할 수 있습니다.
- 프로젝트 전원을 끄고 전원케이블을 분리하면 냉각팬이 작동을 멈춥니다

# 기본 조작

## OSD 메뉴 사용 방법

화면에 표시된 메뉴에서 프로젝터 세부 사항에 대한 조정이 가능합니다.

메뉴는 다층구조로 되어 있으며, 모든 메인 메뉴는 하위 메뉴로 연결되어 있습니다.

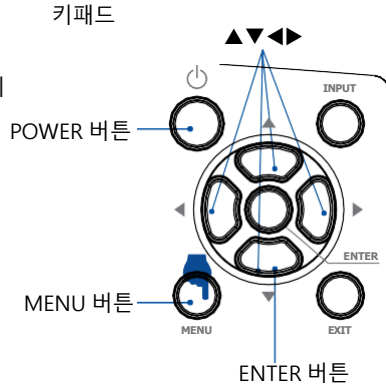

리모컨

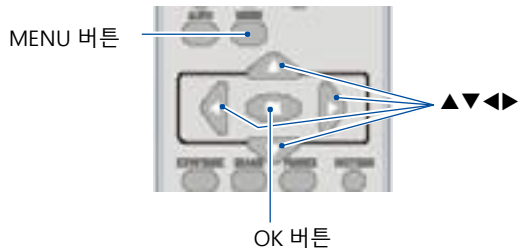

1. 리모컨 혹은 키패드의 메뉴 버튼을 눌러 메뉴를 띄웁니다.
2. 상하(▲▼) 버튼으로 메뉴 항목을 선택하고 ENTER 버튼 또는 오른쪽(▶) 버튼을 눌러 메뉴로 진입합니다.
3. 상하(▲▼) 버튼으로 메뉴 항목을 선택하고 OK 버튼 또는 오른쪽(▶) 버튼을 눌러 조정 항목을 선택합니다.
4. 상하(▲▼) 버튼으로 각 항목에 대한 설정을 변경하고 OK버튼을 누릅니다.
5. 리모컨 혹은 키패드의 왼쪽(◀) 버튼을 누르면 전 단계 이동이 가능하며 메뉴버튼을 누르면 메뉴를 빠져나옵니다.

OSD 메뉴

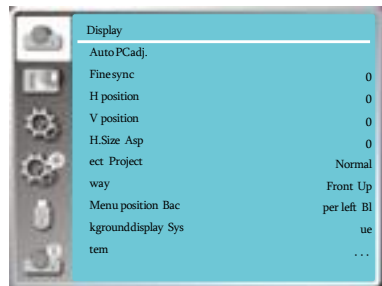



## 메뉴 소개

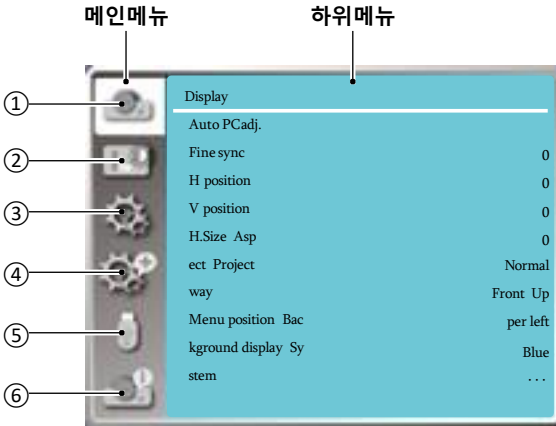

### 1 Display 메뉴

- 자동 PC 조정 (Auto PC Adjust), 정밀동기화 (Fine sync), 수평 및 수직 위치 (H/V position), 수평 크기 (H size) 를 선택하십시오.
- 화면 비율 : Normal, 16:9, 16:10.
- 투사 방식 : 전면 투사, 후방 투사, 천장 / 전면투사, 천장 / 후방투사, 자동 천장 / 전면투사, 자동 천장 / 후방투사
- 메뉴 위치 : 화면 메뉴 표시 위치를 설정 하십시오.
- 배경화면 디스플레이 : 투사 스크린의 배경 색상을 설정 하십시오.
- 시스템 : 입력 소스와 호환이 되는 시스템 신호 형식을 선택하십시오.

### 2 Color adjust 메뉴

- 이미지모드 : 선택가능한 이미지모드 Dynamic, Standard, Cinema, Colorboard, DICOM, black - board (green)
- VGA, HDMI 1, HDMI 2 입력신호에서 설정 가능한 메뉴 : 명암비, 밝기, 온도, 화이트 밸런스 (Red, Green, Blue), 선명도

### 3 Setting 메뉴

프로젝터의 기본 기능 설정 : 자동시작, 대기 모드, 고도 설정, 쾌속냉각, 버튼 잠금, 명암비 최적화, 레이저 제어, 리모컨, HDMI 설정.

### 4 Expand 메뉴

언어, 자동설정, 키스톤, 시작화면, 보안, 전원관리, 필터, 테스트패턴, 네트워크, 공장초기화

### 5 Memory Viewer 메뉴

처음부터 재생, 슬라이드 전환 효과, 정렬 순서, 회전, 맞춤, 반복 선택

### 6 Information 메뉴

프로젝터의 상태 정보를 나타냅니다.

# 기본 조작

## 포커스 조정

1) 테스트패턴 기능을 선택합니다 .

- 리모컨의 PATTERN 버튼을 누르고 “격자” 옵션을 선택합니다 .
- 리모컨의 MENU 버튼을 눌러 OSD 메뉴를 불러오고 “확장” 탭을 선택한 후 테스트패턴 메뉴로 진입합니다 .
- “격자”를 선택하고 OK 버튼을 누릅니다 .

2) A 조절 링을 시계방향이나 반시계방향으로 돌리면서 중심의 FOCUS 를 맞춥니다 .

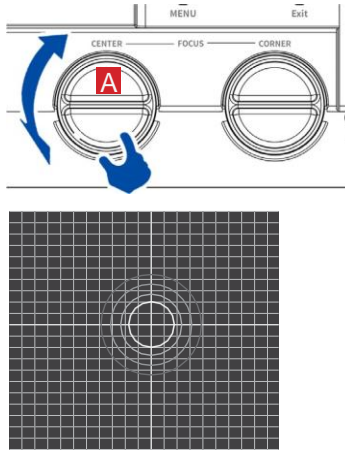

3) B 조절링을 시계방향이나 반시계방향으로 돌리면서 4 개 꼭짓점의 FOCUS 를 맞춥니다 .

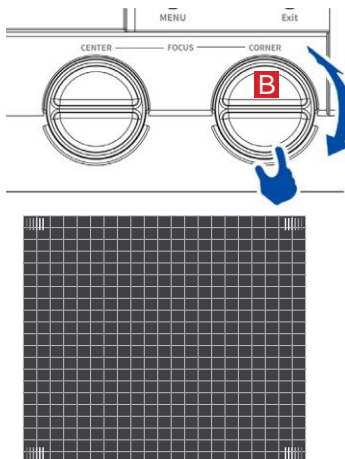

## 조절 패드

투사 위치 조정

1. 프로젝터를 투사 화면과 수직으로 놓습니다.
2. 조절 패드를 사용하여 최대 2°까지 투사각도가 조절 가능합니다.
  - 조절 패드의 길이는 최대 11mm까지 조절 가능합니다.
  - 조절 패드를 돌려 원하는 높이로 조절합니다.
  - 프로젝터의 높이를 높이려면 시계방향으로 조절 다리 2 개를 높이십시오 .
  - 프로젝터의 높이를 낮추려면 반시계방향으로 조절 다리 2 개를 낮추십시오.

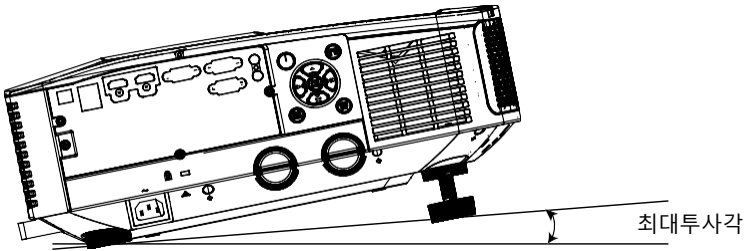

Image (1)

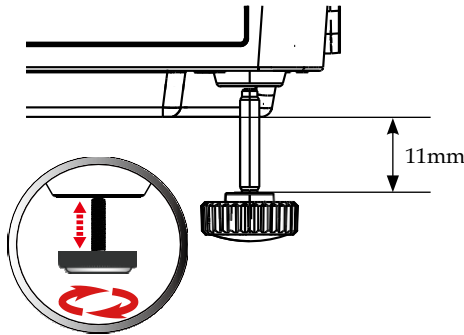

Image (2)

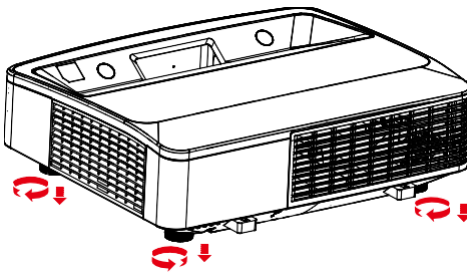

Image (3)

# 기본 조작

## Keystone 기능

프로젝터와 스크린이 완전히 수직을 이루지 못할 때 키스톤 조정을 통해 화면 조정이 가능합니다

아래 순서로 수동 키스톤 조정이 가능합니다.

### Keystone 보정에 앞서

Keystone 보정은 H/V Keystone 교정과 4 - 모서리, 6 - 모서리, 곡면 보정, 다초점 보정, 초기화로 나누어집니다.

화살표 버튼 (▲▼◀▶) 으로 Keystone 정도를 조정할 수 있고 리모컨 상의 OK 버튼을 누르거나 키패드의 ENTER 버튼을 눌러 선택할 수 있습니다.

Keystone 조정 값을 저장 할 수도 있습니다

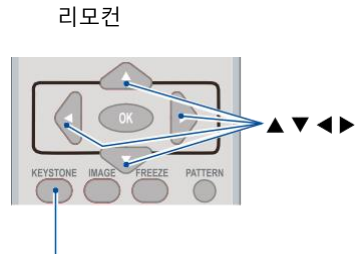

KEYSTONE

- H/V Keystone
- 4-Corner correction
- 6-Corner correction
- Curved correction
- Grid Image Tune
- Value reset

H/V 보정.....투사물의 수평/수직 KEYSTONE 조정

4-모서리.....투사물의 4 개 모서리 KEYSTONE 조정

6-모서리.....투사물의 6 개 모서리 KEYSTONE 조정

곡면 보정.....프로젝터에 투사된 이미지가 선이 고르지 않거나 수직 및 수평으로 굽어져 있는 경우 이미지를 보정 합니다 .

다초점 보정..... 투사 이미지의 곡부 교정

초기화.....교정값을 출고 시 기본값으로 복원 합니다 .

### 1. 키패드의 버튼을 누릅니다 .

스크린에 Keystone 교정 대화창이 나타납니다 .

- 리모컨 사용 시 Keystone 버튼을 누르세요.

2. ▼ 버튼으로 H/V보정 항목 선택 후 ENTER 버튼으로 들어갑니다. ◀▶ 버튼으로 스크린 화면의 왼쪽 오른쪽을 평행하게 맞추세요 .

- 수평 Keystone 보정

3. 스크린 화면의 왼쪽(오른쪽)을 맞춘것과 같이 오른쪽(왼쪽)을 맞춥니다 .

- 투사화면에서 더 짧은 쪽이 기준이 됩니다.
- 오른쪽 예시에서 처럼 좌측이 기준이 됩니다.

4. 버튼으로 V Keystone 보정을 선택하고 ◀▶ 버튼으로 윗변과 아랫변의 평행을 맞춥니다 .

- 수직 Keystone 보정

5. 2 ~ 4 번 순서를 반복하여 Keystone 보정을 마칩니다 .

6. Keystone 보정을 마친 후 뒤로가기 버튼으로 메뉴를 닫습니다 .

✓ 주의 :

- 보정을 하지 않은 경우 커서가 흰색을 띵니다.
- 현재 조정 중인 방향의 커서가 빨간색으로 표시됩니다.
- 최대 보정 값에 다 다르면 커서가 사라집니다.
- 입력 신호에 따라 조정 가능한 범위가 달라집니다.

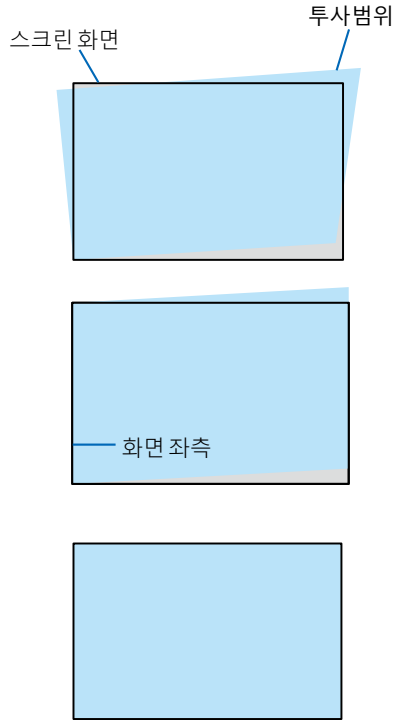

## 기본 조작

---

### Keystone 조정값 되돌리기:

1. 화면에 Keystone이 표시됩니다.
2. ▼ 버튼으로 초기화 선택 후
3. ◀▶ 버튼으로 OK 혹은 ENTER 버튼을 누릅니다.
  - 조정값이 초기화 됩니다.

### ✓ 주의:

- 보정된 모든 Keystone 값이 초기화됩니다.
- 더욱 자세한 내용은 58 페이지를 참고하세요.

## 자동 설정 기능

해당 기능은 리모컨 상의 AUTO 버튼을 누르면 즉시 사용 가능합니다.

또는 메뉴에서 자동 설정 항목을 선택합니다.  
( 자동 PC 조정 및 입력신호 탐색포함 )

리모컨

AUTO



## 음량

리모컨을 사용하여 조절하시기 바랍니다.

### 음량

VOL +/- 버튼으로 음량을 조절합니다.

### 음소거

리모컨의 MUTE 버튼을 누르고 ON 을 선택하면 음소거 모드가 실행됩니다.

MUTE 버튼을 한번 더 누르면 기능이 OFF되며 +/- 버튼을 눌러도 음량조절이 가능합니다.

리모컨

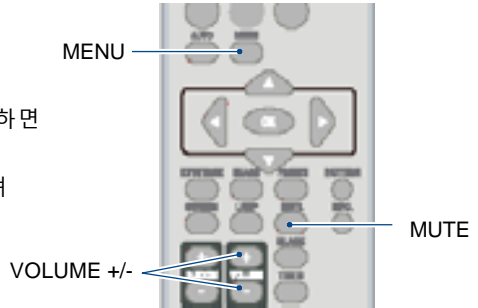

## 메뉴 조작

1. Setting 메뉴에서 OK 또는 ▶버튼을 눌러 Sound 메뉴로 진입합니다.

Sound 메뉴

2. Sound 항목 선택 후 OK 버튼을 누릅니다.

3. 음량 또는 음소거 모드를 조정합니다.

음량..... ▲ 버튼으로 음량을 높입니다.

▼ 버튼으로 음량을 줄입니다.

음소거..... 음소거 모드 On/Off.

4. OK버튼을 눌러 선택합니다 .

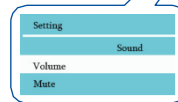
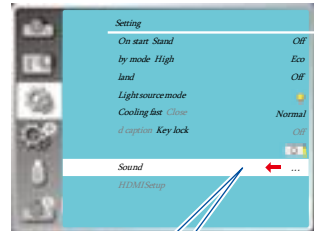

# 기본 조작

## 리모컨 조작

리모컨을 통해 기능들을 빠르게 조정할 수 있습니다 .

### Freeze

리모컨의 FREEZE 버튼을 누르면 투사화면을 정지시키고 음량도 음소거 시킬 수 있습니다 . 버튼을 한번 더 누르면 원래대로 복원됩니다 .

### Mute

리모컨 상의 음소거 버튼을 눌러 음소거 기능을 활성화하거나 끌 수 있습니다 .

### Volume +/-

버튼을 눌러 음량을 조절할 수 있습니다 .

### Image

이미지 모드 변경이 가능합니다 .

### INFO.

프로젝터의 상태를 나타냅니다 .

### Timer

버튼을 누르면 화면 우측 하단에 타이머가 나타나며 시간을 기록합니다 . 타이머를 멈추려면 한 번 더 타이머 버튼을 누르고 타이머 기능을 끄려면 한 번 더 버튼을 누릅니다 .

Remote control

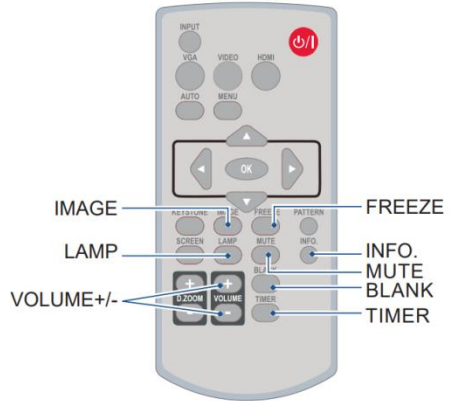

타이머 화면

#### ✓ 주의:

- 램프버튼은 사용 불가하며 해당 버튼을 누르면 화면에 X표시가 나타납니다 .



## SCREEN

투사화면 사이즈 선택이 가능합니다 .

## ZOOM+

버튼을 누르면 메뉴가 사라지고 Digital Zoom 정보가 표시됩니다 .

화살표 키로 이미지를 움직일 수 있습니다 .

투사 이미지가 스크린보다 커야 효과적입니다 .  
메뉴에서 나가려면 아무 버튼이나 누르십시오 .

## ZOOM-

버튼을 누르면 메뉴가 사라지고 디지털 줌 - 정보가 표시됩니다 .

## BLANK

버튼을 누르면 투사화면이 사라지고 빈 화면이 나타납니다 . 다시 BLANK 버튼을 누르거나 아무 버튼이나 누르면 투사화면이 돌아옵니다 .

버튼을 한 번 누를 때 마다 아래와 같이 화면이 변경됩니다 :

빈화면 → 정상화면 → 빈화면 → 정상화면 → .....

리모컨

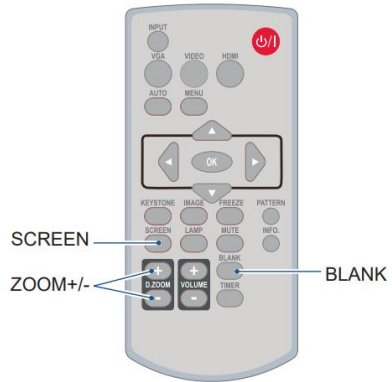

리모컨을 누르지 않으면 빈화면 상태에서 2 초 후 사라집니다 .

# 기본 조작

## 입력신호 선택

### 기본 조작

리모컨의 리모컨의 INPUT 버튼을 눌러 다음 신호 중 하나를 선택 하십시오 :  
VGA1, HDMI1, HDMI2, Memory Viewer, 네트워크 , USB Display

### 메뉴 조작

- 1 리모컨의 INPUT 버튼을 눌러 입력신호 메뉴로 들어갑니다.
- 2 ▲▼ 버튼으로 아래 입력 신호 중 하나를 선택 합니다.

리모컨



Top control Panel

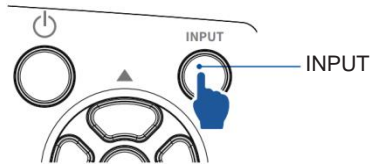

### VGA

VGA 케이블을 통해 PC 장비와 연결할 수 있습니다 .

### HDMI 1

HDMI 케이블을 통해 HDMI 1 신호를 연결할 수 있습니다.

### HDMI 2

HDMI 케이블을 통해 HDMI 2 신호를 연결할 수 있습니다.

### Memory Viewer

USB-A 단자에 연결된 장비를 Memory Viewer 입력 신호를 선택하여 연결할 수 있습니다.

### 네트워크

네트워크를 통해 연결 시 , 네트워크 입력신호를 선택하십시오 .

### USB Display

USB-B 단자에 연결된 장비와 연결 시 USB 입력 신호를 선택하십시오 .

Input 메뉴

VGA

HDMI 1

HDMI 2

Memory Viewer

Network

USB Display

무선인터넷 기능이 없는 경우

VGA

HDMI 1

HDMI 2

Memory Viewer

Network

USB Display

Wifi Display

무선인터넷 기능이 있는 경우

### Wifi Display

USB-A 단자에 연결된 장비를 Wifi Display 입력 신호를 선택하여 연결할 수 있습니다.

#### ✓ 주의:

- 자동설정 기능의 입력신호 탐색 기능이 켜져 있으면 VGA1, HDMI1, HDMI2 등 입력 신호를 자동으로 연결합니다.
- 입력신호가 USB DISPLAY, MEMORY VIEWER, 네트워크일 때는 FREEZE, 스크린사이즈, 이미지모드, 자동설정, 테스트패턴과 스크린사이즈 기능을 사용할 수 없습니다.

# 디스플레이

## 자동 PC 조정

RGB 신호 연결 시, 투사화면이 상하좌우로 흔들릴 수 있습니다. 자동 PC 조정 기능을 사용해 투사 화면이 최적의 화면 사양으로 자동 조정됩니다.

### 메뉴 조작

리모컨 또는 키패드 상의 MENU 버튼을 누르고 디스플레이 항목을 선택합니다.

- 1) ▲▼ 버튼으로 자동 PC 조정을 선택합니다.
- 2) OK 버튼을 누릅니다.

### 자동 PC 조정 메뉴화면

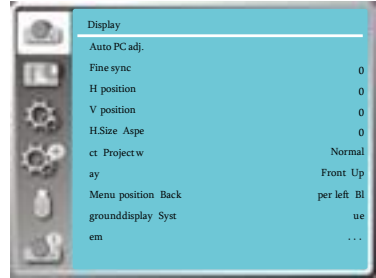

## 정밀 동기화

(PC 입력 신호일 경우에만 사용)  
이미지가 떨리거나 윤곽이 희미할 경우 최적의 상태로 이미지를 조정합니다.

- 1) ▲▼ 버튼을 눌러 정밀동기화 메뉴를 선택합니다.
- 2) OK 버튼을 누릅니다.
- 3) ▲▼ 버튼으로 0 부터 31 까지 범위를 선택합니다.

### 주의:

- 처음 PC(RGB)신호 연결 시, 기기가 자동으로 자동 PC 조정과 입력 신호 탐색을 시작합니다.
- 몇몇 PC 모델은 입력 신호가 달라 자동 PC 조정 기능을 사용할 수 없습니다.
- 디스플레이 메뉴에서 시스템 (신호 형식) 메뉴 중 480i, 576p, 720p, 1080i, 1080p 또는 HDMI 단자로부터 신호가 나오는 경우 자동 PC 조정 기능을 사용할 수 없습니다.

## 수평 위치

(PC 입력 신호일 경우에만 사용)  
프로젝터와 화면의 상대적 위치가 바르게 설정되어 있다는 전제 하에 이미지의 위치가 어긋나 있는 경우 이미지의 수평 위치를 조정할 수 있습니다.

- 1) ▲▼ 버튼으로 수평위치메뉴를 선택합니다.
- 2) OK 버튼을 누릅니다.
- 3) ▲▼ 버튼으로 수평위치 조정 범위를 선택합니다. 조정 범위는 -5 부터 +5 까지입니다.

## 수직 위치

(PC 입력 신호일 경우에만 사용)

프로젝터와 스크린의 위치가 바르게 설치되었다는 가정 하에 스크린 상의 투사 이미지 위치가 이탈했다면 이미지의 수직 위치를 조정할 수 있습니다.

- 1) ▲▼버튼으로 수직위치메뉴를 선택합니다 .
- 2) OK 버튼을 누릅니다 .
- 3) ▲▼버튼으로 수직위치 조정 범위를 선택합니다 .  
조정 범위는 -5 부터 +5 까지입니다 .

## 수평 사이즈

(PC 입력 신호일 경우에만 사용)

해당 기능을 사용해 투사된 수직 줄무늬 패턴에 의한 간섭을 보정 및 제거 할 수 있습니다 . 다음 투사 패턴은 노이즈를 일으킬 수 있습니다 . 간섭을 최소로 조정합니다 .

- 1) ▲▼버튼을 눌러 수평크기를 선택합니다 .
- 2) OK 버튼을 누릅니다 .
- 3) ▲▼버튼으로 수평크기 조정 범위를 선택합니다 .  
조정 범위는 -15 부터 +15 까지입니다 .

## 화면 비율

입력신호에 따른 화면 비율은 유지하는 동시에 이미지가 스크린에 맞도록 사이즈를 조정합니다 .

- 1) ▲▼ 버튼을 눌러 화면비율을 선택합니다 .
- 2) OK 버튼을 누릅니다 .
- 3) ▲▼ 버튼으로 항목을 변경합니다 .

NORMAL.... 입력신호에 따른 화면비율은 유지하면서 가장 큰사이즈로 투사합니다 .

16:9.....16:9 비율로 투사합니다 .

16:10..... 이미지를 최대로 눌러 투사합니다 .

화면비율 메뉴화면

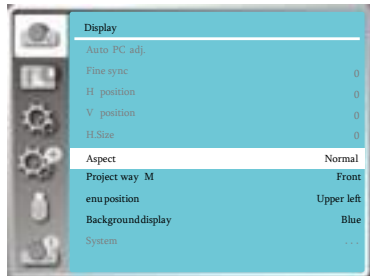

- VGA, HDMI 신호에서만 사용 가능합니다 .

# 디스플레이

✓ 주의:

- 디지털 줌 상태일 때 화면비율은 DZOOM IN으로 표시됩니다 .
- 입력 신호가 MEMORY VIEWER, 네트워크, USB DISPLAY 일 때는 화면비율 기능을 사용할 수 없습니다 .

## 투사방식

프로젝터의 투사 방식을 선택합니다.  
 화면 디스플레이가 거꾸로 혹은 뒤집혀 있을 경우 투사 방식을 변경하시기 바랍니다 . 리모컨이나 키패드 상의 MENU 버튼을 눌러 메뉴를 불러옵니다.  
 ▲▼ 버튼으로 디스플레이 메뉴를 선택하고 OK 버튼이나 ► 버튼을 누릅니다 .

- 1) ▲▼ 버튼으로 투사 방식을 선택합니다 .
- 2) OK 버튼을 누릅니다 .
- 3) ▲▼ 버튼으로 항목을 변경합니다 .

전면투사 : 프로젝터가 책상 위에 설치되어 스크린 앞쪽에서 투사하는 경우  
후면투사 : 프로젝터가 책상 위에 설치되어 스크린 뒤쪽에서 투사하는 경우 ( 반투명스크린 사용 시 )  
천정 / 전면투사 : 프로젝터가 천정에 설치되어 스크린 앞쪽에서 투사하는 경우  
천정 / 후면투사 : 프로젝터가 천정에 설치되어 스크린 뒤쪽에서 투사하는 경우 ( 반투명스크린 사용 시 )  
자동천정 / 전면투사 : 프로젝터가 스크린 앞에 설치된 경우  
자동천정 / 후면투사 : 프로젝터가 스크린 뒤에 설치된 경우

투사방식 메뉴화면

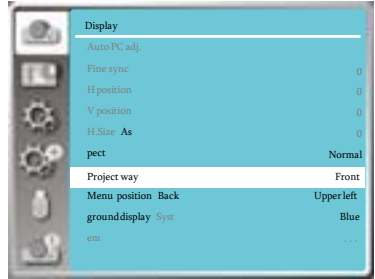

## OSD 메뉴 위치

해당 기능을 통해 OSD 메뉴의 위치를 변경할 수 있습니다 . 리모컨의 MENU 버튼 또는 키패드 상의 버튼으로 메뉴를 불러옵니다 . ▲▼ 버튼으로 디스플레이 메뉴를 선택하고 OK 버튼이나 ► 버튼을 누릅니다 .

- 1) ▲▼ 버튼으로 메뉴위치를 선택합니다 .
- 2) OK 버튼을 누릅니다 .
- 3) ▲▼ 버튼으로 메뉴위치를 변경합니다 .

좌측 상단  
 우측 상단

메뉴위치 화면

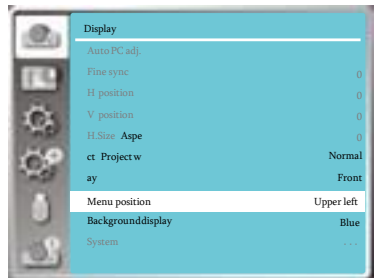

가운데  
좌측 하단  
우측 하단

## 백그라운드 디스플레이

해당 기능을 통해 스크린 배경 색상을 선택할 수 있습니다. 입력신호를 감지하지 않았을 때의 배경 색상을 선택하십시오. 리모컨이나 키패드 상의 MENU 버튼을 누르고 ▲▼ 버튼으로 디스플레이메뉴를 찾은 뒤 OK 버튼 또는 ► 버튼을 누릅니다

- 1) ▲▼ 버튼으로 배경화면 표시를 선택합니다 .
- 2) OK 버튼을 누릅니다 .
- 3) ▲▼ 버튼으로 항목을 변경합니다 .

Blue  
Black

백그라운드 디스플레이 메뉴화면

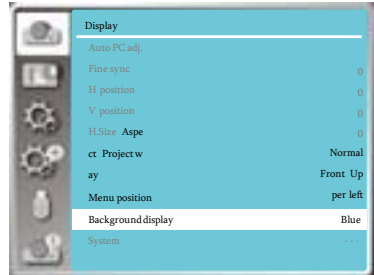

✓ **주의 :**  
입력신호가 MEMORY VIEWER, 네트워크, USB 일 때 해당 기능은 사용할 수 없습니다.

## 시스템 ( 신호형식 )

### 시스템 설정

본 프로젝터의 스캔시스템과 자동 PC 조정 기능이 다양한 신호 형식을 자동으로 감지합니다. PC를 입력신호로 선택 할 경우 프로젝터가 자동으로 신호형식을 감지하고 자동 조정을 실행하기 때문에 따로 설정을 할 필요가 없습니다 .

프로젝터가 아래 중 하나를 표시합니다:

Auto

프로젝터가 신호형식 이외의 다른 신호를 식별할 수 없을 경우.

-----

PC 신호가 감지되지 않습니다 . PC와 프로젝터의 연결을 확인하세요 .

시스템 메뉴 화면

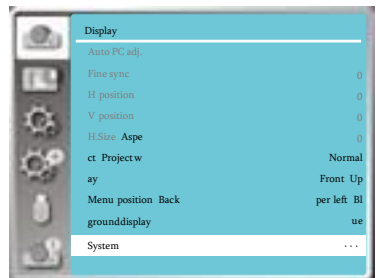

# 디스플레이

✓ 주의:

프로젝터의 데이터는 PC 자동조절기능에 의해 자동으로 저장됩니다.

## 컴퓨터 시스템 수동 선택

- 1 리모컨이나 키패드의 MENU 버튼을 누르고 ◀▶ 버튼으로 디스플레이 메뉴로 들어가 OK 버튼을 누릅니다
- 2 ▲▼ 버튼으로 시스템을 선택하고 OK 버튼을 누르세요 .
- 3 ▲▼ 버튼으로 시스템신호 포맷을 선택한 후 OK 버튼을 누르세요 .

컴퓨터시스템 메뉴 화면

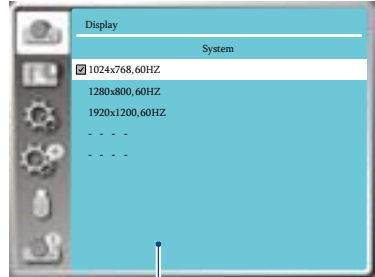

시스템메뉴에서 선택된 시스템 디스플레이화면

✓ 주의:

HDMI 1, HDMI 2, Memory Viewer, Network, USB Display 가 선택 되었던 경우 컴퓨터 시스템 메뉴는 연결되지 않을 수 있습니다 .



컬러 조정은 이미지 모드와 투사 화면 화질 설정 시 사용합니다.

## 이미지 모드

### 메뉴 조작

리모컨 또는 키 패드의 MENU 버튼을 누르고 ▲▼버튼으로 컬러 조정 메뉴 선택 후 OK 버튼을 누릅니다 .

- 1) ▲▼버튼으로 이미지모드 메뉴를 선택합니다.
- 2) OK 버튼을 누릅니다 .
- 3) ▲▼버튼으로 항목을 변경합니다.

리모컨



### 이미지 모드

#### 직접 조작

리모컨의 IMAGE 버튼을 눌러 선택합니다 .

#### Dynamic

가장 밝은 모드이며 넓은 장소에 적합한 모드입니다.

#### 표준

자연스러운 기본 색상 모드입니다.

#### 영화

역동적인 화면에 적합한 모드로 , 그레이스케일 등이 풍부해 영화감상에 적합한 모드입니다 .

#### 칠판 (Green)

교실 칠판 ( 녹색 ) 에 가장 적합한 모드입니다 .

#### 컬러보드

RED, BLUE, YELLOW, GREEN 의 벽에 활용할 수 있습니다 . RED, BLUE, YELLOW, GREEN 선택 후 OK 버튼을 누르십시오

이미지 모드(PC)



## 컬러 조정

---

### **명암비**

▲▼버튼을 눌러 0 부터 63 까지 조정 가능합니다.

### **밝기**

▲▼버튼을 눌러 0 부터 63 까지 조정 가능합니다.

### **색온도**

▲▼버튼으로 조정하십시오

( 고, 중, 저 )

고 : 푸른빛으로 투사됩니다 .

중 : 자연스런 색상으로 투사됩니다 .

저 : 붉은빛으로 투사됩니다 .

### **Red**

▼버튼으로 약화시키고 ▲버튼으로 강조할 수 있습니다.

### **Green**

▼버튼으로 약화시키고 ▲버튼으로 강조할 수 있습니다.

### **Blue**

▼버튼으로 약화시키고 ▲버튼으로 강조할 수 있습니다.

### **선명도**

▼버튼으로 부드럽게 ▲버튼으로 날카롭게 조정할 수 있으며 ,  
조정범위는 0 부터 +15 까지입니다.

프로젝터에는 설정 메뉴가 구비되어 있습니다.

## 메뉴 조작

리모컨이나 키패드의 MENU 버튼을 누르고 설정 메뉴에 들어가 OK 버튼을 누릅니다

- 1) 조정할 항목을 선택합니다 .
- 2) OK 버튼을 누릅니다 .
- 3) 항목을 선택합니다 .
- 4) OK 버튼을 누릅니다 .

## 자동 시작

해당 기능이 켜져있으면 전원케이블을 연결하는 동시에 프로젝터 전원이 켜집니다 .

- 1) 자동시작을 선택합니다 .
- 2) OK 버튼을 누릅니다 .
- 3) 항목을 변경합니다 .

Off..... 대기모드 돌입 후 전원버튼을 눌러야 전원이 켜집니다 .

On..... 자동으로 전원이 켜집니다

## 대기 모드

대기 모드에서도 전력소비는 일어납니다 .

- 1) ▲▼ 버튼으로 대기모드를 선택합니다 .
- 2) OK 버튼을 누릅니다 .
- 3) 항목을 변경합니다 .

ECO mode.....전력 소비를 줄이기 위해 대기모드에서 몇몇 기능은 제한을 받습니다. ECO모드에서는 RS- 232C 네트워크 통신 명령어를 사용할 수 없습니다 .

Network.....전력 소비를 줄이기 위해 RS-232C 네트워크 통신 명령어를 사용할 수 없습니다.

Normal.....대기모드에서 직렬 통신 기능과 네트워크 기능에 제한을 받지 않습니다.

## 설정 메뉴 화면

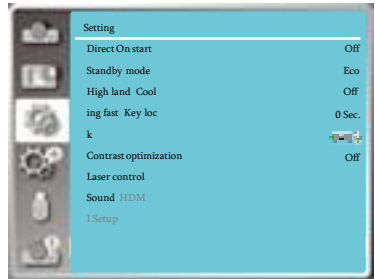

## 자동시작 메뉴 화면

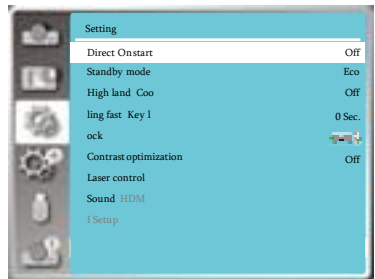

## 대기모드 메뉴 화면

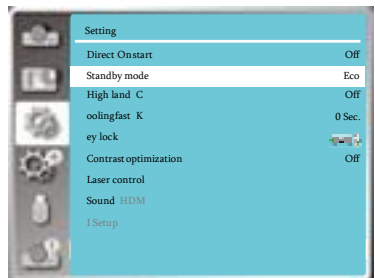

# 설정

## 고도 설정

설정 메뉴에서 고도 설정 기능을 설정할 수 있습니다.

고도설정 화면

- 1) ▲▼ 버튼으로 고도 설정을 선택하십시오 .
- 2) OK 버튼을 누르십시오 .
- 3) ▲▼ 버튼으로 항목을 변경하십시오 .

Off: 해발 1700m 이하인 장소에서 기기 사용 시

On: 해발 1700m~3000m 사이의 장소에서 기기 사용 시

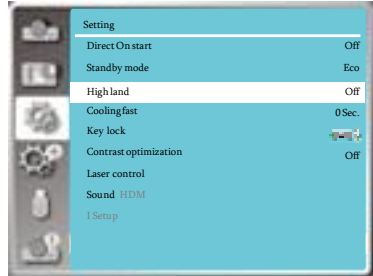

### ✓ 주의:

- 내부 부품을 보호하기 위해 해발 1700m이하에서 프로젝터 사용 시 설정을 OFF 상태로 두십시오. 해발 1700M~3000M 사이 환경에서 사용 시 설정은 ON 상태로 두십시오 .
- 기기 수명 유지를 위해 해발 3000M이상 장소에서의 사용은 피하십시오 .
- 설정을 ON하면 팬의 소음이 커지고 회전 속도도 빨라집니다 .

## 쾌속 냉각

프로젝터 전원 OFF 시, 냉각팬의 속도를 조정해 프로젝터의 냉각시간을 단축할 수 있습니다.

쾌속 냉각 메뉴 화면

- 1) ▲▼ 버튼으로 쾌속냉각 메뉴를 선택합니다 .
- 2) OK 버튼을 누르십시오 .
- 3) ▲▼ 버튼으로 항목을 변경하십시오 .

Normal.....정상 냉각 속도

30 seconds.....정상 냉각 속도보다 빠르며 팬 소음이 큼니다 .

0 seconds.....프로젝터 전원 OFF 후 전원케이블을 뽑으면 프로젝터 냉각 시간이 필요 없습니다 .

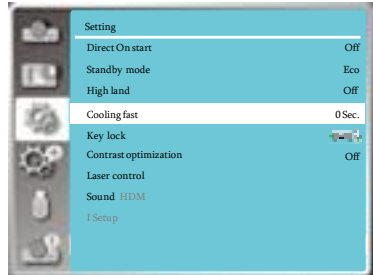



### ✓ 주의:

- 0 seconds으로 설정 한 경우 시스템을 종료 후 즉시 재시작 할 수 없습니다.

## KEY 잠금

해당 기능을 통해 프로젝터 키패드와 리모컨 버튼을 잠글 수 있습니다 .

- 1) ▲▼ 버튼으로 잠금을 선택합니다 .
- 2) OK 버튼을 누릅니다 .
- 3) ▲▼ 버튼으로 항목을 변경하십시오 .

-  Off.....키패드 또는 리모컨의 버튼을 사용 할 수 있습니다.
-  Projector.....키패드의 버튼을 무효화합니다 .
-  Remote control.....리모컨의 버튼을 무효화합니다 .

✓ **주의:**

- 프로젝터의 버튼 잠금 기능을 활성화하고 리모컨을 사용할 수 없는 경우 AS센터로 연락하시기 바랍니다 .

KEY 잠금 메뉴 화면

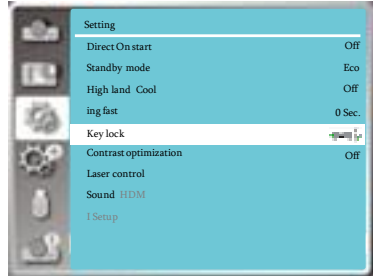

## 명암비 BOOSTER

해당 메뉴는 명암비를 자동으로 가장 최적화 할 수 있습니다 .

- 1) ▲▼ 버튼으로 명암비 BOOSTER 메뉴를 선택합니다 .
- 2) OK 버튼을 누릅니다 .
- 3) ▲▼ 버튼으로 항목을 변경하십시오 .

명암비 BOOSTER 메뉴 화면

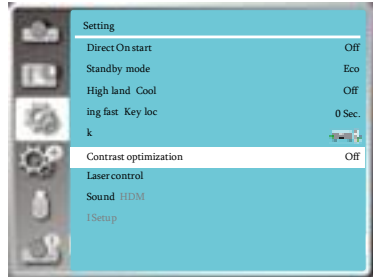

## 레이저 관리

프로젝터의 사용 환경이나 목적에 따라 레이저 광원의 밝기를 조절할 수 있습니다 .

- 1) ▲▼ 버튼으로 레이저 관리를 선택합니다 .
- 2) OK 버튼을 누릅니다 .
- 3) ▲▼ 버튼으로 항목을 변경하십시오 .

**ECO mode**

Normal..... 정상 밝기  
 ECO.1/ ECO.2..... 밝기를 줄여 에너지 소비를 줄이고 광원의 사용 수명을 높입니다 .

레이저 관리 메뉴 화면

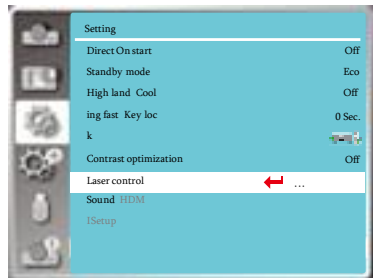

## 설정

Full normal..... normal mode 와 같은 밝기지만 ,  
조절이 가능합니다.

### 레이저 조정

이 기능은 normal mode 에서만 조절이 가능하며  
조정 범위는 50 에서 150% 입니다. 100%로 설정 시  
normal 밝기와 같습니다.

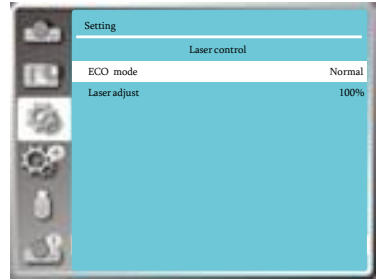

## 사운드

음량을 조절하는데 사용합니다 .

- 1) ▲▼ 버튼으로 사운드 메뉴를 선택합니다.
- 2) OK 버튼을 누르십시오.
- 3) ▲▼ 버튼으로 항목을 변경하십시오 .

Volume.....0-25 사이로 조절 가능합니다 .

Mute..... ON/OFF 설정이 가능합니다 .

## Sound

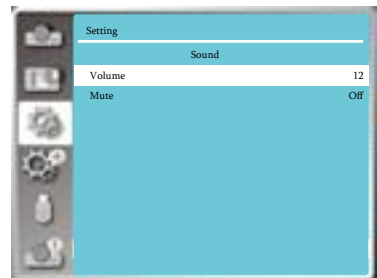
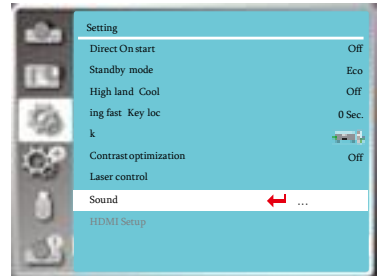

## HDMI 설정

외부 장비를 HDMI1/HDMI2 단자에 연결 후 이미지가 정상적으로 투사되지 않는다면 이미지 설정을 변경하십시오. 소리에 문제가 있다면 음성입력 설정을 변경하십시오.

리모컨이나 키패드 상의 MENU 버튼을 눌러 설정 메뉴로 들어가십시오.

- 1) ▲▼ 버튼으로 HDMI 설정을 선택합니다.
- 2) OK 버튼을 누릅니다.
- 3) ▲▼ 버튼으로 이미지 또는 사운드를 선택합니다.
- 4) OK 버튼을 누릅니다.

HDMI 설정 화면

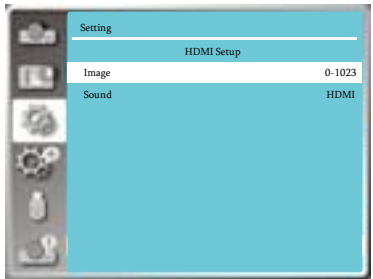
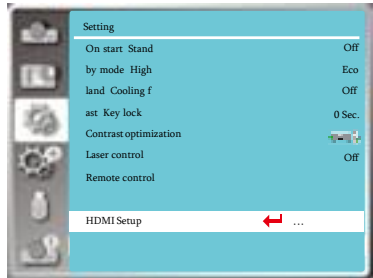

✓ **Note:**

- HDMI 설정은 HDMI 1 과 HDMI 2 채널에서만 선택 할 수 있습니다.

## 이미지

Auto	자동으로 설정된 상태
[64-940]	외부장치 ( 블루레이디스크 등 ) 의 HDMI 단자를 HDMI1/HDMI2 에 연결 시 선택합니다.
[0-1023]	외부장치 ( PC 등 ) 의 DVI-D 입력이 변환 케이블 또는 유사한 케이블을 통해 HDMI 단자에 연결된 경우 선택하십시오 . PC 또는 다른 장치가 HDMI 단자에 연결된 경우에도 이 옵션을 선택하십시오.

✓ **주의:**

- 프로젝터와 연결된 외부장치의 출력에 따라 프로젝터의 최적의 설정 또한 다를 수 있습니다.

## 확장

---

### 사운드

[HDMI]	HDMI 케이블 연결 시, 이미지와 사운드모드가 출력됩니다. 따로 음향신호를 연결 하지 않아도 됩니다.
[PC]	외부설비 ( 컴퓨터 ) 의 DVI-D 단자 출력이 HDMI 단자에 연결된 경우 선택합니다. 사운드는 전송되지 않으므로 음성신호는 AUDIO IN 단자에 따로 연결합니다.



본 기기에는 확장 메뉴가 있어 아래의 기능 설정이 가능합니다.

## 메뉴조작

리모컨 또는 키패드의 MENU 버튼을 눌러디스플레이 메뉴를 불러옵니다.

- 1) ▲▼ 버튼으로 조정하려는 항목을 선택하십시오.
- 2) OK 버튼을 누릅니다.
- 3) ▲▼버튼으로 항목을 선택하십시오.
- 4) OK 버튼을 누릅니다.

확장메뉴 화면

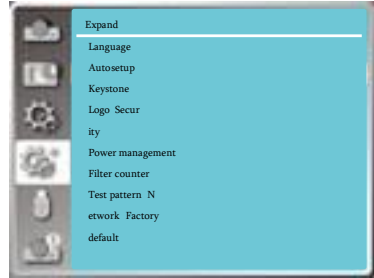

## 언어

디스플레이 언어를 설정할 수 있습니다 .

- 1) ▲▼ 버튼으로 언어를 선택합니다 .
- 2) OK 버튼을 누릅니다.
- 3) ▲▼ 버튼으로 언어를 변경합니다 .
- 4) OK 버튼을 누릅니다.

메뉴, 설정, 조정 항목 등이 선택한 언어로 변경됩니다 .

본 기기는 아래의 다양한 언어를 지원합니다:

영어, 독일어, 프랑스어, 이탈리아, 스페인어, 폴란드어, 스웨덴, 포르투갈어, 일본어, 중국어(번체/간체), 한국어, 러시아어, 아랍어, 터키어, 핀란드어, 노르웨이어, 덴마크어, 인도네시아어, 헝가리어, 체코어, 카자흐스탄어, 베트남어, 태국어, 페르시아어

언어 메뉴 화면

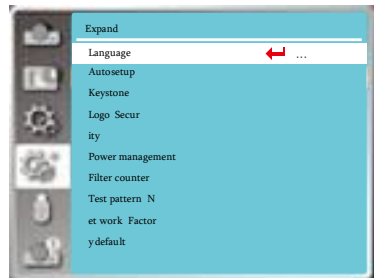

## 확장

### 자동 설정

리모컨의 AUTO 버튼을 누르고 입력신호탐색을 설정하면 자동설정 가능한 항목에 따라 자동 PC 조정 기능이 자동실행됩니다 .

- 1) ▲▼ 버튼으로 자동설정을 선택합니다 .
- 2) OK 버튼을 누릅니다 .
- 3) ▲▼버튼으로 항목을 변경합니다 .

입력신호 탐색 : 신호를 감지하고 자동으로 입력신호를 변경합니다 .

ON : 신호를 탐색하여 자동으로 변경합니다 .

OFF : 신호 탐색을 사용하지 않습니다 .

자동 PC 조정 : 아날로그 신호가 입력될 때 , 해당 기능을 선택하여 [ 정밀동기화], [ 수평위치], [ 수직위치], [ 수평크기 ] 등을 자동으로 조정합니다 .

#### 주의:

- 자동설정의 입력신호탐색 설정을 ON하면 기기 전원 ON시 프로젝터가 자동으로 입력신호를 탐색합니다 .

Auto setup

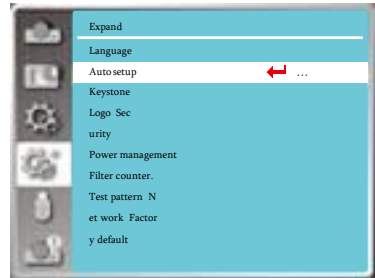

### Keystone

전원케이블을 뽑고 난 뒤 설정을 저장하거나 재설정하기 위한 설정입니다 . 리모컨 또는 키패드 상의 MENU 버튼을 누르고 화살표 버튼으로 확장메뉴로 들어갑니다 .

- 1) ▲▼ 버튼으로 Keystone 을 선택합니다 .
- 2) OK 버튼을 누릅니다 .
- 3) ▲▼ 버튼으로 항목을 선택합니다 .
- 4) OK 버튼을 누릅니다 .

Keystone 메뉴 화면

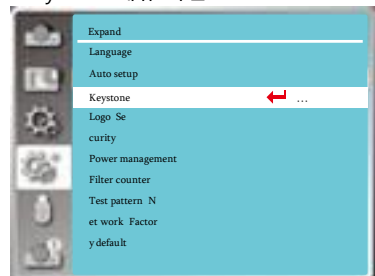

### Keystone 보정

프로젝터 전원 OFF 또는 전원케이블을 뽑은 후 Keystone 교정 내용을 저장할지 선택합니다 .

저장 .....Keystone 보정 내용을 저장합니다 .  
초기화 ..... 프로젝터 전원을 끄거나 전원케이블을 뽑으면 Keystone 보정 내용이 사라집니다 .

Keystone 보정 메뉴 화면

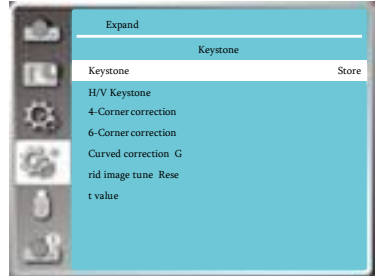

### H/V Keystone 보정

화면의 수평/수직이 맞지 않는 경우 조정합니다.

▲ 버튼 : 윗부분의 너비를 줄입니다 .



▼ 버튼 : 아랫부분의 너비를 줄입니다 .



◀ 버튼 : 좌측의 높이를 줄입니다 .

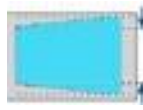

▶ 버튼 : 우측의 높이를 줄입니다 .

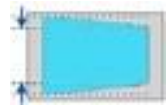

### 4- 모서리 보정

투사 화면의 4개 모서리가 화면과 맞지 않는 경우▲▼

◀▶ 버튼으로 항목을 조정합니다 .

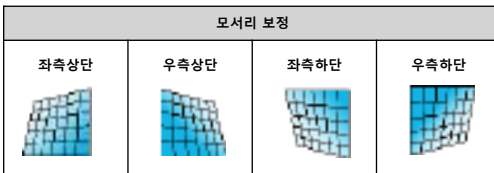

주의:

- 백색 화살표는 보정할 수 없습니다 .
- 붉은 화살표는 보정의 방향을 나타냅니다 .
- 조정값이 최대치에 다르면 화살표가 사라집니다 .

### 6- 모서리 보정

투사 화면의 6개 모서리가 화면과 맞지 않는 경우▲▼

◀▶ 버튼으로 항목을 조정합니다 .

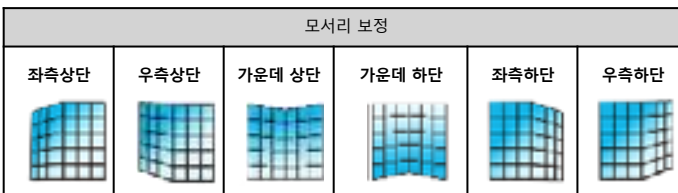









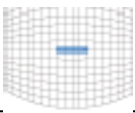
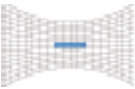

## 확장

### 곡면 보정

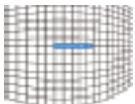

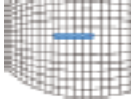

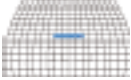
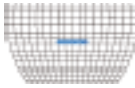
투사 화면의 선이 고르지 않거나 굽어진 변형이 생긴 경우 조정합니다.

▲▼◀▶ 버튼으로 항목을 조정합니다.

항목	조작방법	조정	
곡면 보정 X/Y 축 늘이기	▶ 버튼	왼쪽과 오른쪽의 수직선을 늘립니다.	
	◀ 버튼	왼쪽과 오른쪽의 수직선을 줄입니다.	
	▼ 버튼	위쪽과 아래쪽의 수평선을 늘립니다.	
	▲ 버튼	위쪽과 아래쪽의 수평선을 줄입니다.	
곡면 보정 X 축 보정	◀ 버튼	좌측 수직선을 조정합니다. 우측변을 유지하면서 좌측 수직선을 바깥쪽으로 늘려줍니다.	
	▶ 버튼	우측 수직선을 조정합니다. 좌측변을 유지하면서 우측 수직선을 바깥쪽으로 늘려줍니다.	
	◀ 버튼	좌측 수직선을 조정합니다. 우측변을 유지하면서 좌측 수직선을 바깥쪽으로 늘려줍니다.	
	▶ 버튼	우측 수직선을 조정합니다. 좌측변을 유지하면서 우측 수직선을 바깥쪽으로 늘려줍니다.	
	◀ 버튼	좌측 수평선을 조정합니다. 우측변을 유지하면서 좌측 위아래 수평선을 바깥쪽으로 늘려줍니다.	

	▶ 버튼	우측 수평선을 조정합니다. 좌측변을 유지하면서 우측 위아래 수평선을 바깥쪽으로 늘려줍니다.	
	◀ 버튼	좌측 수평선을 조정합니다. 우측변을 유지하면서 좌측 위아래 수평선을 바깥쪽으로 늘려줍니다.	
	▶ 버튼	우측 수평선을 조정합니다. 좌측변을 유지하면서 우측 위아래 수평선을 바깥쪽으로 늘려줍니다.	
곡면 보정 Y축 보정	▼ 버튼	양변의 수직선을 조정합니다. 상단을 유지하면서 하단의 좌우양측 수직선을 바깥쪽으로 늘려줍니다.	
	▲ 버튼	양변의 수직선을 조정합니다. 하단을 유지하면서 상단의 좌우 양측 수직선을 바깥쪽으로 늘려줍니다.	
	▼ 버튼	양변의 수직선을 조정합니다. 상단을 유지하면서 하단의 좌우 양측 수직선을 바깥쪽으로 늘려줍니다.	

## 확장

	▲ 버튼	양변의 수직선을 조정합니다. 하단을 유지하면서 상단의 좌우 양측 수직선을 바깥쪽으로 늘려줍니다.	
	▼버튼	양변의 수평선을 조정합니다. 상단을 유지하면서 하단의 좌우 양측 수평선을 아래쪽으로 늘려줍니다.	
	▲ 버튼	양변의 수평선을 조정합니다. 하단을 유지하면서 상단의 좌우 양측 수평선을 위쪽으로 늘려줍니다.	
	▼버튼	양변의 수평선을 조정합니다. 상단을 유지하면서 하단의 좌우 양측 수평선을 아래쪽으로 늘려줍니다.	
	▲ 버튼	양변의 수평선을 조정합니다. 하단을 유지하면서 상단의 좌우 양측 수평선을 위쪽으로 늘려줍니다.	

### ✓ 주의:

- H/V Keystone 보정 후 모서리각을 보정하면 H/V 키스톤 보정 값이 초기화됩니다 .
- 곡면 보정 X축 보정과 곡면 보정 Y축 보정은 단독으로 조정할 수 없습니다. 곡면 보정 X/Y 축 늘이기 조정 후 곡면 보정 X축 보정 또는 곡면 보정 Y축 보정을 진행합니다 .
- Keystone 보정은 수직 방향으로 최대  $\pm 5^\circ$ , 수평 방향으로 최대  $\pm 30^\circ$ 까지 조정 가능하지만 이미지의 화질이 떨어질 수 있습니다. 프로젝터 설치 시 최소한의 보정으로 설치를 추천 드립니다 .
- H/V Keystone 보정을 실행하면 스크린사이즈도 변경됩니다 .
- 투사 이미지의 사이즈는 렌즈 이동 위치와 보정에 따라 변경됩니다 .

### 다초점 교정

해당 기능을 통해 투사 이미지의 로컬포인트를 조정할 수 있습니다 .

- 1) ▲▼◀▶ 버튼으로 다초점교정을 선택합니다 .
- 2) OK 버튼을 누릅니다 .

### 초기화

조정값을 공장초기화 상태로 되돌립니다 .

- 1) ▲▼◀▶ 버튼으로 초기화를 선택합니다 .
- 2) OK 버튼을 누릅니다 .

## 시작 화면

해당 기능을 통해 전원 시작 화면의 선택, 캡처, PIN 잠금, 화면 변경 등이 가능합니다.

- 1) ▲▼ 버튼으로 시작화면을 선택합니다 .
- 2) OK 버튼을 누릅니다 .
- 3) ▲▼ 버튼으로 항목을 변경합니다 .

### 시작 화면 설정

해당 기능을 사용해 아래 항목중 하나를 표시할 수 있습니다 :

- 표준 ....공장 초기화 시의 로고화면
- Off..... 로고화면 끄
- 사용자 ..... 캡처한 화면 사용

### 캡처

투사된 이미지를 캡처 해 로고화면으로 사용 할 수 있습니다.

캡처를 선택하고 OK 버튼을 누르세요 . 대화창이 나타나면 YES 를 선택해 화면을 캡처합니다.

캡처 후 , 로고화면 선택으로 들어가 항목을 사용자로 선택하면 다음 번 전원을 켜는 시점부터 로고 화면이 바뀝니다 .

시작 화면

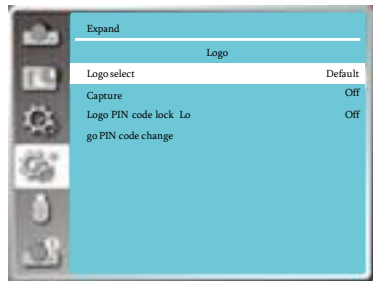

### 주의:

- 초기 PIN코드는 111입니다 .
- 변경한 PIN코드를 잘 기억하십시오 .
- 기억하기 쉬운 코드로 설정하십시오 .

### 시작화면 PIN 잠금

권한이 없는 사람의 로고 화면 변경을 방지하기 위한 기능입니다 .

Off..... 로고 화면 메뉴에서 시작 화면을 변경할 수 있습니다 .

On..... 시작 화면 PIN 을 모르는 경우 , 로고 화면 변경이 불가능합니다 .

시작 화면 PIN 설정을 바꾸려는 경우 OK 버튼을 누르고 로고 화면 PIN 대화창을 불러옵니다 . 아래의 순서로 로고 화면 PIN 코드를 입력하십시오 .

- 버튼으로 숫자를 하나 선택 하고 OK 버튼을 누릅니다 . 화살표가 자동으로 다음 숫자 칸으로 넘어갑니다 . 올바르게 않은 PIN 을 입력한 경우 MENU 버튼을 눌러 정확한 숫자를 입력합니다 .

## 확장

- 위 내용을 반복해 3 자리 숫자를 입력하면, 화살표가 자동으로 설정으로 넘어갑니다 . OK 버튼을 누르면 프로젝터를 시작할 수 있습니다 .
- 입력한 PIN 코드가 틀렸다면 숫자는 ( \* \* \* ) 빨간색으로 표시되고 3 초 후 다시 입력할 수 있습니다 . 이때 정확한 코드를 입력하십시오 .

### 시작 화면 PIN 변경

로그 화면의 PIN코드는 사용자가 원하는 3 자리 숫자로 변경 가능합니다. OK버튼을 누르고 로그 화면 PIN코드 변경을 선택하십시오 . 로그 화면 PIN코드 대화창이 나오면 화살표 버튼으로 기존 코드를 입력합니다 . 새로운 PIN코드 입력창이 나타나면 새 코드 입력 후 OK버튼을 누릅니다 .

변경한 PIN코드를 꼭 기억하십시오. 새로운 코드를 잊어버리면 다시 로그 화면 설정을 변경할 수 없습니다 .

## 보안

해당 기능은 PIN 잠금, PIN 변경 기능을 제공합니다 . 프로젝터 전원 ON시, PIN 코드 입력 창이 표시됩니다 .

- 1) ▲▼ 버튼으로 보안을 선택합니다 .
- 2) OK 버튼을 누릅니다 .
- 3) ▲▼ 버튼으로 항목을 변경합니다 .

보안 메뉴 화면

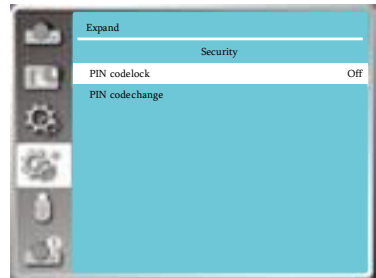

### PIN 잠금

3 자리 비밀번호를 설정합니다 .

Off..... 잠금 기능을 사용하지 않습니다 .

On..... 프로젝터 전원을 켤 때마다 PIN 코드를 입력합니다 . PIN 코드를 입력해야 설정이나 PIN 코드 변경이 가능합니다 . 초기 비밀번호는 111 로 설정되어 있습니다 .

### PIN 재설정

- 1 ) 화살표 버튼으로 0-9 까지의 숫자 중 하나를 선택하고 OK 버튼을 누릅니다 . 커서가 다음 자리로 자동으로 넘어갑니다 . 코드 입력을 잘못했다면 메뉴버튼으로 초기화 합니다 .
- 2 ) 위의 과정을 반복해 3 자리 코드를 만듭니다 .
- 3 ) 3 자리 코드 생성 후 , 커서를 설정으로 옮겨 OK 버튼을 누르면 프로젝터 사용을 시작할 수 있습니다 .

- PIN 코드 입력이 틀렸다면 코드 ( \* \* \* ) 가 빨간색으로 변하고 3 초 후 자동으로 사라집니다 . 정확 한 PIN 코드를 입력하십시오 .



- PIN 코드는 원하는 숫자 3 개로 변경이 가능합니다. 화살표 버튼을 이용해 PIN 변경을 선택 하십시오 .
- PIN 변경 대화창에 기존 PIN을 입력하면 새 PIN입력 대화창이 나타납니다 .

### **PIN 잠금 취소**

- 1 ) 프로젝터 키패드 상의 POWER 버튼과 OK 버튼을 동시에 누른 상태에서 전원케이블을 연결 합니다 . 잠시 후 비밀번호 입력창이 뜨면 111 을 입력하십시오 .
- 2 ) OSD 메뉴의 보안탭에서 PIN 코드잠금 기능을 ON 으로 설정하고 코드 입력창에 111 을 다시 입력하면 로그화면 PIN 코드 잠금 설정이 OFF 로 바뀝니다 .

#### ✓ 주의:

- 보안을 위하여 새롭게 변경한 PIN 코드를 꼭 기억해 주세요. 변경된 PIN 코드를 잊어버린 경우 다시 변경할 수 없습니다.

# 확장

## 전원관리

해당 기능을 통해 운행상태에 따른 광원 효율을 높일 수 있습니다 .

신호없음 상태에서 아래 순서로 조작하십시오 .

- 1) ▲▼ 버튼으로 전원관리 메뉴를 선택합니다 .
- 2) OK 버튼을 누릅니다 .
- 3) ▲▼ 버튼으로 항목을 변경합니다 .

수면모드.....30초 동안 입력신호가 없는 경우 타이머의 카운트다운을 시작합니다. 설정한 시간에 다르면 광원이 꺼지고 쿨링을 시작하며 수면모드에 들어갑니다. 이때 입력신호를 넣거나 리모컨이나 키패드 상의 아무 버튼을 누르면 프로젝터를 다시 사용할 수 있습니다.

전원 Off.....30초 동안 입력신호가 없는 경우 타이머의 카운트다운을 시작합니다. 설정한 시간에 다르면 프로젝터 광원이 꺼지고 쿨링을 시작하며 프로젝터가 대기모드에 돌입합니다.

Off.....전원 관리 기능을 끕니다 .

Timer.....입력신호의 연결이 끊어지고 30초 동안 아무 버튼도 누르지 않으면 NO SIGNAL ( 신호없음 ) 을 표시하며 광원이 꺼지고 타이머가 시작됩니다. 화살표 버튼으로 타이머를 설정하십시오. (1~30분 )

수면모드 타이머... 전원 관리 설정이 수면모드 일 때, 전원관리 기능이 운행상태에서 대기모드 상태로 변경되는 시간을 0~30분으로 설정 가능합니다 . 0 분으로 설정한 경우 자동으로 변경되지 않습니다. 전원 버튼을 누르면 프로젝터가 수면모드에서 대기모드로 전환되며 아무 버튼을 누르면 다시 전원이 켜집니다 .

## 전원관리 메뉴화면

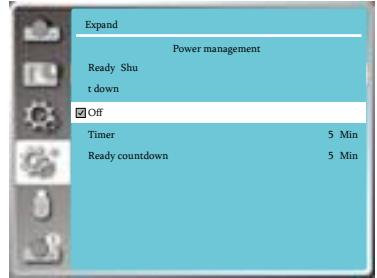

## 전원관리

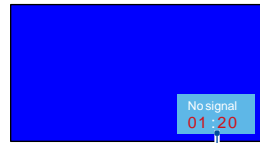

전원이 꺼지기 전 남은시간

### 주의:

- 초기 대기모드 설정 시간은 5 분입니다. 초기 수면모드타이머 설정 시간은 5 분입니다 .

## 필터 카운터

위 기능은 필터 청소 주기를 설정하는데 사용합니다.

- 1) ▲▼ 버튼으로 필터를 선택합니다 .
- 2) OK 버튼을 누릅니다.
- 3) ▲▼ 버튼으로 항목을 변경합니다 .

사용자가 설정한 필터 청소 시기에 다르면 스크린에 필터경고 표시가 나타납니다. 필터 청소 후 타이머를 초기화하시기 바랍니다. 필터 타이머 초기화 후에는 필터 경고 창이 사라집니다.

필터 ..... 필터의 사용 시간을 표시합니다 .

타이머 ..... 필터 청소 주기를 표시합니다 .

필터 타이머 초기화 ..... 필터 청소 후 타이머를 리셋 합니다 .

필터 메뉴 화면

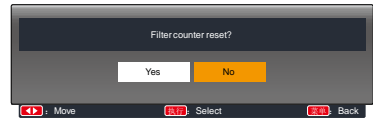
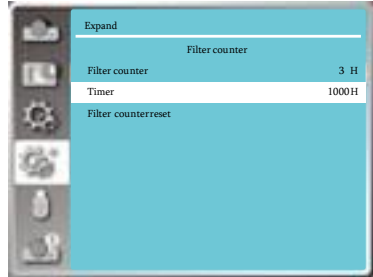

## 테스트 패턴

프로젝터의 내장 테스트 패턴을 나타냅니다 . 위치, 사이즈 등 기타 요소의 설정은 패턴상에 적용 되지 않습니다 .

- 1) ▲▼ 버튼으로 테스트패턴을 선택합니다 .
- 2) OK 버튼을 누릅니다.
- 3) ▲▼ 버튼으로 항목을 변경합니다 .
- 4) OK 버튼을 누릅니다 .

Gray scale 1 / Gray scale 2 / Gray scale 3 / Gray scale 4 / Color bar / Red / Green / Blue / Cross hatch / White / Black / Raster gray: 원하는 테스트 패턴을 선택해 화면에 나타낼 수 있습니다.

테스트 패턴 메뉴 화면

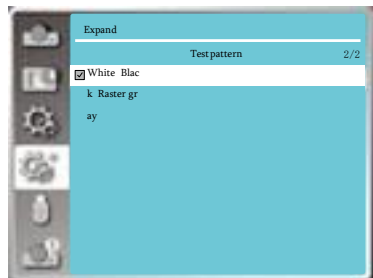
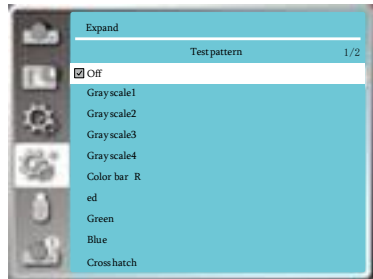

## 네트워크

해당 기능을 통해 같은 LAN 에 연결된 장비를 동시에 원격 조정할 수 있습니다 .

- 1) ▲▼ 버튼으로 네트워크설정을 선택합니다 .
- 2) OK 버튼을 누릅니다 .
- 3) ▲▼ 버튼으로 항목을 변경합니다 .

### DHCP:

ON: 프로젝터와 연결된 네트워크에 DHCP 기능이 있다면 자동으로 IP 주소를 가져옵니다 .

OFF: 프로젝터와 연결된 네트워크에 DHCP 기능이 없다면 수동으로 IP 주소, Subnet, Gateway 를 입력합니다 .

IP 주소 : DHCP 기능을 사용하지 않을 때 IP 주소를 수동으로 입력합니다 .

Subnet : DHCP 기능을 사용하지 않을 때 부분망을 수동으로 입력합니다 .

Gateway : DHCP 기능을 사용하지 않을 때 Gateway 를 수동으로 입력합니다 .

DNS : DHCP 기능을 사용하지 않을 때 DNS 서버 주소를 수동으로 입력합니다 .

4 ) OK 버튼을 누릅니다 .  
아래 설정으로 출하됩니다 :

네트워크 메뉴 화면

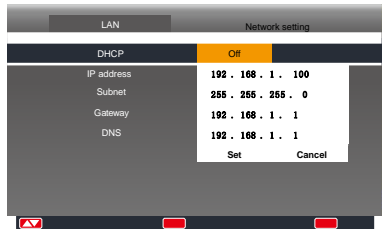
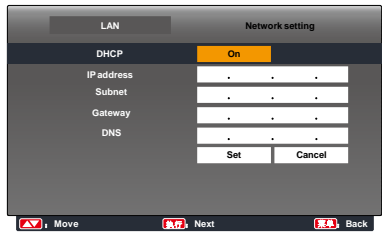
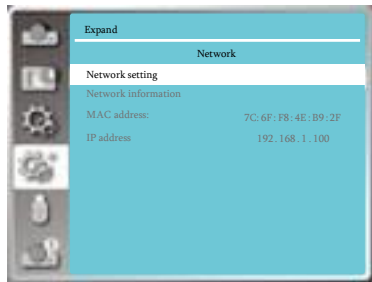

### 주의:

- 무선 인터넷 연결 시, 네트워크상태에서 무선 인터넷의 SSID/SEEID와 IP주소를 찾아 정보를 기록하십시오 .

## 공장 초기화

각 항목의 설정값을 공장초기화 상태로 되돌립니다 .

- 1) ▲▼ 버튼으로 공장초기화를 선택합니다 .
- 2) OK 버튼을 누릅니다 .
- 3) ◀▶ 버튼으로 YES 를 선택하고 OK 버튼을 누릅니다 .

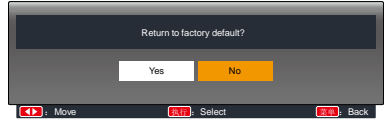

✓ 주의:

- 공장초기화 모드 실행 시 로고 시작화면, 시작화면 PIN코드 잠금 설정, 광원 사용시간을 제외한 모든 설정 값이 초기화됩니다 .
- MENU버튼을 한번 더 누르면 공장초기화 팝업창이 사라집니다 .

## Memory Viewer

USB 메모리를 프로젝터에 연결 시 MEMORY VIEWER 기능이 USB 저장소의 이미지를 투사합니다. 리모컨이나 키패드의 MENU 버튼을 누르고 화살표 버튼으로 MEMORY VIEWER 선택 후 OK 버튼을 누릅니다.

- 1) ▲▼ 버튼으로 Memory Viewer 를 선택하십시오 .
- 2) OK 버튼을 누릅니다 .
- 3) 항목을 변경합니다 .
- 4) OK 버튼을 누릅니다 .

### 슬라이드 재생

슬라이드를 재생합니다 .

- 1) ◀▶ 버튼으로 문서를 선택합니다 .
- 2) ▲▼ 버튼으로 처음부터 재생을 선택합니다 .
- 3) OK 버튼을 누릅니다 .
  - 전체화면으로 이미지가 투사됩니다 .
  - OK 버튼을 눌러 썸네일 화면으로 돌아갑니다 .

### 슬라이드 전환 효과

투사되는 이미지의 슬라이드 전환 효과를 설정합니다 .

- 1) ▲▼ 버튼으로 슬라이드 투사 방식을 선택합니다 .
- 2) OK 버튼을 누릅니다 .
- 3) ▲▼ 버튼으로 항목을 변경합니다 .
  - Slide down..... 이미지가 위에서 아래로 투사됩니다 .
  - Slide right..... 이미지가 왼쪽에서 오른쪽으로 투사됩니다 .

### 슬라이드 재생 순서

슬라이드 재생 순서를 설정합니다 .

- 1) ▲▼ 버튼으로 슬라이드 순서를 선택합니다 .
- 2) OK 버튼을 누릅니다 .
- 3) ▲▼ 버튼으로 항목을 변경합니다 .

확장명순서 : 문서 또는 파일의 유형 순서로 재생합니다

크기순서 : 문서 또는 파일의 크기 순서로 재생합니다 .

시간순서 : 문서 또는 파일의 시간 순서로 재생합니다 .

이름순서 : 문서 또는 파일의 이름 순서로 재생합니다 .

Memory Viewer 메뉴화면

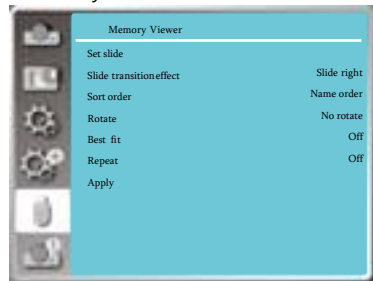

#### 주의:

- 입력 신호가 Memory Viewer 인 경우에만 Memory Viewer 메뉴를 사용할 수 있습니다 .
- 처음부터 재생 이외의 항목은 응용을 활성화해야 유효합니다 .

## 회전

투사 이미지의 회전방향을 설정합니다 .

- 1) ▲▼ 버튼으로 회전을 선택합니다 .
- 2) OK 버튼을 누릅니다 .
- 3) ▲▼ 버튼으로 항목을 변경합니다 .

No rotate ..... 회전 없음  
270 degree..... 시계방향으로 270°회전  
180 degree .....180° 회전  
90 degree ..... 시계방향으로 9 0 °회전

## 최적화

투사 이미지를 스크린에 맞게 최적화합니다 .

- 1) ▲▼ 버튼으로 최적화를 선택합니다 .
- 2) OK 버튼을 누릅니다 .
- 3) ▲▼ 버튼으로 항목을 변경합니다 .
  - On..... 스크린에 맞게 투사 이미지 사이즈를 조절합니다 .
  - Off..... 이미지가 일반 사이즈로 투사됩니다 .

## 반복

슬라이드 재생을 반복할지 설정합니다 .

- 1) ▲▼ 버튼으로 반복을 선택합니다 .
- 2) OK 버튼을 누릅니다 .
- 3) ▲▼ 버튼으로 항목을 변경합니다 .
  - On..... 마지막 슬라이드 재생 완료 후 다시 처음 슬라이드부터 재생합니다 .
  - Off..... 마지막 슬라이드 재생 완료 후 썸네일 화면으로 돌아갑니다 .

## 적용

이미지 재생 중에 설정을 변경합니다 .

- 1) ▲▼ 버튼으로 적용을 선택합니다 .
- 2) OK 버튼을 누릅니다 .

## 정보

---

해당 메뉴는 입력신호와 프로젝터 상태에 대해 알려줍니다 .

### 메뉴 조작

리모컨 또는 키패드 상의 MENU 버튼을 누르고 화살표 버튼으로 정보탭을 찾아 OK 버튼을 누릅니다 .

### 정보 메뉴 화면

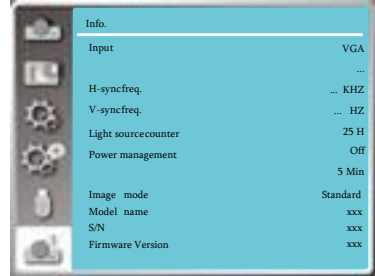



## 네트워크 제어

LAN 에 연결된 PC 와 프로젝터의 원격조종이 가능합니다 .

### 사전 준비

- 1 필요한 설비 : 프로젝터 , PC, LAN 케이블
- 2 연결 방법 :  
프로젝터를 직접 또는 네트워크케이블을 통해 LAN 상의 라우터나 컨버터에 연결합니다 .  
프로젝터와 PC 연결 시 네트워크 케이블로 연결이 불가능할 경우 크로스케이블을 사용 하시기 바랍니다 .
- 3 PC 전원을 켜고 프로젝터에 전원케이블을 연결한 후에는 연결된 단자 표시등이 계속 깜빡거립니다 .

### 사용 순서

- 1 프로젝터 전원을 켭니다 .
- 2 네트워크주소를 얻고 ,DHCP 설정을 켜두고 자동으로 IP 주소를 할당받습니다 . ( 네트워크를 다루는데 익숙한 경우 DHCP 설정을 끄고 수동으로 IP 주소를 입력합니다 )
- 3 네트워크 설정 메뉴로 들어갑니다 .
  - (1) 리모컨이나 키패드의 MENU 버튼을 누르고 ▲▼ 버튼으로 네트워크 아이콘을 선택합니다 .
  - (2) OK 버튼을 눌러 네트워크 메뉴로 들어갑니다 .
  - (3) ▲▼ 버튼으로 네트워크 설정항목을 선택하고 OK 버튼을 누릅니다 .
  - (4) ▲▼ 버튼으로 DHCP 설정을 ON 으로 변경하고 OK 버튼을 누릅니다 .
  - (5) OK로 이동하고 선택버튼을 누르면 [ 잠시 기다리십시오 ] 화면이 뜨며 곧 사라집니다 .

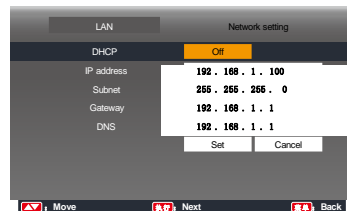
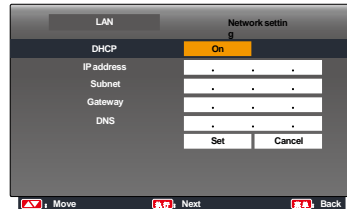
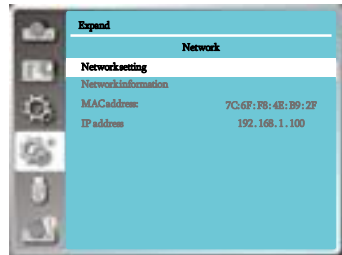

### ✓ 주의:

- 무선인터넷 연결 사용 시, 네트워크 설정 상태의 네트워크 SSID/ESSID와 무선 IP주소를 확인하십시오.

# 네트워크 제어

## WI-FI 무선네트워크 ( PC )

Wi-Fi 무선 네트워크 기능으로 노트북과 프로젝터를 연결할 수 있습니다 .

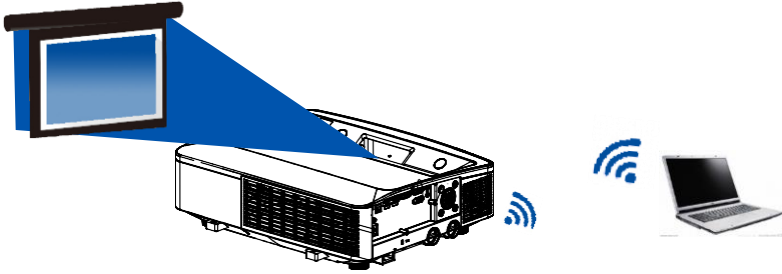

### ■ 무선 네트워크 설정

1. WIFI 동글을 USB-A 단자에 연결하십시오 .
  - 제품에는 WIFI 동글이 포함되지 않습니다 . 별도로 구입하셔서 사용하시기 바랍니다 .

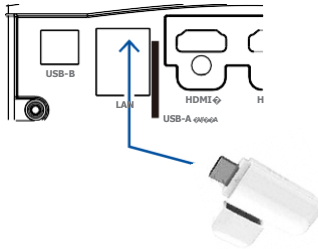

2. PC 에서 네트워크 공유센터를 찾아 NETWORKDISPLAY 에 연결합니다.



## 인터넷 브라우저를 통해 연결하기

- 1 ) 인터넷 창을 엽니다
- 2 ) 인터넷 주소창에 프로젝터의 IP 주소를 입력합니다 .
- 3 ) 비밀번호를 입력합니다 .  
 \* 초기 설정은 ID: admin, 비밀번호 : admin 입니다 .



- 4) Login 을 누릅니다 .

### 안내 :

- 인터넷창의 우측상단에서 표시되는 언어를 선택할 수 있습니다 .
- 동시에 여러 인터넷 창을 켜고 사용하지 마십시오 .
- 동시에 여러 PC 와 연결하지 마십시오 .
- 새로운 비밀번호로 바뀌어서 사용하시기 바랍니다 .

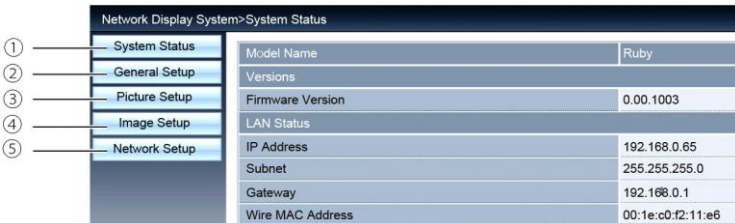

- ① 시스템상태
- ② 일반설정
- ③ 이미지설정
- ④ 화면조정
- ⑤ 네트워크설정

# 네트워크 제어

## 시스템 상태

Network Display System > System Status	
System Status	Model Name: EL-PL456XT
General Setup	Version: 1.00
Picture Setup	Firmware Version: G1.00 -1027
Image Setup	
Network Setup	LAN Status
	IP Address: 192.168.1.100
	Subnet Mask: 255.255.255.0
	Default Gateway: 192.168.1.1
	Wire MAC Address: 049162c0b72e

- ① 버전
- ② LAN 상태

## 일반 설정

Network Display System > General Setup	
System Status	Change Password for Webpage
General Setup	Enter Old password: <input type="password"/>
Picture Setup	Enter New password: <input type="password"/>
Image Setup	Confirm New password: <input type="password"/> <input type="button" value="Apply"/>
Network Setup	Power & Source
	Power: <input checked="" type="radio"/> On <input type="radio"/> Off
	Source Select: HDMI 2

- ① 이전 비밀번호
- ② 새로운 비밀번호
- ③ 새로운 비밀번호 확인
- ④ 실행
- ⑤ Power: (프로젝터 전원 ON/OFF)
- ⑥ 입력신호 변경

## 이미지 설정

Network Display System > Picture Setup	
System Status	Brightness (0 --- 63): 32
General Setup	Contrast (0 --- 63): 32
Picture Setup	Sharpness (0 --- 15): 0
Image Setup	Color Temperature
Network Setup	Red (0 --- 63): 32
	Green (0 --- 63): 32
	Blue (0 --- 63): 32

- ① 밝기
- ② 명암비
- ③ 선명도
- ④ 색온도

## 화면설정

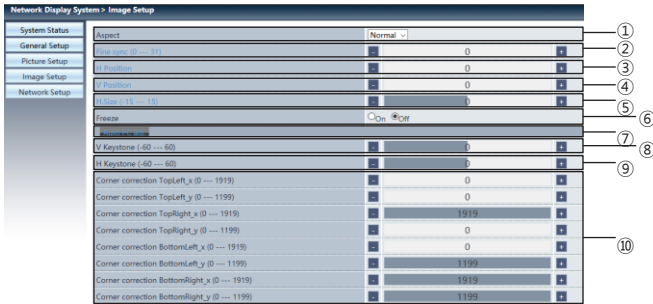

- ① 화면사이즈
- ② 정밀동기화
- ③ 수평 위치
- ④ 수직 위치
- ⑤ 수평크기
- ⑥ 화면멈춤
- ⑦ 자동 PC 조정
- ⑧ 수직키스톤보
- ⑨ 수평키스톤보정
- ⑩ 코너키스톤

## 네트워크 설정

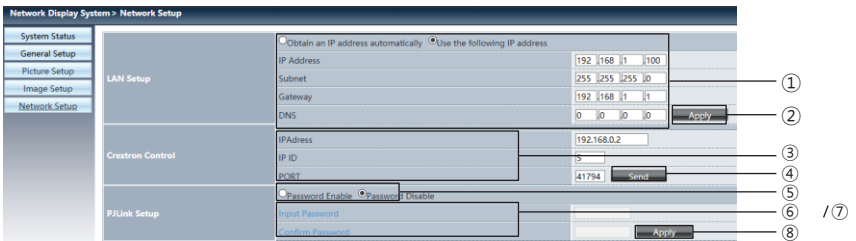

### ① 네트워크 설정

DHCP 서버를 구동시키고 싶은 경우, 자동으로 IP 주소 찾기 기능을 선택하십시오 .

IP 주소: DHCP 서버를 사용하지 않을 경우, IP 주소를 입력하십시오 .

Subnet: DHCP 서버를 사용하지 않을 경우, Subnet 을 입력하십시오 .

Gateway: DHCP 서버를 사용하지 않을 경우, Gateway 를 입력하십시오 .

DNS: DHCP 서버를 사용하지 않을 경우, DNS 주소를 입력하십시오 .

입력 가능한 부호 : 0-9 숫자, 마침표 . ( ex. 192.168.0.253)

# 네트워크 제어

- ② 실행
  - ③ Crestron 설정  
IP 주소 : IP 주소를 설정합니다 .  
IP ID: IP ID 를 설정합니다 .  
PORT: 단자 번호를 설정합니다 .
  - ④ Send: crestron 설정을 갱신합니다 .
  - ⑤ PJLink 설정을 구동하려면 PIN 암호를 활성화하고 PIN 코드를 입력하십시오 .
  - ⑥ PIN 코드 입력
  - ⑦ PIN 코드 확인
  - ⑧ 실행  
PJLink PIN 암호 변경
- 5) pwPresenter 소프트웨어 : 입력신호를 네트워크로 설정 시 , PC 와 동일한 화면이 출력됩니다 .  
웹페이지에 프로젝터의 IP 주소를 입력하고 메인화면으로 들어가 PC 시스템 설정에 따라 pwPresenter 소프트웨어를 다운로드 받습니다 .



- 6  아이콘을 클릭해 pwPresenter 프로그램을 실행합니다 .

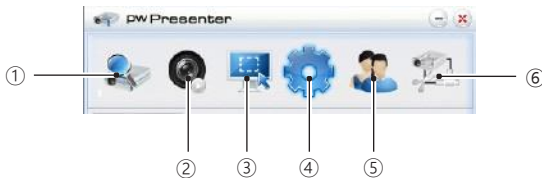

- ① 프로젝터 검색  
검색을 통해 연결하고자 하는 프로젝터와 연결 가능합니다 .  
pwPresenter 프로그램에서 프로젝터와 동일한 IP 주소를 입력하십시오 .  
사용자유형은 일반 (Normal) 로 선택하고 , 비밀번호는 admin 을 입력하십시오 .

✓ 주의

- pwPresenter 프로그램 사용 전 입력신호를 네트워크로 바꾸십시오 .



② 스크린샷 재생 / 일시정지  
선택한 이미지의 재생 / 일시정지를  
설정합니다 .



③ 스크린샷모드 설정  
늘이기, 고정사이즈, 변동사이즈 중 스크린샷을 재생할 모드를 선택합니다 .

④ 파라미터 설정

기본 설정

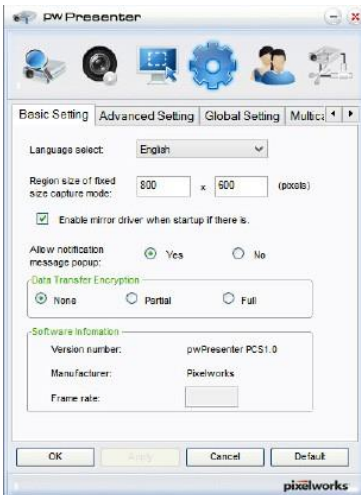

고급 설정

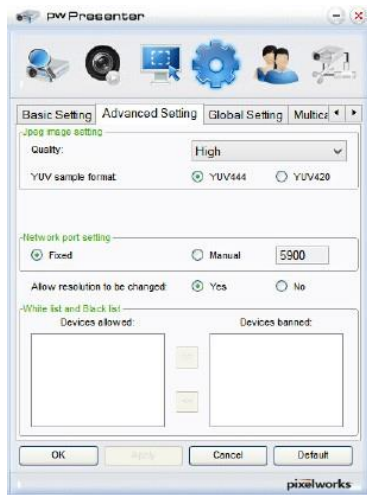

# 네트워크 제어

## 글로벌 설정

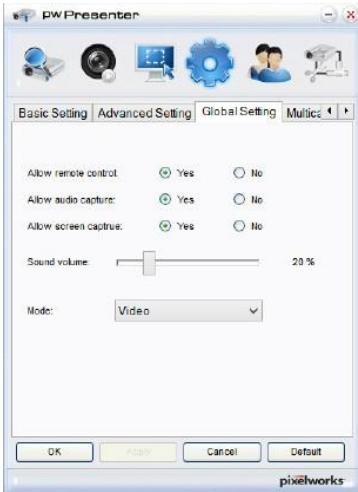

## 멀티캐스팅 설정

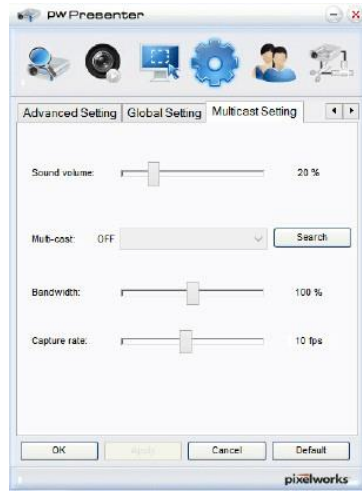

## ⑤ 네트워크 설정

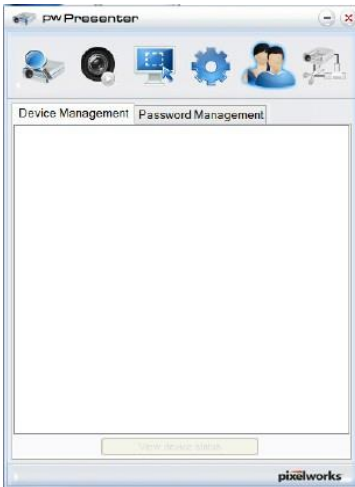

## ⑥ 프로젝트 연결 해제



## Memory Viewer

USB 메모리를 프로젝터에 연결 시, Memory Viewer 기능을 통해 동영상과 이미지를 투사할 수 있습니다.

■ **MEMORY VIEWER 기능을 통해 투사 가능한 내용**  
MEMORY VIEWER 기능은 아래 파일형식을 지원합니다.

	확장자명	Format	Description
IMAGE	jpg/jpeg	Baseline encoder 24 Progressive RGB24 bit	Max resolution: 10000x10000 Max resolution: Panel Resolution
	bmp	1.4.8 bit palette-based RGB24,32 bit	Max resolution: 1280x800
	png	24, 48-bit True Color	-24-Bit color palette space Max resolution: 1024x768
	gif	1,4,8-bit palette-based	Max resolution: 800x600
	tiff		Max resolution: 800x600

### MEMORY VIEWER 디스플레이

USB 메모리를 프로젝터에 연결하면 프로젝터의 이미지들이 USB 메모리에 저장됩니다.

- 1) 리모컨 또는 키패드 상의 INPUT 버튼을 눌러 입력신호를 Memory Viewer 로 설정합니다.
- 2) USB 메모리를 USB-A 단자에 연결하십시오.
  - 대기화면에 PLEASE PRESS RC ENTER 가 표시되며, 동시에 화면 왼쪽 하단 모서리에 USB 메모리 아이콘이 나타납니다.
  - USB 장치에 별도의 파티션이 있을 경우, USB 아이콘이 여러개로 표시됩니다.
- 3) 리모컨의 OK 버튼을 누르십시오.
  - USB 메모리의 목록은 썸네일로 표시됩니다.

### 이미지 재생

이미지 투사 시 1 장의 이미지만 보여줍니다.

- 1) ◀▶ 버튼으로 1 개의 문서를 선택합니다.
- 2) OK 버튼을 누르면 해당 이미지가 전체화면으로 표시됩니다.
- 3) 화살표 버튼으로 다음 / 이전 이미지로 넘어갑니다.
  - OK 버튼을 누르면 썸네일로 돌아갑니다.

## 유용한 기능

### 슬라이드 재생

Memory Viewer 메뉴의 슬라이드 재생 방식을 오른쪽으로 / 아래로 설정하면, 동일한 파일의 모든 이미지가 자동으로 재생됩니다.

- 1) ◀▶ 버튼으로 파일을 선택합니다 .
- 2) 처음부터 재생을 선택합니다 .
- 3) 리모컨의 OK 버튼을 누르면 이미지가 전체화면으로 표시되고 , OK 버튼을 한번 더 누르면 썸네일 화면으로 돌아갑니다 .

### Memory Viewer 사용 중지

- 1) ◀▶ 버튼으로 좌측 상단의  아이콘을 선택합니다 .
- 2) OK 버튼을 누르면 대기화면 모드로 변경됩니다 .
- 3) USB 메모리를 프로젝터와 분리합니다 .



### 주의

- USB메모리 삽입 시, 단자 손상이 가지 않도록 삽입 방향을 확인하시기 바랍니다.
- USB메모리 설치 또는 제거 시, 아래 사항을 주의하십시오 :
  - a. USB리더기를 프로젝터에 꽂아 프로젝터 기기 인식 중에는 USB의 표시등이 깜빡거립니다. 이 때 USB 장치를 뽑거나 이동시키지 마십시오.
  - b. 별도의 표시등이 달려있지 않은 USB의 경우 기기 인식중 식별이 불가능합니다. 하드웨어 안전하게 제거하기 기능을 사용해 USB를 제거하시기 바랍니다.
  - c. USB장치를 반복해서 설치하거나 제거하지 마십시오. 최소 5 초의 간격을 두시기 바랍니다 .

### USB 보관 주의 사항 :

- USB메모리와 뚜껑을 아이의 손이 닿는 곳에 보관하지 마십시오. 아이가 삼키면 질식의 위험이 있습니다.
- 연기가 나거나 이상한 냄새가 날 경우, 외부설비의 연결을 차단하고 판매처에 문의하시기 바랍니다.
- 물, 화학약품 또는 기름이 USB메모리에 들어가지 않도록 주의하십시오.
- USB메모리 단자에 이물질을 집어 넣거나 금속물질과의 접촉을 피하십시오.
- USB메모리 인식중에는 데이터 손상 방지를 위해 장치 연결을 해제하지 마십시오.
- USB메모리를 고온다습한 장소에 두지 마시고 자성을 띠는 물질 주변에 두지 마십시오.

## USB 디스플레이

이 기능을 사용하여 USB 변환 케이블을 통해 PC 의 이미지와 오디오를 투사할 수 있습니다.

### Windows 사용 시 :

#### ■ WINDOWS 작동 환경

운영체제	Vista Windows 32, 32/64 Windows7, Windows 8 32/64
CPU	Intel Core 2 Duo 2.0 GHZ 혹은 그 이상
메모리	256MB 이상 ( 권장 : 512MB 이상 )
디스크 공간	20MB 이상
모니터	해상도 640x480 이상 , 1600x1200이하

위 모든 조건을 충족하더라도 정상 실행 여부를 보장할 수 없습니다 .

### USB 디스플레이 투사

- 1) USB-B 케이블을 USB-B 단자와 연결합니다 .
- 2) 리모컨의 INPUT 버튼을 누르고 입력신호를 USB 디스플레이로 설정합니다 .
- 3) PC 의 작업표시줄에서  아이콘을 누르고 팝업창에서 항목을 선택합니다 .

- 팝업창은 영어로만 표시됩니다 .

[Active audio] / [Disable audio]	컴퓨터 오디오의 출력을 설정합니다 .
[Play video] / [Pause video]	이미지의 재생 및 일시정지를 제어합니다 .
[Start / Stop]	컴퓨터 이미지의 출력을 설정합니다 .
[Exit]	회색으로 표시된 아이콘은 선택이 불가능합니다 .



#### 안내

- PC의 해상도가 자동으로 변환됩니다.
- 드라이버가 PC에 설치되지 않은 경우 USB 분리 시 드라이버도 제거됩니다.
- PC 화면을 투사하기 위해 잠시 기다리십시오
- USB케이블과 PC의 USB커넥터를 직접 연결하십시오. USB허브 연결 시 정상 작동 되지 않을 수 있습니다.

## 유용한 기능

### USB 디스플레이 중지

- 1) USB 디스플레이를 중지하려면 USB 디바이스를 제거하십시오 .
  - USB 케이블이 연결되지 않은 경우 하드웨어 안전 제거 절차를 생략할 수 있습니다 .

### Mac OS 사용 시

#### ■ MAC OS 의 사용 환경

운영체제	Mac os X10.5,10.6,10.7,10.8,10.10,10.11,10.12,10.3.6
CPU	Power PC G4 1GHz 또는 그 이상
메모리	512MB 또는 그 이상
디스크 공간	20MB 또는 그 이상
모니터	해상도 640x480 또는 그 이상 , 1600x1200 이하

위 모든 조건을 충족하더라도 정상 실행 여부를 보장할 수 없습니다 .

### USB 디스플레이 투사

- 1) USB-B 케이블을 프로젝터의 USB-B 단자에 연결합니다 .
  - 회색으로 표시된 아이콘은 사용할 수 없습니다
- 2) 리모컨의 NPUT 버튼을 누르고 입력신호를 USB 디스플레이로 선택합니다 .
- 3) 설치된 MONITOR.APP 을 더블클릭 합니다 .
  - PC 의 이미지를 투사합니다
- 4) PC 의 작업 표시줄에서  아이콘을 누르고 팝업메뉴중 하나를 선택합니다 .
  - 팝업창은 영어로만 표시됩니다

[Active audio] /[Disable audio]	오디오 출력 설정
[Play video] / [Pause video]	이미지의 재생 및 일시정지
[Start / Stop]	컴퓨터 이미지 출력 설정
[Exit]	USB 디스플레이 종료



#### 안내

- PC화면의 해상도가 변경될 수 있습니다.
- PC화면 보호를 위해 연결 후 잠시 기다려 주십시오.
- USB케이블과 PC의 USB커넥터를 직접 연결하십시오. USB허브 연결 시 정상 작동 되지 않을 수 있습니다.

### USB 디스플레이 사용 중지

- 1) 사용을 중지하고 싶은 경우 USB 연결을 해제하십시오 .

## 경고 표시등

경고 표시등은 프로젝터의 상태를 나타냅니다. STATUS 표시등과 POWER 표시등의 상태를 확인 하십시오.

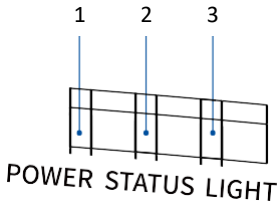

### 1. POWER 표시등

프로젝터의 전원 상태를 표시합니다.

- 프로젝터 전원을 끄면 경고등에 빨간불이 들어옵니다.
- 프로젝터의 내부 온도가 정상 범위를 벗어나면 자동으로 전 원이 꺼집니다.
- 프로젝터가 쿨링상태에 들어가면 POWER 표시등이 깜빡 이 고충분히 식은 뒤, 정상 온도 범위에 들어서면 POWER 버튼 을 눌러 프로젝터를 켜십시오.

### 2. STATUS 표시등

잠금이 풀리거나 프로젝터가 작동하는 동안 표시등에 불이 들어옵니다.

### 3. LIGHT 표시등

프로젝터의 전력 상태를 표시합니다.



#### 주의

- 프로젝터 내부 온도가 정상 범위로 내려가도 경고표시등은 계속 깜빡입니다.
- 프로젝터 전원을 다시 켜면 경고 표시등이 깜빡임을 멈춥니다.



**다음 항목을 확인하십시오 :**

- 프로젝터 통풍을 위한 공간이 충분합니까 ?
- 프로젝터가 에어컨의 통풍구 근처에 설치되어 있지는 않습니까?
- 필터가 깨끗한 상태입니까 ?
  
- 전원에 이상이 생기면 POWER 표시등에 주황색 불이 들어옵니다 . 프로젝터가 이상을 감지하면 자동으로 전원이 꺼지고 POWER 표시등에 주황 색 불이 들어옵니다 . 이때 , 전원케이블을 뽑았다 다시 끼우고 프로젝터 전원 커서 문제가 해결되는지 확인하십시오 .
  
- POWER 표시등에 여전히 주황색 불이 들어오면 전원케이블을 분리하고 AS 센터로연락하십시오 .
  
- 프로젝터 청소 시 반드시 전원케이블을 분리하십시오 .
- 잠금이 풀리거나 프로젝터가 작동하는 동안 잠박거립니다 .

프로젝터가 이물질에 의해 오염되거나 디스플레이의 효과가 떨어질 때 청소를 해줍니다 .



**주의 :**

청소를 시작하기 전에 반드시 전원케이블을 분리하십시오 .

### 케이스 청소

깨끗한 천으로 프로젝터 외관 케이스를 조심히 닦으십시오 . 오염이 심한 경우 소량의 중성세제를 부드러운 마른천에 묻혀 살살 닦아내십시오 . 너무 많은 양의 세제나 연마성세제 , 거친 화학제품 등을 사용할 경우 케이스 표면에 스크래치가 생길 수 있습니다 .

프로젝터를 사용하지 않을 때는 포장 박스에 넣어 먼지의 유입이나 스크래치를 방지하십시오 .



### 렌즈 청소

비연마성의 렌즈 세척액을 깨끗한 마른 천에 묻혀 조심히 렌즈를 닦습니다 .

렌즈에 스크래치가 생길 수 있으니 세척액을 너무 많이 사용하지 마십시오 .



### 필터 청소

필터는 프로젝터 내부 렌즈 표면에 먼지가 쌓이는 것을 방지합니다 . 필터가 먼지 등으로 막히면 냉각 팬의 효율을 떨어뜨리고 프로젝터 내부의 열기가 발산이 어려워져 프로젝터의 수명을 단축시킬 수 있습니다 .

이를 방지하기 위해 필터경고 팝업창이 뜨면 아래 순서로 필터를 청소해주시십시오 .

- 1 프로젝터 전원을 끄고 , 전원케이블을 분리하십시오 .
- 2 필터를 제거하십시오 .
- 3 붓으로 필터를 가볍게 쓸어주십시오 .
- 4 필터를 다시 장착하고 전원케이블을 연결하십시오 .



Filter cover



**주의 :**

필터 제거 후에는 프로젝터를 작동시키지 마십시오 . 먼지가 유입되어 프로젝터 고장의 원인이 될 수 있습니다 .

## 부록

### 문제 해결

AS 센터에 연락하기 전에 아래 사항을 체크해보시기 바랍니다 :

문제사항	해결방안
전원이 들어오지 않는 경우	<ul style="list-style-type: none"><li>- 프로젝터와 전원케이블의 연결을 확인합니다 .</li><li>- POWER표시등에 빨간 불이 들어오지는 않았는지 확인합니다 .</li><li>- 경고표시등에 빨간 불이 들어왔는지 확인합니다 .</li><li>- 프로젝터의 버튼잠금기능이 활성화 되어 있는지 확인합니다 .</li></ul>
화면이 나오지 않는 경우	<ul style="list-style-type: none"><li>- 디스플레이 메뉴에서 시작화면 카운트다운이 켜져있는지 확인합니다 .</li></ul>
시작화면이 설정과 다른 경우	<ul style="list-style-type: none"><li>- 초기화면 설정 옵션이 사용자 지정이거나 꺼져있지 않는지 확인합니다 .</li></ul>
입력신호가 자동으로 바뀌거나 바뀌지 않는 경우	<ul style="list-style-type: none"><li>- 입력 신호 탐색 기능이 올바르게 설정되어 있는지 확인합니다 .</li></ul>
이미지가 흐릿한 경우	<ul style="list-style-type: none"><li>- 프로젝터의 초점을 조정합니다 .</li><li>- 투사거리를 다시 확인합니다 .</li><li>- 프로젝터 렌즈가 깨끗한지 확인합니다 .</li><li>- 프로젝터가 차가운 장소에 있다가 따뜻한 곳으로 이동한 경우 렌즈에 김이 서렸을 수 있습니다. 잠시 기다린 뒤 다시 전원을 켜보시기 바랍니다 .</li></ul>
이미지의 좌/우, 상 / 하반전	<ul style="list-style-type: none"><li>- 천장/후방 투사를 확인합니다 .</li><li>- 천장 투사 기능을 확인합니다 .</li></ul>
이미지가 어두울 때	<ul style="list-style-type: none"><li>- 명암비나 밝기설정을 조정합니다 .</li><li>- 이미지모드의 설정을 조정합니다 .</li></ul>
이미지가 나오지 않을 때	<ul style="list-style-type: none"><li>- PC, 비디오장치와 프로젝터의 연결을 확인합니다 .</li><li>- PC의 입력신호를 확인합니다. (몇몇 노트북의 경우 출력설정을 변경해야할 수 있습니다. PC의 사용 설명서를 참고하십시오.)</li><li>- 프로젝터 전원을 켜고 약 10초가 지나야 화면이 표시됩니다 .</li><li>- 입력신호, 컬러시스템, 비디오시스템 또는 PC시스템 모드를 확인하십시오 .</li><li>- 프로젝터 작동 온도 범위를 확인하십시오. ( 0°C ~ 40°C ( ECO모드 35°C ) )</li><li>- BLANK모드에서는 화면이 송출되지 않습니다. 리모컨의 BLANK 버튼을 한 번 더 누르십시오</li></ul>
컬러 이상	<ul style="list-style-type: none"><li>- 입력신호, 컬러시스템, 비디오시스템 또는 PC시스템 모드를 확인하십시오 .</li><li>- 칠판 모드가 선택되어 있지 않은지 확인하십시오.</li></ul>



몇몇 이미지가 프로젝터 작동 중 보이지 않는 경우	- 디스플레이 기능을 확인하십시오 .
자동 PC 조정 기능을 사용할 수 없는 경우	- 입력신호를 확인하십시오. 자동 PC조정 기능은 480p, 576p, 720p, 480i, 576i, 1080i에서 사용 불가합니다 .
전원을 끈 뒤 설정을 저장할 수 없을 때	- 설정 조정 후 저장 버튼을 눌렀는지 확인합니다. 몇몇 기능은 저장 버튼을 누르지 않으면 자동 저장 되지 않습니다 .
전원 관리 기능이 효과가 없는 경우	- FREEZE 또는 BLANK기능 사용 중에는 전원 관리 기능을 사용할 수 없습니다 .
자동 설정 기능이 작동하지 않는 경우	- 입력신호의 연결을 확인합니다 . - 자동설정인 모든 기능들을 OFF하지 않았는지 확인합니다 . - 천장 투사 기능을 OFF하지 않았는지 확인합니다 .
이미지가 변형되거나 손실되는 경우	- PC조정 메뉴 또는 스크린 메뉴를 조정하십시오 .
전원을 켜 후에도 PIN 코드 입력창이 뜨는 경우	- PIN코드 잠금 기능이 활성화 되어있습니다 .
리모컨이 작동하지 않는 경우	- 건전지를 교체하십시오 . - 프로젝터와 리모컨 사이에 방해물이 없는지 확인하십시오 . - 프로젝터와 너무 멀리 떨어져 사용하지 마십시오. - 리모컨의 최대 조작범위는 8 M입니다 . - 리모컨의 버튼 잠금 기능을 해제하십시오 .
표시등에 불이 들어 오거나 깜빡이는 경우	- 표시등과 프로젝터 상태를 점검하십시오 .
화면에 X 표시가 나오는 경우	- 조작 실패, 정확한 방법으로 조작하십시오 .
키패드가 작동하지 않는 경우	- 설정 메뉴의 보안 항목 중 키패드 잠금을 해제하십시오 .
로그화면의 PIN 코드, 버튼잠금, PIN 코드 해제가 불가능한 경우	- AS센터에 연락하십시오.

- 외부 설비와 프로젝터가 제대로 연결되어 있는지 확인하십시오 .
- 연결된 외부 설비가 모두 전원케이블이 연결되어 있는지 확인하십시오 .
- 연결된 PC 의 이미지를 프로젝터가 출력하지 못할 경우, PC 의 전원을 재부팅하십시오 .



**경고 :**

프로젝터는 고압 전기를 사용합니다 . 프로젝터 케이스를 열지 마십시오 .  
기술적 도움이 필요한 경우 AS 센터로 연락하시기 바랍니다 .

**Menu tree**

Main menu	Sub-menu	Setting	Remarks
Display	Auto PC adj.		
	Fine sync	0-31	
	H Position	-5 - +5	
	V Position	-5 - +5	
	H Size	-15 - +15	<b>The range of H Size differs from signals.</b>
	Aspect	Normal 16:9 16:10	
	Project way	Front Rear Ceiling / Front Ceiling / Rear Auto ceiling / Front Auto ceiling / Rear	
	Menu position	Upper Left, Upper Right Center Lower Left, Lower Right	
	Background display	Black Blue	
System			
Color adj.	Image mode	Standard Dynamic Cinema Colorboard DICOMSIM Blackboard(green)	
	Contrast	0-63	
	Brightness	0-63	
	Color temp	High/Mid/Low	
	Red	0-63	
	Green	0-63	
	Blue	0-63	
	Sharpness	0-15	
Setting	On start	On/ Off	
	Standby Mode	Normal/ ECO mode/ Network	
	High land	On/ Off	
	Cooling fast	Normal/30s /0s	
	Key lock	Off/ Projector/ Remote control	
	Contrast optimization	On/ Off	

Main menu	Sub-menu	Setting		Remarks	
Setting	Laser control	ECO mode	Full normal/ Normal/ ECO1/ ECO2		
		Laser adjust			
	Remote control	Code 0-9			
	Sound	Volume	0-25		
		Mute	On/Off		
	HDMI Setup	Image	Auto		
			64-940		
			0-1023		
		Sound	HDMI		
			Computer		
Expand	Language	Projector provides multiple language support			
	Auto Setup	Input Search	On/Off		
		Auto PC Adj.	On/Off		
	Keystone	Keystone	Store / Reset		
		H/V Keystone			
		4-Corner correction			
		6-Corner correction			
		Curved correction			
		Grid image tune			
		Reset value			
	Security	PIN code lock	On/Off		
PIN code change					
Expand	Logo	Logo select	Default/User/ Off		
		Capture			
		Logo PIN Code Lock	On/Off		
		Logo PIN Code Change			
	Power management	Ready power Off Off Timer Ready Countdown			
	Filter counter	Filter counter Timer Filter counter reset			

Main menu	Sub-menu	Setting	Remarks
	Text pattern	Off, Gray scale (1-4), Color bar, Red, Green, Blue, Cross hatch, White, Black, Raster gray	
	Network	Network setting	DHCP(On/Off) IP address Subnet Gateway DNS
		Network status	MAC address IP address
	Factory default		
Memory Viewer	Set slide		
	Slide transition effect	Slide down Slide right	
	Sort order	Expand name orde Magnitude order Time orde Name order	
	Sort order	No rotate 270° rotate 180° rotate 90°rotate	
	Best fit	On/Off	
	Repeat	On/Off	
	Apply		
Info.	Input		
	H- sync. Freq.		
	V- sync. Freq.		
	Light source counter		
	Power management		
	Image mode		
	Model name		
	S/N		
Firmware Version			

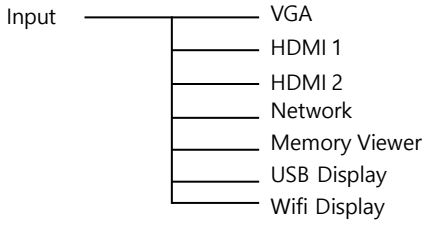













































## 부록





### 표시등과 프로젝터 상태

표시등을 통해 프로젝터 상태를 알 수 있습니다

	NO.	세부사항	LED 표시등			상세내용 ( 상태, 빈도, 확인사항 등 )
			POWER	STATUS	LIGHT	
표시등 상태	1	OFF	○	○	○	전원 OFF
	2	대기모드 ( 정상 )	 Orange ( 깜박임 *2 )	○	○	대기모드 ( 정상 )
	3	대기모드 ( 네트워크 )	 Orange	○	○	대기모드 ( 네트워크 )
	4	대기모드 ( 수면모드 )	 Orange ( 깜박임 *1 )	○	○	대기모드 ( 수면모드 )
	5	광원 작동중 ( ECO 모드 )	 blue	○	 Green ( 깜박임 *3 )	광원 작동중 ( ECO1/ECO2 )
	6	광원 작동중 ( ECO OFF )	 blue	○	 Green	광원 작동중 ( 일반 )
	7	준비 모드	 blue ( 깜박임 *4 )	○	○	
	8	잠금모드	○	 Orange	○	
	9	Laser 경고	○	○	 Orange ( 깜박임 *4 )	Laser 교체 시기 알림
	10	Laser Timer 오류	○	○	 Red ( 깜박임 *4 )	Laser 교체 시기 지남
	11	Laser 재시도	 blue ( 깜박임 *4 )	○	 Green ( 깜박임 *4 )	Preparing to relight laser after lighting has failed. 투사 실패 후 재시도
	12	Laser Low Current error	 Red ( 깜박임 *4 )	 Green	 Red	LD-Driver 설정값이 너무 낮을때
	13	LD Driver SPI Comm error	 Red ( 깜박임 *4 )	 Green ( Light*4 )	 Red ( Light )	LD-Driver SPI 커뮤니케이션 오류

	14	LD Driver 상태 오류	 Red (깜박임 *4)	 Green	 Red (Light*4)	LD driver 대기모드
표시등 상태	15	LD Driver 전압 오류	 Red (깜박임 *4)	 Green (Light*1)	 Red	LD-Driver 13V 혹은 55V 오류
	16	LD Driver 출력 오류	 Red (깜박임 *4)	 Green	 Red (Light*1)	
	17	LD-status 준비 오류	 Red (깜박임 *4)	 Green (Light*3)	 Red	LD driver 가 준비 되지않음
	18	Laser Error (기타)	 Red (깜박임 *4)	 Green	 Red (Light*3)	
	19	온도 오류	 Red (깜박임 *4)			
	20	Fan1 오류	 Red	 Orange		
	21	Fan2 오류	 Red	 Orange (깜박임 *4)		
	22	Fan3 오류	 Red		 Orange (깜박임 *4)	
	23	Fan4 오류	 Red	 Orange (깜박임 *1)		
	24	Fan5 오류	 Red		 Orange (깜박임 *1)	
	25	Fan6 오류	 Red	 Orange (깜박임 *3)		
	26	전원 오류	 Red	 Red (깜박임 *4)		
	27	쿨링모드	 Green (깜박임 *4)			
	28	절전모드	 Green			저전력 모드

## 부록

	29	Color wheel 오류	 Red (깜박임 *4)	 Red (깜박임 *4)	○	
	30	필터 경고	 Red	 Red (깜박임 *3)	○	필터 사용 시간 초과

\*1 1.5 초 간격으로 켜짐 / 1.5 초 간격으로 꺼짐

\*2 1.5 초 간격으로 켜짐 / 7.5 초 간격으로 꺼짐

\*3 2.5 초 간격으로 켜짐 / 0.5 초 간격으로 꺼짐

\*4 0.5 초 간격으로 켜짐 / 0.5 초 간격으로 꺼짐



## 호환되는 컴퓨터 화면

본 프로젝트는 도트 클럭 160MHz 이하의 모든 아날로그 컴퓨터 신호와 디지털 컴퓨터 신호를 수용하도록 설계 되었습니다. 해상도와 관련 주파수에 대한 자세한 내용은 아래 표를 참조하십시오.

No	OSD Display	Source		Specification			
		RGB	HDMI	Resolution	Pixel clock (MHz)	H-freq(KHz)	V-freq(Hz)
1	720x480i 60Hz	-	○	720 (1440) x480i	13.500	15.734	59.940
2	720x480i 60Hz	○	-	720x480i	27.000	15.734	59.940
3	720x576i 50Hz	-	○	720 (1440) x576i	13.500	15.625	50.000
4	720x576i 50Hz	○	-	720x576i	27.000	15.625	50.000
5	720x483 60Hz	○	○	720x483(480P)	27.000	31.469	59.940
6	720x576 50Hz	○	○	720x576(576P)	27.000	31.250	50.000
7	1280x720p 60Hz	○	○	1280x720p	74.250	45.000	60.000
		○	○		74.176	44.955	59.940
8	1280x720p 50Hz	○	○	1280x720p	74.250	37.500	50.000
9	1920x1080i 60Hz	○	○	1920x1080i	74.250	33.750	60.000
		○	○		74.176	33.716	59.940
10	1920x1080i 50Hz	○	○	1920x1080i	74.250	28.125	50.000
11	1920x1080p 24Hz	○	○	1920x1080p	74.250	27.000	24.000
		○	○		74.176	26.970	23.980
12	1920x1080p 60Hz	○	○	1920x1080p	148.500	67.500	60.000
		○	○		148.352	67.433	59.940
13	1920x1080p 50Hz	○	○	1920x1080p	148.500	56.250	50.000
14	640x480,60Hz	○	○	640x480	25.175	31.469	59.940
15	640x480,67Hz	○	-		30.240	35.000	66.667
16	640x480,72Hz	○	-		31.500	37.861	72.809
17	640x480,75Hz	○	-		31.500	37.500	75.000
18	640x480,85Hz	○	-	800x600	36.000	43.269	85.008
19	800x600,56Hz	○	-		36.000	35.156	56.250
20	800x600,60Hz	○	○		40.000	37.879	60.317
21	800x600,72Hz	○	-		50.000	48.077	72.188
22	800x600,75Hz	○	-	800x600	49.500	46.875	75.000
23	800x600,85Hz	○	-		56.250	53.674	85.061
24	832x624,75Hz	○	-	832x624	57.283	49.725	74.550
25	1024x768,60Hz	○	○	1024x768	65.000	48.363	60.004
26	1024x768,70Hz	○	-		75.000	56.476	70.069
27	1024x768,75Hz	○	-		78.750	60.023	75.029
28	1024x768,85Hz	○	-		94.500	68.678	84.997
29	1152x864,70Hz	○	-	1152x864	94.200	63.995	70.020
30	1152x864,75Hz	○	-		108.000	67.500	75.000
31	1280x720,60Hz	○	○	1280x720	74.500	44.772	59.855
32	1280x768,60Hz	○	○	1280x768	79.500	47.776	59.870
33	1280x768,75Hz	○	-		102.250	60.289	74.893
34	1280x768,85Hz	○	-		117.500	68.630	84.840

## 부록

No	OSD Display	Source		Specification			
		RGB	HDMI	Resolution	Pixel clock (MHz)	H-freq(KHz)	V-freq(Hz)
35	1280x800,60Hz	○	○	1280x800	83.500	49.702	59.810
36	1280x800,75Hz	○	-		106.500	62.795	74.934
37	1280x800,85Hz	○	-		122.500	71.554	84.880
38	1280x960,60Hz	○	○	1280x960	108.000	60.000	60.000
39	1280x960,75Hz	○	-		126.000	75.000	75.080
40	1280x1024,60Hz	○	○	1280x1024	108.000	63.981	60.020
41	1280*1024,65Hz	○	-		118.500	69.870	65.180
42	1280x1024,72Hz	○	-		135.060	78.16	71.97
43	1280x1024,75Hz	○	-		135.000	79.976	75.025
44	1280x1024,85Hz	○	-		157.500	91.146	85.024
45	1360*768, 60Hz	○	○	1360x768	85.500	47.710	60.020
46	1366x768,60Hz	○	○	1366x768	84.750	47.720	59.799
47	1400x1050,60Hz	○	○	1400x1050	121.750	65.317	59.978
48	1400x1050,75Hz	○	-		156.000	82.278	74.867
49	1440x900,60Hz	○	○	1440x900	106.500	55.935	59.887
50	1600x900,60Hz	○	○	1600x900	97.750	55.540	60.000
51	1600x1200,60Hz	○	○	1600x1200	162.000	75.000	60.000
52	1680x1050,60Hz	○	○	1680x1050	146.250	65.290	59.954
53	1920x1080,60Hz	○	○	1920x1080	148.500	67.500	60.000
54	1920x1200,60Hz	○	○	1920x1200	154.000	74.038	59.950
55	3840x2160,30Hz	-	○	3840x2160	297	67.5	30.000



"○" 입력신호 소스가 이 포맷을 지원합니다 ;

"-" 입력신호가 이 포맷을 지원하지 않습니다 .

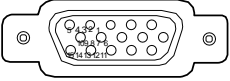
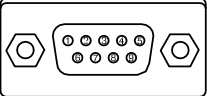

### ✓ 주의 :

위의 메뉴얼은 별도의 공지 없이 변경될 수 있습니다.

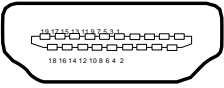
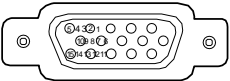
## 단자구성

VGA OUT 단자 RGB(D-sub 15)				
	1	Red (Input/output)	9	-----
	2	Green(Input/output)	10	Grounding(field synchronizing)
	3	Blue(Input/output)	11	Grounding
	4	-----	12	DDC data
	5	Grounding(line synchronizing)	13	Horizontal synchronizing(compound sync.)input/output
	6	Grounding(red)	14	Vertial synchronizing input/output
	7	Grounding(green)	15	DDC Clock
	8	Grounding(blue)		
SERIAL 단자 (D-SUB-9)				
	1	-----	6	-----
	2	RXD	7	-----
	3	TXD	8	-----
	4	-----	9	-----
	5	GND		
LAN 단자				
	1	TX +	5	-----
	2	TX -	6	RX -
	3	RX +	7	-----
	4	-----	8	-----
HDMI 단자 (HDMI Type A 19)				
	1	TMDS Data2+	11	TMDS Clock Shield
	2	TMDS Date2 Shield	12	TMDS Clock-
	3	TMDS Date2-	13	CEC
	4	TMDS Date1+	14	Reserved(N.C. on device)
	5	TMDS Datel Shield	15	SCL
	6	TMDS Datel-	16	SDA
	7	TMDS Date0+	17	DDC/CEC Ground
	8	TMDS Date0 Shield	18	+5V Power
	9	TMDS Date0-	19	Hot Plug Detect
	10	TMDS Clock+		
VGA in 단자				
	1	Red input	9	-----
	2	Green input	10	Grounding(field synchronizing)
	3	B input	11	Grounding
	4	-----	12	DDC data
	5	Grounding(line synchronizing)	13	Horizontal synchronizing(compound sync.)input
	6	Grounding(red)	14	Vertial synchronizing input
	7	Grounding(green)	15	DDC clock
	8	Grounding(blue)		

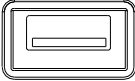
## 부록

USB-A 단자				
	1	VBUS	5	-----
	2	D-	6	-----
	3	D+	7	-----
	4	GND	8	-----
USB-B 단자				
	1	VBUS	6	-----
	2	D-	7	-----
	3	D+	8	-----
	4	ID	9	-----
	5	GND	10	-----

치수

단위: mm

천장 고정용 나사 (6 pcs)

나사 종류 : M4

깊이 : 8.0

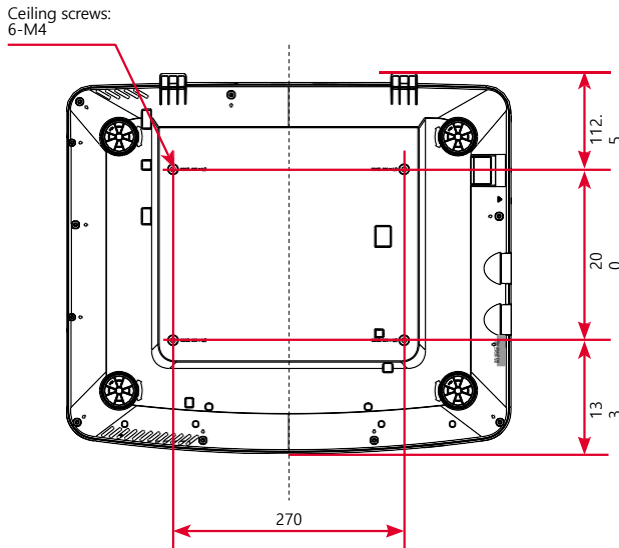
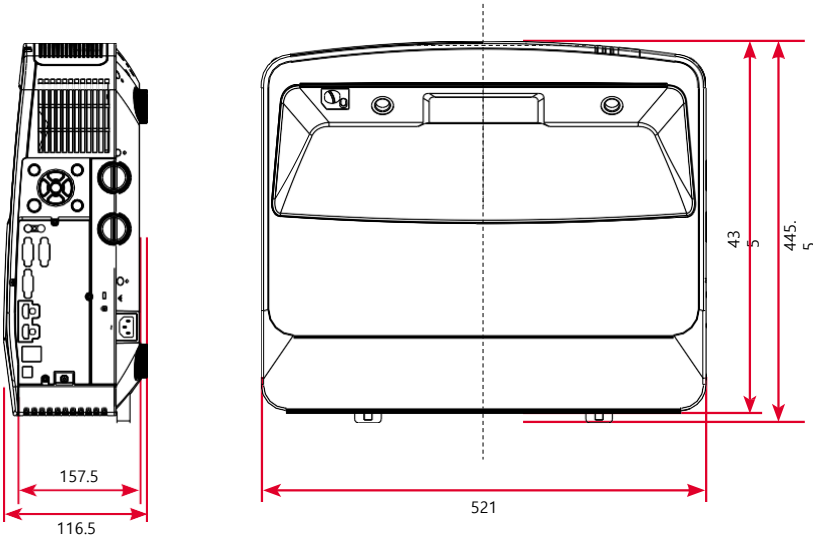

# 부록

## 기술 사양

### 기계적 성질

크기 (W × H × D): 521mm x 435mm x 168mm

조절 각도 2°

### LCD 해상도

LCD 시스템 0.63"x3 (XGA), 0.64"x3 (WXGA/WUXGA) TFT, active matrix

LCD 해상도 XGA (1024 x768) WXGA 1280 x 800) WUXGA (1920 x 1200)

HDTV 신호 PAL, SECAM, NTSC 4.43, PAL-M, PAL-N, PAL-60, 480i, 480p, 576i, 576p, 720p, 1080p, 1080i

### 광학장치

이미지크기 ( 대각선) 80"-120", 조절가능

F 1.7

투사거리 XGA: 0.418 (wide) - 0.603 (tele)

WXGA/WUXGA: 0.410 (wide) - 0.592 (tele)

XGA: 0.254:1 (0.464m @90")

광원 전력 XGA/WXGA: 350W (Normal) (max.) / 270W (ECO 1) (max.) / 230W (ECO 2) (max.)

WUXGA: 360W (Normal) (max.) / 280W (ECO 1) (max.) / 230W (ECO 2) (max.)

### 단자

VGA IN Mini D-sub 15pin x1

VGA OUT Mini D-sub 15pin x1

HDMI 1 HDMI A type 19 pin

HDMI 2 HDMI A type 19 pin

LAN US 100 Base-TX (100Mbps)/10 Base-T (10Mbps), RJ45

B-B US USB connector (B type x1)

B-A RS USB connector (A type x1)

-232 D-sub 9 pin x1

AUDIO IN Mini Stereo 3.5mm x1

AUDIO OUT Mini Stereo 3.5mm x1

### 전원

전압 및 전력소비량 4.5A (max. ) 100 - 240V 50/60Hz

퓨즈 10A/250V

스피커 16W\*1

### 작동 환경

작동 온도 5° ~40°

작동 습도 20% ~ 80%

보관 온도 -10° ~50°

보관 습도 10% ~ 85%

고도 설정 3000 m

소음 TGT:37dB(Normal) 27dB(ECO)

### 리모컨

건전지 AAA Ikaline type x 2

작동 범위 ± 30° About 7 meters, straight line about 20 meters

치수 48mm (W) x 26mm (H) x 160mm (D)

순 무게 67g

### 구성품

리모컨 and 배터리 & AC 전원 케이블 & VGA 케이블 & 퀵 스타트 가이드

- 기술 사양은 별도의 공지 없이 변경될 수 있습니다.

## RS232 컨트롤

### 시리얼 연결

#### 1.1 단자 설정

항목	설정값
Communication method	Asynchronous communication
Communication rate	19200
Length	8-bit
Parity check	NO
Stop position	1
Flow control	NO

#### 1.2 연결 방식

RS232 시리얼 케이블을 통해서만 PC 와 프로젝터 연결이 가능합니다 .

PC 단자

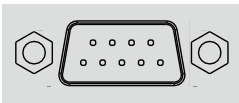

프로젝터 단자

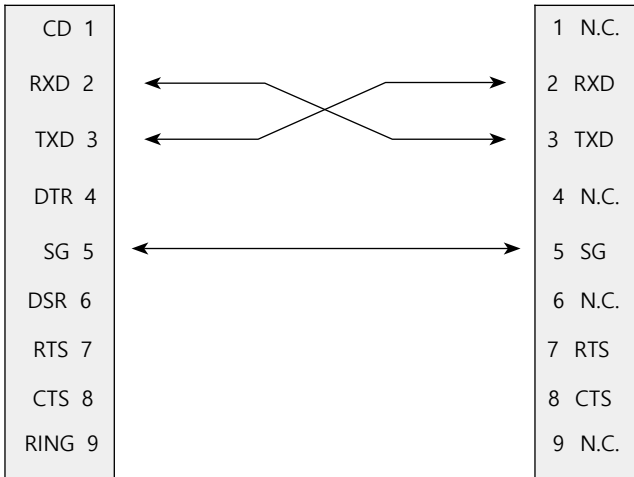
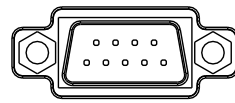

# 부록

## 2. 기본 명령

대소문자를 구분하며 모든 명령은 [CR](리턴키)로 끝냅니다.

명령	항목	명령	항목
C00	POWER ON	C02	POWER OFF
C01	POWER OFF (Immediately)	C05	VGA
C36	HDMI 1	C37	HDMI 2
C16	Memory Viewer	C17	USB Display
C15	Network	C38	Wifi Display

### 2.1 POWER ON 명령

명령	"C00"[CR]	
세부사항	이미 프로젝터 전원이 켜져 있는 경우 아무 반응도 일어나지 않습니다 카운트다운 시 해당 명령을 전송하면 카운트다운이 강제 종료됩니다 .	
반환값	수신 성공 시	[ACK] [ CR ]
	수신 실패 시	" ? " [CR]

### 2.2 POWER OFF 명령 ( 즉시 전원 Off )

명령	"C01"[CR]	
세부사항	전원이 켜진 상태에서 강제로 전원을 끕니다	
반환값	수신 성공 시	[ACK] [ CR ]
	수신 실패 시	" ? " [CR]

### 2.3 POWER OFF 명령

명령	"C02"[CR]	
세부사항	프로젝터 전원을 끄시겠습니까? 대화창을 불러오고 다시 명령을 전송하면 전원이 꺼집니다. 카운트 다운 시 해당 명령을 입력하면 카운트다운이 강제 종료됩니다. .	
반환값	수신 성공 시	[ACK] [ CR ]
	수신 실패 시	" ? " [CR]



**2.4 VGA 명령**

명령	"C05"[CR]	
세부사항	VGA IN 입력신호를 선택합니다 .	
반환값	수신 성공 시	[ACK] [ CR ]
	수신 실패 시	" ? " [CR]

**2.5 HDMI 1 명령**

명령	"C36"[CR]	
세부사항	HDMI 1 입력신호를 선택합니다 .	
반환값	수신 성공 시	[ACK] [ CR ]
	수신 실패 시	" ? " [CR]

**2.6 HDMI 2 명령**

명령	"C37"[CR]	
세부사항	HDMI 2 입력신호를 선택합니다 .	
반환값	수신 성공 시	[ACK] [ CR ]
	수신 실패 시	" ? " [CR]

**2.7 Network 명령**

명령	"C15"[CR]	
세부사항	Network 입력신호를 선택합니다 .	
반환값	수신 성공 시	[ACK] [ CR ]
	수신 실패 시	" ? " [CR]

**2.8 Memory Viewer 명령**

명령	"C16"[CR]	
세부사항	Memory Viewer 입력신호를 선택합니다 .	
반환값	수신 성공 시	[ACK] [ CR ]
	수신 실패 시	" ? " [CR]

## 부록

---

### 2.9 USB Display 명령

명령	"C17"[CR]	
세부사항	USB Display 입력신호를 선택합니다 .	
반환값	수신 성공 시	[ACK] [ CR ]
	수신 실패 시	" ? " [CR]

### 2.10 Wifi Display 명령

명령	"C38"[CR]	
세부 사항	무선 입력신호를 선택합니다 .	
반환값	수신 성공 시	[ACK] [ CR ]
	수신 실패 시	" ? " [CR]



---

# CANON KOREA INC.

## 캐논코리아 주식회사

서울특별시 강남구 테헤란로 607 (삼성동)

고객상담실 1533-3355

인터넷 홈페이지 <https://kr.canon>

---